



SZPITAL WOJEWÓDZKI

im. Kardynała Stefana Wyszyńskiego w Łomży

Znak sprawy: ZT-SZP-226/01/32/2022

Łomża dnia 08.06.2022 r.

## WYJAŚNIENIE TREŚCI SPECYFIKACJI WARUNKÓW ZAMÓWIENIA

(dalej: SWZ)

Dotyczy postępowania o udzielenie zamówienia publicznego prowadzonego w trybie przetargu nieograniczonego na podstawie art. 132 ustawy z dnia 11 września 2019 r. Prawo zamówień publicznych (tj. Dz.U. z 2021 r. poz. 1129 z późn. zm.) zwanej dalej Ustawą, **na dostawę wyrobów medycznych jednorazowego użytku oraz wyrobów medycznych wielokrotnego użytku dla Szpitala Wojewódzkiego im. Kardynała Stefana Wyszyńskiego w Łomży, znak sprawy: ZT-SZP-226/01/32/2022.**

Zamawiający na podstawie art. 135 ust. 2 i ust. 6 Ustawy, przekazuje wnioski o wyjaśnienie treści SWZ, wraz z wyjaśnieniami.

### Pytanie 1

#### Pakiet nr 17, 18

Czy Zamawiający dopuści w ww. pozycjach wycenę za op. – 50 szt., z jednoczesnym przeliczeniem wymaganych ilości? Podanie cen za opakowania nie będzie zawyżało całkowitej wartości przygotowanej oferty przetargowej, co miałyby miejsce w przypadku przeliczenia ceny dla 1 sztuki i podania jej z dokładnością do dwóch miejsc po przecinku, co wiąże się z koniecznością jej zaokrąglenia.

**Odpowiedź: Zamawiający dopuszcza wycenę w Pakiecie 17 i 18 opakowanie = 50 szt. z przeliczeniem podanych ilości, ale nie wymaga, z zachowaniem pozostałych zapisów SWZ.**

**Ilość opakowań należy podać z dokładnością do 1,0 zaokrąglając w górę.**

### Pytanie 2

#### Pakiet nr 17

Prosimy o wyjaśnienie czy elektroda do Holtera ma posiadać podłużne wycięcie bez przecięcia boków elektrody służące do przełożenia kabla?

**Odpowiedź: Zamawiający dopuszcza oferowany asortyment, nie wymaga z zachowaniem pozostałych zapisów SWZ.**

### Pytanie 3

#### Pakiet nr 18

Zwracamy się z prośbą o dopuszczenie w ww. pakiecie elektrod o średnicy 25 mm w kształcie kwiatka, reszta parametrów bez zmian.

**Odpowiedź: Zamawiający dopuszcza oferowany asortyment, nie wymaga z zachowaniem pozostałych zapisów SWZ.**

### Pytanie 4

#### Projekt umowy par.5 pkt 1c)

Prosimy Zamawiającego o dodanie w ww. par. zapisu, że przedłużenie okresu obowiązywania umowy do czasu wykorzystania przez Kupującego całości asortymentu jednak nie dłużej niż 6 miesięcy.

**Odpowiedź: Zgodnie z treścią SWZ.**

### **Pytanie 5**

#### **Projekt umowy par.6 pkt 1d)**

Wnosimy o odniesienie kary za zwłokę w przekazaniu Kupującemu dowodów na okoliczności o których mowa w par 1.ust.2 Umowy do wysokości kwoty umowy pozostałej do realizacji zamiast łącznego wynagrodzenia brutto.

**Odpowiedź: Zgodnie z treścią SWZ.**

### **Pytanie 6**

#### **Projekt umowy par.8 pkt 3a i 3b**

Zwracamy się do Zamawiającego z prośbą o wydłużenie terminu wymiany towaru po uznaniu reklamacji z 2 na 4 dni robocze dla zamówień zwykłych i z 1 na 2 dni robocze dla zamówień natychmiastowych.

Wykonawca, aby wymienić reklamowany asortyment musi najpierw zbadać zwrócony towar i następnie podjąć decyzję o uznaniu reklamacji. Załatwienie reklamacji wymaga spełnienia określonych procedur, co jest czasochłonne, dlatego też właściwe rozpatrzenie reklamacji i wymiana towaru w tak krótkim czasie jest trudna do wykonania. W razie pozostawienia zapisu wątpliwa będzie jego ważność w świetle przepisów kodeksu cywilnego, bowiem zapis nosi znamiona świadczenia niemożliwego.

**Odpowiedź: Zgodnie z treścią SWZ.**

### **Pytanie 7**

Czy Zamawiający w **Pakiecie 77** dopuści zestaw do punkcji jamy otrzewnowej i opłucnowej składający się z: atraumatycznej i łatwej w aplikacji **igły Veressa** chroniącej mięsz, płuca i narządy jamy brzusznej przed uszkodzeniem (sygnalizującej za pomocą zielonego wskaźnika moment wysuwania się ostrza igły), zakończonej łącznikiem luer lock; **linii przedłużającej** połączonej na stałe z układem automatycznych zastawek jednokierunkowych, możliwość przełączenia w tryb drenażu grawitacyjnego (z pominięciem zastawek); **strzykawki luer lock 60 ml** oraz z **worka 2000 ml z kranikiem** spustowym i zaworem odpowietrzającym. Zestaw jednorazowego użytku, sterylne.

**Odpowiedź: Zamawiający dopuszcza oferowany asortyment, nie wymaga z zachowaniem pozostałych zapisów SWZ.**

### **Pytanie 8**

Czy Zamawiający w **Pakiecie 151** dopuści (z racji na zmianę dokonaną przez producenta obecnie stosowanego przez Zamawiającego zestawu) dopuści zestaw z mechaniczną zastawką zabezpieczającą przed wysokim ciśnieniem ujemnym (bez filtra); zestaw spełniający wszystkie pozostałe wymagania SWZ.

**Odpowiedź: Zamawiający podtrzymuje zapisy SWZ.**

### **Pytanie 9**

Czy Zamawiający w **Pakiecie 194** dopuści zestaw do znieczuleń zewnątrzoponowych jednorazowego użytku, sterylne, pakowany pojedynczo, marki Portex o składzie:

1. igła Tuohy kodowanej kolorem, dostępna w dwóch rozmiarach: 16 G i 18 G, długość igły 8 cm, z dokładnie dopasowanym mandrynem, mieszczącym się dokładnie wewnątrz igły, z opcjonalnie zdejmowanymi „skrzydełkami” dla łatwiejszej manipulacji przy wprowadzaniu; znaczniki głębokości wkłucia co 1 cm (po trzecim centymetrze)
2. strzykawka niskooporowa o poj. 10 ml, bez lateksu, o starannie wygładzonym wnętrzu, oznakowanie pojemności w ml na obudowie, końcówka typu luer
3. cewnik zewnątrzoponowy z trzema bocznymi otworami, odporny na załamania, przezroczysty, o gładko wykończonej końcówce, czytelne, niebieskie znaczniki głębokości i oznaczenie końcówki dystalnej cewnika
4. filtr p/bakteryjny 0,2 µm, płaski kształt, przezroczysta obudowa umożliwiająca obserwację wypełnienia, złącza Luer Lock (obrotowe męskie i żeńskie zakończone koreczkiem)
5. przewodnik ułatwiający wprowadzenie cewnika do igły Tuohy
6. łącznik umożliwiający połączenie cewnika z urządzeniem do podaży leku, płaski, szczelny, z końcówką Luer Lock, zatraskowy, z możliwością ponownego otworzenia, z blokadą przypadkowego otwarcia

7. zestaw z rozmiarem igły do uzgodnienia z Zamawiającym

**Odpowiedź: Zamawiający podtrzymuje zapisy SWZ.**

**Pytanie 10**

Czy zamawiający w **Pakiecie nr 95 – testy ureazowe** - wymaga, aby oferowany test spełniał podstawowe warunki jakościowe dla wyrobów medycznych w postaci certyfikatu ISO 13485 dla wytwórcy oferowanego testu?

**Odpowiedź: Zamawiający podtrzymuje zapisy SWZ.**

**Pytanie 11**

**pakiet nr 18**

Czy Zamawiający wymaga elektrod przeziernych w promieniach RTG o wymiarach nie większych niż średnica  $\varnothing$  26 mm



**Odpowiedź: Zamawiający dopuszcza oferowany asortyment, nie wymaga z zachowaniem pozostałych zapisów SWZ.**

**Pytanie 12**

**pakiet nr 18**

Czy zamawiający wymaga aby elektrody spełniały standardy zgodnie z normą EN/IEC 60601-2-25 oraz EN/ IEC 60601-2-27 oraz AAMI EC12 a także AAMI EC11 ?

**Odpowiedź: Zamawiający podtrzymuje zapisy SWZ.**

**Pytanie 13**

**pakiet nr 18**

Czy Zamawiający wymaga elektrod przeziernych w promieniach RTG których powierzchnia adhezyjna składa się z hydrożelowego rdzenia z hydrokolidową obwódką

**Odpowiedź: Zamawiający dopuszcza oferowany asortyment, nie wymaga z zachowaniem pozostałych zapisów SWZ**

**Pytanie 14**

**pakiet nr 18**

Czy Zamawiający wymaga elektrod przeziernych w promieniach RTG z możliwością użytkowania na jednym pacjencie bez zdejmowania do 5 dni?

**Odpowiedź: Zamawiający dopuszcza oferowany asortyment, nie wymaga z zachowaniem pozostałych zapisów SWZ**

**Pytanie 15**

Czy Zamawiający w **Pakiecie 31** wymaga zaoferowania szczoteczek cytologicznych, których efektywność została klinicznie udokumentowana?

**Odpowiedź: Zamawiający podtrzymuje zapisy SWZ.**

**Pytanie 16**

Prosimy zamawiającego o rozważenie zmiany terminu realizacji zamówienia z 24 m na okres np.12 m. Obecnie i w przewidywalnej przyszłości ze względu na niestabilną sytuację polityczno-gospodarczą, będziemy mieć do czynienia z wysoką inflacją, niestabilnością kursów walut, wzrostem cen surowców do produkcji itp. co czyni możliwość rzetelnej wyceny na okres 36m, bardzo trudną i obciążoną dużym ryzykiem. Nie jest to też sytuacja korzystna dla zamawiającego, ponieważ musi się liczyć z tym, że im dłuższy termin realizacji wyznaczy, to wycena będzie zawyżona, gdyż firmy muszą w cenę wliczyć ryzyka które wcześniej opisałem. Wydaje się, że zamawiający( w obecnej sytuacji), skracając okres realizacji zamówienia, może jedynie zyskać.

**Odpowiedź: Zamawiający podtrzymuje zapisy SWZ.**

**Pytanie 17****Pakiet nr 15.**

Prosimy zamawiającego o podanie ilości oczekiwanego darmowego oprzyrządowania: kanistry, mocowniki itp. Informacja jest niezbędna, celem przeprowadzenia rzetelnej kalkulacji cenowej oferty.

**Odpowiedź: Zamawiający dokonał zmiany treści SWZ w zakresie Pakietu 15 w dniu 13.05.2022 r. i zamieścił nowe brzmienie [Pakietu 15 – Po Zmianie](#).**

**Pytanie 18****Pakiet 68 poz. 1**

Zwracamy się do Zamawiającego z prośbą o dopuszczenie w **Pakiecie 68 poz. 1** igły do znieczulenia podpajęczynówkowego typu Pencil – Point w zestawie z igłą prowadzącą 18 G-22G/38mm w zależności od rozmiaru igły.

**Odpowiedź: Zamawiający podtrzymuje zapisy SWZ.**

**Pytanie 19:**

Zwracamy się do Zamawiającego z prośbą o dopuszczenie w **Pakiecie 68 poz. 2** igły do znieczulenia podpajęczynówkowego typu Pencil – Point w zestawie z igłą prowadzącą 20 G-22G/38mm w zależności od rozmiaru igły.

**Odpowiedź: Zamawiający podtrzymuje zapisy SWZ.**

**Pytanie 20:**

Zwracamy się z prośbą o dopuszczenie w **pakiecie 135 poz. 1** opatrunku pod rurkę tracheostomijską w rozmiarze 8,2cm x 9,7cm.

**Odpowiedź: Zamawiający dopuszcza oferowany asortyment, z zachowaniem pozostałych zapisów SWZ**

**Pytanie 21:**

Zwracamy się z prośbą o dopuszczenie w **pakiecie 151** zestawu do drenażu klatki piersiowej czynnego posiadającego możliwość drenażu biernego.

- sterylny zestaw trzykomorowy do drenażu klatki piersiowej z mechaniczną regulacją siły ssania,
- posiadający wydzieloną komorę zastawki podwodnej z barwnikiem,
- posiadający komorę na wydzielinę o pojemności 2300 ml wyskalowaną co 5 ml w zakresie 0-200 ml i co 10 ml do 2300 ml,
- zestaw posiadający wyskalowane pokrętło,
- zestaw posiadający wskaźnik pływakowy umożliwiający wizualizację prawidłowego działania drenażu,
- zestaw posiadający automatyczną zastawkę zabezpieczającą przed wysokim dodatnim ciśnieniem oraz mechaniczną zastawkę zabezpieczającą przed wysokim ciśnieniem ujemnym z filtrem,
- zestaw posiadający port igłowy samouszczelniający do pobierania próbek drenowanego płynu,

- zestaw posiadający budowę kompaktową, stabilną podstawą,
- wysokość maksymalna zestawu 35 cm,
- zestaw posiadający uchwyt umożliwiającym przenoszenie lub powieszenie zestawu,
- zestaw posiadający dren łączący bezlateksowy zabezpieczony przed zagięciem, dający możliwość odłączenia.

**Odpowiedź: Zamawiający podtrzymuje zapisy SWZ.**

#### **Pytanie 22**

##### **do wzoru umowy:**

W przypadku, gdy producentem produktów medycznych dostarczanych w ramach Umowy jest podmiot inny niż Wykonawca, Wykonawca ma prawo, za zgodą Zamawiającego, przenieść swoje prawa i obowiązki wynikające z niniejszej Umowy na producenta dostarczanych produktów medycznych lub inną spółkę z grupy kapitałowej producenta. W celu przeniesienia praw i obowiązków Wykonawca, Zamawiający oraz producent lub inna spółka z grupy kapitałowej producenta podpiszą umowę trójstronną przenoszącą prawa i obowiązki z niniejszej Umowy. Wszelkie inne postanowienia Umowy pozostaną bez zmian.

**Odpowiedź: Zgodnie z treścią SWZ.**

#### **Pytanie 23**

##### **PAKIET 67**

##### **część 1 A Kaniule**

Czy zamawiający dopuszcza wycenę kaniul donosowych firmy Fisher & Paykel Healthcare, w ilości odpowiadającej wielokrotności 1 opakowania zbiorczego zawierającego 20 sztuk? Jest to związane z rejestracją naszych produktów w RP w opakowaniu zbiorczym 20 sztuk. Każdy z rozmiarów jest pakowany po 20 sztuk. Prosimy o określenie liczby kaniul do wyceny w związku z naszym pytaniem : 100 sztuk czy 120 sztuk?

**Odpowiedź: Zgodnie z treścią SWZ.**

#### **Pytanie 24**

##### **PAKIET 67**

##### **część 1 A Kaniule**

Czy zamawiający wymaga, aby kaniule donosowe miały następujące cechy budowy oraz technologie:

Kaniule przeznaczone do dostarczania nawilżonych gazów oddechowych, a ich zakres przepływu wynosi od 10 – do 60 l/min w zależności od rozmiaru kaniuli, przeznaczone do stosowania ze wszystkimi systemami firmy F&P, w tym

z systemem Airvo2, o budowie kaniuli, z wklęsłą podstawą oraz wypustki o łagodnych krawędziach dla zapewnienia komfortu w okolicy przegrody i nozdrzy, miękkimi podkładkami na policzki zapewniającymi stabilność przy jednoczesnym zminimalizowaniu nacisku na twarz. (Podkładki oznaczone kolorami umożliwiające natychmiastowe rozpoznanie odpowiedniego rozmiaru). Zacisk na pasku na głowę podtrzymujący obwód

i zapobiegający wypadaniu kaniuli. Regulowany pasek wykonany z miękkiego, bezszwowego materiału z zastosowaniem technologii Stretchwise. Przewód kaniuli wykonany w technologii Evaqua, ograniczającej tworzenie się mobilnego kondensatu wykonany z materiału przepuszczalnego umożliwiające swobodne przenikanie pary wodnej przez ściany przewodu. Wytwarzana bez zawartości gumy, lateksu ani ftalanów (DEHP, DBP, BBP). Możliwość opcji z asymetryczną budową nosków generującą wyższe ciśnienie w drogach oddechowych, dodatkowe oczyszczanie przestrzeni martwej nosogardzieli oraz redukującą hałas w porównaniu ze standardowymi kaniulami, do wyboru Zamawiającego przy składaniu zamówienia. Kaniula przeznaczona do stosowania przez 14 dni. Każda kaniula w oddzielnym opakowaniu. Kompatybilność potwierdzona przez producenta urządzeń Airvo2 będących na wyposażeniu szpitala. Zamawiający wymaga produktu oryginalnego do urządzenia Airvo2 będącego na wyposażeniu szpitala.

Rozmiar S dla przepływu 10-50 l/min, podkładka w kolorze pomarańczowym

Rozmiar M dla przepływu 10-60 l/min, podkładka w kolorze niebieskim

Rozmiar L dla przepływu 10-60 l/min, podkładka w kolorze zielonym

**Odpowiedź: Zamawiający dopuszcza oferowany asortyment, z zachowaniem pozostałych zapisów SWZ.**

**Pytanie 25****PAKIET 67****część 1 A Kaniule**

Informujemy, że zgodnie z dokumentem „warunki Gwarancji” dostarczanym przy zakupie urządzeń Airvo2, (producent Fisher&Paykel Healthcare), które są na wyposażeniu Państwa Szpitala, użytkowanie niezatwierdzonego przez producenta asortymentu jednorazowego (układów oddechowych, komór wodnych, kaniul donosowych, filtrów powietrza), może skutkować utratą gwarancji na urządzenia. Ponadto producent urządzenia w związku z faktem, iż inny niż wskazany w instrukcji obsługi urządzenia Airvo2 asortyment jednorazowy nie został przetestowany, sprawdzony a jego bezpieczeństwo potwierdzone w środowisku kontrolowanym nie bierze odpowiedzialności za błędy w działaniu urządzenia oraz ewentualne incydenty medyczne z udziałem pacjentów. W związku z powyższym prosimy Zamawiającego o informację, czy wymaga potwierdzenia kompatybilności oferowanego asortymentu jednorazowego z posiadanymi urządzeniami wydanego przez producenta urządzenia Airvo2?

**Odpowiedź: Zamawiający nie wymaga, dopuszcza oferowany asortyment z zachowaniem pozostałych zapisów SWZ.**

**Pytanie 26****PAKIET 67****CZĘŚĆ 1B ZESTAW RUREK**

Czy zamawiający wymaga następujących parametrów dla zestawów rur i komory na wodę:

Rura do oddychania ogrzewanym powietrzem do dostarczania nawilżonych gazów oddechowych z wbudowaną w ściankach podwójną spiralą grzejną. Dodatkowe zastosowanie spirali izolacyjnej z technologią Airspiral zawierającej poduszeczki z ogrzwanym powietrzem otaczającej gaz oddechowy zmniejsza ryzyko tworzenia się skroplin. Rura z wbudowanymi czujnikami temperatury. Zgodna z normą ISO 80601-2-74 oraz normą bezpieczeństwa elektrycznego IEC60601-1. Kompatybilna z nawilżaczem serii Airvo2. Wytwarzana bez zawartości gumy, lateksu ani ftalanów (DEHP, DBP, BBP)Do użycia przy przepływach od 2 do 60 l/min w zależności od zastosowanego interfejsu. Kompatybilne przyłącza pacjenta: kaniula donosowa, bezpośrednie połączenie z rurką tracheostomijną. Stożkowe zakończenie rurki do oddychania kompatybilne zarówno z interfejsami dla dorosłych – kaniule Optiflow jak i z interfejsami dla niemowląt i dzieci – Optiflow Junior. Układ dodatkowo wyposażony w zacisk umożliwiający przymocowanie go do pościeli lub odzieży pacjenta. Długość układu 180 cm. Komora nawilżacza stanowi element układu oddechowego. Komora z automatycznym poborem wody, wyposażona w system podwójnego pływaka (pierwotnego i wtórnego) zabezpieczającego przed przelaniem wody oraz optymalnym wysyceniem dostarczanych gazów pary wodnej. Podłączenie komory do nawilżacza za pomocą adaptera będącego w komplecie układu. Możliwość opcji z wyjściem z komory do podłączenia nebulizatora firmy Aerogen, do wyboru Zamawiającego przy składaniu zamówienia. Kompatybilność potwierdzona przez producenta urządzeń Airvo2 będących na wyposażeniu szpitala. Zamawiający wymaga produktu oryginalnego do urządzenia Airvo2 będącego na wyposażeniu szpitala. Zestaw rura i komora nawilżacza przeznaczone do stosowania przez 14 dni. Każdy komplet pakowany oddzielnie. Opakowanie zbiorcze 10 sztuk.

**Odpowiedź: Zamawiający nie wymaga, dopuszcza oferowany asortyment z zachowaniem pozostałych zapisów SWZ.**

**Pytanie 27****PAKIET 67****CZĘŚĆ 1B ZESTAW RUREK**

Informujemy, że zgodnie z dokumentem „warunki Gwarancji” dostarczanym przy zakupie urządzeń Airvo2, (producent Fisher&Paykel Healthcare), które są na wyposażeniu Państwa Szpitala, użytkowanie niezatwierdzonego przez producenta asortymentu jednorazowego (układów oddechowych, komór wodnych, kaniul donosowych, filtrów powietrza), może skutkować utratą gwarancji na urządzenia. Ponadto producent urządzenia w związku z faktem, iż inny niż wskazany w instrukcji obsługi urządzenia Airvo2 asortyment jednorazowy nie został przetestowany, sprawdzony a jego bezpieczeństwo potwierdzone w środowisku kontrolowanym nie bierze odpowiedzialności za błędy w działaniu urządzenia oraz ewentualne incydenty medyczne z udziałem pacjentów. W związku z powyższym prosimy Zamawiającego o informację, czy wymaga

potwierdzenia kompatybilności oferowanego asortymentu jednorazowego z posiadanymi urządzeniami wydanego przez producenta urządzenia Airvo2?

**Odpowiedź: Zamawiający nie wymaga, dopuszcza oferowany asortyment z zachowaniem pozostałych zapisów SWZ.**

#### **Pytanie 28**

**Pakiet nr 15.**

##### **Poz.1,2,3.**

Zgodnie z oczekiwaniem zamawiającego i ustawą o ZP, oferujemy system równoważny w skutecznym odsysaniu a zarazem bezpieczny ze względu na właściwości antybakteryjne (badania do wglądu zamawiającego) o następujących cechach szczegółowych - prosimy o dopuszczenie.

Wkłady posiadają w pokrywie dwa króćce (pacjent, próżnia- trwale złączone z pokrywą), o różnej średnicy, co zapobiega mylnemu podłączeniu drenów. Króciec(łącznik) przyłączeniowy do pacjenta jest kątowy, uniwersalny: gładki, rozszerzający się, przez co dostosowany jest do drenów o różnej średnicy. Wyposażone są w filtr hydrofobowo-antybakteryjny, zabezpieczający źródło ssania przed zalaniem jak i personel przed kontaktem z odsysaną wydzieliną, w dwa uchwyty w postaci pętli do wygodnego demontażu oraz zatyczkę do zabezpieczenia portu pacjenta. Zabezpieczenie przed powrotem odsysanych wydzielin do pacjenta, polega na takim wyprofilowaniu wewnętrznej strony pokrywy(jest podzielona na trzy odrębne komory), że uniemożliwia tego typu sytuację. Wkłady (certyfikowane jako produkt medyczny ze znakiem CE, spełniający wszystkie wymagania określone w odpowiednich regulacjach prawnych) samo uszczelniają się po uruchomieniu ssania. Wkłady okrągłe, wykonane z polietylenu pakowane w formie częściowo sprasowanej dla zmniejszenia objętości, z szerokim portem do pobierania próbek lub zadawania środka żelującego; zgodnie z oczekiwaniem zamawiającego, wkłady będą dostarczane ze środkiem żelującym w środku. Wkłady oraz kanistry o pojemności 1000ml,2000ml, 3000ml. Kanistry(okrągłe) kompatybilne z oferowanymi wkładami, ze skalą pomiarową, z możliwością mycia ręcznego, mechanicznego i sterylizacji w temp.121st.C, wyposażone tylko w zaczepek do mocowania. Kanistry z przezroczystego tworzywa, odpornego na uszkodzenia mechaniczne, certyfikowane jako produkt medyczny, spełniający wszystkie wymagania określone w odpowiednich regulacjach prawnych. Zgoda Zamawiającego umożliwi zaoferowanie nowoczesnego systemu, ze względu na cechy użytkowe (szczelność, prostotę użytkowania) oraz na opatentowaną, **antybakteryjną technologię produkcji wkładów i pojemników** (co jest potwierdzone badaniami laboratoryjnymi wg. ISO 22196 – do wglądu dla zamawiającego). Brak dopuszczenia innego systemu stwarza sytuację, gdy tylko jeden produkt spełnia wymogi SIWZ co budzi uzasadnione wątpliwości co do zgodności z ustawą ZP(zasada uczciwej konkurencji) oraz racjonalnością wydatkowania środków publicznych. Zamawiający ma narzędzia np. w postaci zażądania próbek, aby przekonać się, że oferujemy system gwarantujący wzajemną kompatybilność oferowanych wkładów i pojemników oraz skuteczne i bezpieczne odsysanie. Oferowane wkłady i kanistry są także konkurencyjne cenowo. W przypadku niedopuszczenia naszego systemu, prosimy o merytoryczne uzasadnienie.

**Odpowiedź: Zgodnie z treścią SWZ.**

#### **Pytanie 29**

**Pakiet nr 15.**

##### **Poz.1,2,3.**

Czy Zamawiający wymaga, aby na każdym wkładzie była umieszczona fabrycznie nadrukowana data ważności i numer serii? Zamawiający ma wówczas pełną kontrolę nad używanym asortymentem pod względem przydatności(data ważności) i identyfikacji(numer serii) nad asortymentem, po dekompletacji opakowania zbiorczego poprzez wydawkę na oddziały. Fabrycznie nadrukowana data ważności, warunkuje także, kontrolę nad skutecznością i przydatnością filtrów we wkładzie.

**Odpowiedź: Zgodnie z treścią SWZ.**

#### **Pytanie 30**

**Pakiet 84**

Czy Zamawiający dopuści zaoferowanie w **pakiecie 84 w poz. 2** stazy bezlateksowe pakowane po 25 sztuk w rolce z odpowiednim przeliczeniem ilości tj. 14 040 op?

**Odpowiedź: Zamawiający nie dopuszcza pakowane w rolce. Zamawiający dopuszcza wycenę opakowanie = 25 szt. z przeliczeniem podanych ilości, ale nie wymaga, z zachowaniem pozostałych zapisów SWZ. Ilość opakowań należy podać z dokładnością do 1,0 zaokrąglając w górę.**

**Pytanie 31**

**Czy w Pakiecie 66** Zamawiający dopuści Extra Spike Plus KabiPac - urządzenie jednorazowego użytku do wielokrotnego pobierania płynu/leku z opakowania, które:

\* posiada dwa filtry:

- filtr odpowietrzający, czyli bakteryjny o wielkości porów 3 µm o bardzo wysokiej skuteczności bakteriologicznej wynoszącej > 99,999%

- filtr cząsteczkowy o wielkości porów 5 µm (niezwykle istotne i zasadne jest, aby urządzenia jednorazowego użytku do wielokrotnego pobierania i

dostrzykiwania płynu/leku z/do opakowań posiadały filtr cząsteczkowy zabezpieczający przed przedostawaniem się drobnych cząstek do strzykawki

lub do opakowania z płynem/lekiem, gdyż przedostanie się drobnych cząstek może prowadzić do sytuacji zagrażających zdrowiu i życiu pacjenta)

\* o dopuszczalnym czasie użytkowania 4 dni,

\* nie zawierające PVC, DEHP i lateksu,

\* z osłonką zabezpieczającą port do pobrań chroniącą przed przypadkową kontaminacją poprzez brak bezpośredniego kontaktu z otoczeniem zewnętrznym,

\* kompatybilne z opakowaniami płynów infuzyjnych typu butelka użytkowanych w szpitalu?

**Odpowiedź: Zamawiający podtrzymuje zapisy SWZ.**

**Pytanie 32**

Czy Zamawiający w **pakiecie nr 99** wyrazi zgodę na zaoferowanie zestawu do podawania diet dojelitowych, uniwersalnego do opakowań typu worek lub butelka przez pompę Amika o długości 250 cm z komorą kroplową, zamykanym kranikiem do podawania leków, zakończony portem do zgłębników typu ENFit?

**Odpowiedź: Zamawiający dopuszcza oferowany asortyment z zachowaniem pozostałych zapisów SWZ.**

**Pytanie 33**

**Pakiet 32, pozycja 2**

Czy Zamawiający dopuści szczoteczki z 7,5% jodyną, które są obecnie dostarczana do Państwa szpitala?

**Odpowiedź: Zgodnie z treścią SWZ.**

**Pytanie 34**

**dotyczy części 84 poz. 2** – Czy Zamawiający dopuści opakowanie po 25 sztuk pojedynczych staz z odpowiednim przeliczeniem asortymentu?

**Odpowiedź: Zamawiający dopuszcza wycenę opakowanie = 25 szt. z przeliczeniem podanych ilości, ale nie wymaga, z zachowaniem pozostałych zapisów SWZ.**

**Ilość opakowań należy podać z dokładnością do 1,0 zaokrąglając w górę.**

**Pytanie 35**

**dotyczy części 11** – Czy Zamawiający oczekuje łyżek z plastikową, czy metalową stopką?

**Odpowiedź: Zgodnie z treścią SWZ.**

**Pytanie 36**

**Pakiet 2**

Prosimy o dopuszczenie zaoferowania drenu tlenowego o długości 4,25 m.

**Odpowiedź: Zamawiający dopuszcza z zachowaniem pozostałych zapisów SWZ.**



**Pytanie 37**

**Pakiet 36**

Prosimy o dopuszczenie zaferowania opasek identyfikacyjnych dla dorosłych **wykonanych z polichlorku winylu**. Zgodnie z wymogami SIWZ wymagane są próbki, Zamawiający będzie mógł sam zweryfikować, czy zaferowana opaska spełnia jego oczekiwania.

W razie niedopuszczenia ww. opasek prosimy o wskazanie merytorycznych, uzasadnionych medycznie argumentów, wyjaśniających stanowisko Zamawiającego.

**Odpowiedź: Zamawiający dopuszcza z zachowaniem pozostałych zapisów SWZ.**

**Pytanie 38**

**Pakiet 66**

Prosimy o dopuszczenie zaferowania przyrządu do aspiracji płynów z butelek **0,1 µm**.

Zaproponowany przyrząd jest odpowiedni do przeprowadzenia skutecznej procedury medycznej a dopuszczenie w/w przyrządu pozwoli na złożenie konkurencyjnej oferty. Zgodnie z wymogami SIWZ wymagane są próbki, Zamawiający będzie mógł zweryfikować, czy zaferowany przyrząd spełnia jego oczekiwania.

W razie niedopuszczenia ww. przyrządu prosimy o wskazanie merytorycznych, uzasadnionych medycznie argumentów, wyjaśniających stanowisko Zamawiającego.

**Odpowiedź: Zamawiający podtrzymuje zapisy SWZ.**

**Pytanie 39**

**Pakiet 66**

Prosimy o dopuszczenie zaferowania przyrządu do aspiracji płynów z **butelek z możliwością stosowania do 72 godzin**.

Zaproponowany przyrząd jest odpowiedni do przeprowadzenia skutecznej procedury medycznej a dopuszczenie w/w przyrządu pozwoli na złożenie konkurencyjnej oferty. Zgodnie z wymogami SIWZ wymagane są próbki, Zamawiający będzie mógł zweryfikować, czy zaferowany przyrząd spełnia jego oczekiwania.

W razie niedopuszczenia ww. przyrządu prosimy o wskazanie merytorycznych, uzasadnionych medycznie argumentów, wyjaśniających stanowisko Zamawiającego.

**Odpowiedź: Zamawiający podtrzymuje zapisy SWZ.**

**Pytanie 40**

**Pakiet 84 Poz. 2**

Prosimy o dopuszczenie zaferowania stazy bezlateksowej **w opakowaniu po 25 szt.** z odpowiednim przeliczeniem ilości sztuk na opakowania tj. 14040 opakowań. Umożliwi złożenie oferty większej liczbie oferentów i zaferowanie Zamawiającemu korzystniejszej oferty cenowej.

W razie odmowy, żądamy wyjaśnienia przesłanek medycznych i użytkowych, przemawiających za preferowaniem wyłącznie op. po 100 szt.

**Odpowiedź: Zamawiający dopuszcza wycenę opakowanie = 25 szt. z przeliczeniem podanych ilości, ale nie wymaga, z zachowaniem pozostałych zapisów SWZ.**

**Ilość opakowań należy podać z dokładnością do 1,0 zaokrąglając w górę.**

**Pytanie 41**

**Pakiet 103 Poz. 1**

Prosimy o możliwość zaferowania drenu do tlenu **o długości 210 cm**. Umożliwi to złożenie korzystnej oferty cenowej i jakościowej.

Zgodnie z wymogami SIWZ wymagane są próbki, Zamawiający będzie mógł sam zweryfikować, czy zaferowana maska spełnia jego oczekiwania.

W razie niedopuszczenia ww. długości prosimy o wskazanie merytorycznych, uzasadnionych medycznie argumentów, wyjaśniających stanowisko Zamawiającego.

**Odpowiedź: Zamawiający dopuszcza z zachowaniem pozostałych zapisów SWZ.**

**Pytanie 42****Pakiet 25**

Czy Zamawiający wymaga pojemników na odpady medyczne wykonanych w technologii wtrysku pod wysokim ciśnieniem?

Obecnie na rynku są dostępne również pojemniki na odpady medyczne produkowane w technologii rozdmuchu, co sprawia, że powstałe pojemniki mogą posiadać zniekształcenia i zmienną, nie jednolitą grubość ścianki. Rozdmuch jest metodą dedykowaną do opakowań średniej wielkości, o stosunkowo małej grubości ścianki i niewygórowanych wymaganiach technicznych (np. butelka PET). Tylko i wyłącznie metoda wtrysku pod ciśnieniem gwarantuje odpowiednią strukturę i twardość pojemników oraz jednakową grubość ścianek na całej powierzchni pojemnika, co zapewnia zgodną z obowiązującą normą odporność na przebicie, a w rezultacie zapewnia odpowiednie bezpieczeństwo personelu medycznego, podczas użytkowania.

**Odpowiedź: Zamawiający dopuszcza z zachowaniem pozostałych zapisów SWZ.**

**Pytanie 43****Pakiet 165**

Czy Zamawiający mając na względzie zasadę konkurencyjności, dopuści produkt o tych samych lub lepszych parametrach funkcjonalnych lecz niewielkich różnicach technicznych?

Port wykonany w całości z utwardzanego tworzywa wysokosprawnego- innowacyjne tworzywo, technologia umożliwia stosowanie portów w środowisku MRI do 7Tesla (tymczasem porty standardowe kompatybilne są ze środowiskiem do 3 Tesla), boczne ułożenie kaniuli zapobiega powstawaniu martwych stref, zapewnia lepsze płukanie portu, z komorą w kształcie stożka - zapobiegającą powstawaniu skrzeplin ( bez martwych stref ), z cewnikiem poliuretanowym o długości 63 cm znakowanym co 1 cm o rozmiarze 6F lub 8F ( do wyboru przez Zamawiającego) wycięcia w podstawie poru ( ułatwienie dla personelu przy obsłudze portu) , 3 otwory mocujące wypełnione silikonem zapobiegające wrastaniu tkanki włóknistej, szybkość przepływu kontrastu 5ml/s , membrana obniżona, cewnik niepodłączony na trwałe ,Waga portu : 4,9g, Wysokość portu : max 12.1mm Podstawa 26.7mm, średnica membrany 12,1mm– wyposażenie : mechanizm mocujący cewnik, igła tępą , igła Hubera zakrzywiona 22 g, Igła stalowa prosta 22 g , igła wprowadzająca 18 G , rozrywalna koszulka , przewodnica typu J , tunelizator , możliwość podawania kontrastu , PSI do 325 , grawer CT w podstawie portu w celu łatwiejszej lokalizacji

- Pacjent z portem może być skutecznie skanowany w systemie MR w następujących warunkach: statyczne pole magnetyczne : Tesla(1,5T), 3- Tesla (3T), oraz bardzo wysokie pole rzędu - Tesla (7T)
- Maksymalna ilość wkłuć: igły 19/20G - 1000 wkłuć, igły 22G - 1500 wkłuć,
- Pacjent z portem może być skutecznie skanowany w systemie MR w następujących warunkach: statyczne pole magnetyczne 1,5 - Tesla(1,5T), 3- Tesla (3T), 7- Tesla (7T), maksymalny przestrzenny gradient pola 4500G/cm(45T/m),
- - Port wolny od PVC, latexu oraz DEHP;

**Odpowiedź: Zamawiający podtrzymuje zapisy SWZ.**

**Pytanie 44****Pakiet 165**

W przypadku odpowiedzi negatywnej kiedy to Zamawiający zachowa swoje wymagania dotyczące przedmiotu zamówienia, prosimy o doprecyzowanie i uszczegółowienie przyczyny odrzucenia zaproponowanych rozwiązań i uzasadnienie przyczyny i potrzeb obiektywnych takiego wyboru w oparciu o naukowe dowody, a nie tylko chęć posiadania co całkowicie wyklucza konkurencję

**Odpowiedź: Zamawiający podtrzymuje zapisy SWZ.**

**Pytanie 45****Pakiet 131**

Czy Zamawiający w **Pakiecie 131 w pozycji 1** wymaga elektrod do defibrylatora Philips o powierzchni przewodzenia pojedynczej elektrody nie mniejszej niż 100cm<sup>2</sup> ?

**Odpowiedź: Zamawiający podtrzymuje zapisy SWZ.**

**Pytanie 46****Pakiet 182**

Prosimy o dopuszczenie do składania ofert w **Pakiecie 182 na równoważny system** - Zamknięty system do nawilżania o pojemności 450 ml napełniony wodą do terapii inhalacyjnej umożliwiający prowadzenie terapii przez 35 dni od otwarcia (poświadczony zapisem na opakowaniu). W zestawie głowica łącząca reduktor z pojemnikiem (pakowana osobno). Cały zestaw sterylizowany radiacyjnie. Zatyczka na uwięzi umożliwiająca zabezpieczenie otworu wylotowego po usunięciu wążów tlenowych. Obrazkowa instrukcja użycia, na pojedynczym pojemniku?

**Odpowiedź: Zamawiający dopuszcza proponowany asortyment, ale nie wymaga, z zachowaniem pozostałych zapisów SWZ.**

**Pytanie 47****Pakiet 182**

Czy mając na uwadze, obecną sytuację epidemiologiczną oraz związane z tym obostrzenia i zalecenia epidemiczne, oferowane pojemniki w Pakiecie 182, powinny posiadać zintegrowaną zatyczkę, umożliwiającą zabezpieczenie otworu wylotowego po usunięciu wążów tlenowych lub masek, np. przy ich wymianie, co zapewnia bezpieczne wykonanie procedur wykonywanych w warunkach klinicznych.

**Odpowiedź: Zamawiający dopuszcza proponowany asortyment, ale nie wymaga, z zachowaniem pozostałych zapisów SWZ.**

**Pytanie 48****Pakiet 182**

Prosimy o potwierdzenie, iż, ze względu na długotrwały kontakt z błonami śluzowymi w okresie ich użytkowania oraz ewentualne niepożądane działania EO w przemysłowym procesie sterylizacji oraz degazacji - oferowane pojemniki z wodą w Pakiecie 182 - powinny być sterylizowane inną metodą niż tlenkiem etylenu.

**Odpowiedź: Zamawiający podtrzymuje zapisy SWZ.**

**Pytanie 49****do wzoru umowy**

Prosimy o wprowadzenie do wzoru umowy postanowień waloryzacyjnych, tj. postanowień dotyczących zasad zmian wysokości wynagrodzenia, zgodnie z treścią art. 440 ustawy Prawo zamówień publicznych. Aktualna sytuacja rynkowa, charakteryzująca się znaczącym wzrostem inflacji w Polsce powoduje, iż oferta cenowa składana w trakcie postępowania przetargowego może stać się niewystarczająca dla prawidłowej realizacji umowy przetargowej.

Oferent, który wygrał przetarg, w celu realizacji umowy przetargowej może być bowiem zmuszony do zakupu produktów lub usług po cenach dużo wyższych niż te, które były aktualne w momencie konstruowania oferty przetargowej. W efekcie, wykonawca przetargu może finansowo nie podołać tej sytuacji, co doprowadzi do niezrealizowania przez niego dostaw wynikających z umowy przetargowej, z niekorzyścią dla Zamawiającego. W świetle powyższego prosimy o dodanie postanowień waloryzacyjnych, skonstruowanych w zgodzie z art. 439 ust. 2-4 ustawy Prawo zamówień publicznych, będzie służyło nie tylko obronie wykonawcy przetargu przed zmianami cen, na które nie ma on wpływu, ale przede wszystkim zabezpieczy interes zamawiającego, zapewniając prawidłową i niezakłóconą realizację dostaw produktów objętych umową przetargową

**Odpowiedź: Zgodnie z treścią SWZ.**

**Pytanie 50****do wzoru umowy**

Czy w celu miarkowania kar umownych Zamawiający dokona modyfikacji postanowień projektu przyszłej umowy w zakresie zapisów § 6 ust. 1 pkt. b-d:

b) za zwłokę w realizacji zamówienia określonej partii asortymentu w terminie określonym w § 2 ust. 3 Umowy:

i. w wysokości **0,5%** ceny brutto tej partii asortymentu, za każdy rozpoczęty dzień zwłoki, przy zamówieniu zwykłym, **jednak nie więcej niż 10% wartości brutto niedostarczonego w terminie asortymentu**

ii. w wysokości **0,5%** ceny brutto tej partii asortymentu, za każdy rozpoczęty dzień zwłoki, przy zamówieniu natychmiastowym (cito), **jednak nie więcej niż 10% wartości brutto niedostarczonego w terminie asortymentu.**

c) za zwłokę w wymianie Asortymentu na wolny od wad w ramach rękojmi za wady w terminie, o którym mowa w § 8 ust. 3 Umowy:

i. w wysokości **0,5%** ceny brutto tej partii asortymentu, za każdy rozpoczęty dzień zwłoki, przy zamówieniu zwykłym, **jednak nie więcej niż 10% wartości brutto wadliwej części asortymentu**

ii. w wysokości **0,5%** ceny brutto tej partii asortymentu, za każdy rozpoczęty dzień zwłoki, przy zamówieniu natychmiastowym (cito), **jednak nie więcej niż 10% wartości brutto wadliwej części asortymentu**

d) za zwłokę w przekazaniu Kupującemu dowodów na okoliczności o których mowa w § 1 ust. 2 Umowy w wysokości 0,5 % **wartości brutto przedmiotu umowy, którego dotyczą niedostarczone dokumenty,** za każdy rozpoczęty dzień zwłoki, **jednak nie więcej niż 10% wartości brutto przedmiotu umowy, którego dotyczą niedostarczone dokumenty.**

**Odpowiedź: Zgodnie z treścią SWZ.**

#### **Pytanie 51**

##### **Pakiet 49**

Czy Zamawiający w **pakiecie 49** wydzieli pozycje 1, 2, 3, 5, 7 do oddzielnego zadania?

**Odpowiedź: Zgodnie z treścią SWZ.**

#### **Pytanie 52**

##### **Pakiet 49**

Czy Zamawiający w **pakiecie 49 pozycji 5** dopuści sondę z łącznikiem ENFit

**Odpowiedź: Zamawiający podtrzymuje zapisy SWZ.**

#### **Pytanie 53**

##### **Pakiet 49**

Czy Zamawiający w **pakiecie 49 pozycji 3** dopuści zestawy do pompy, którą możemy Państwu użyczyć w ramach umowy.

Parametry pompy: Pompa do żywienia dojelitowego, do stosowania w warunkach szpitalnych i domowych. Obsługa pompy w języku polskim - zasilanie z akumulatora - ciągłe ładowanie akumulatorów podczas zasilania zewnętrznym napięciem sieci 100V – 240V. Czas ładowania baterii 2 godziny 30 minut. Sygnalizacja stanów alarmowych, - dźwiękowa i świetlna. Możliwość odczytu objętości dostarczonej diety oraz stopnia zaawansowania podaży diety. Szybkość i dokładność przepływu - min. od 1 do 400 ml/godz. dokładność ustawień 1 ml/godz. Podaż - możliwość zaprogramowania limitu podaży diety. Praca w trybie bolus objętość bolusa zakres min 1-9 999 ml, lub bez, czas przepływu w trybie bolus 15 min.-do 24 godz. Dwa tryby pracy

pompy ciągły i przerywany. Waga pompy -635g. tryb pracy nocnej, historia podawania, historia alarmów. Serwis techniczny na koszt dostawcy, na czas użytkowania pomp. Paszport techniczny w j. polskim.

Masa pompy – 530 gram wraz z bateriami

Zasilanie z akumulatora wewnętrznego - 24 h przy przepływie 125 ml/h

Czas ładowania akumulatora – 5 h

Zasilanie i pobór mocy: bateryjne - 9V ciągły/ 800 mA

Dokładność przepływu: +/- 10%

Zakres szybkości infuzji – 400ml/h

Zakres ustawień dawki – 1-9999 ml

Historia podawania – 24h

Historia alarmów – do 250 zdarzeń

Tryb pracy nocny

**Odpowiedź: Zamawiający podtrzymuje zapisy SWZ.**

#### **Pytanie 54**

##### **Dotyczy pakietu nr 71:**

Czy Zamawiający dopuści w pozycji 2 igłę do portów naczyniowych z drenem z PCV typu TOTM bez DEHP, bezpiecznym do podaży wszelkiego typu płynów, w tym cytostatyków?

**Odpowiedź: Zamawiający podtrzymuje zapisy SWZ.**

#### **Pytanie 55**

##### **Pakiet 178**

Czy zamawiający w pakiecie nr 178 wymaga dostarczenia protezy głosowej wraz z zestawem do wszczepu pierwotnego lub wtórnego jak i protezy głosowej z zestawem do wymian protezy do decyzji Zamawiającego podczas składania zamówienia. Pozostałe parametry protezy głosowej bez zmian.

**Odpowiedź: Tak Zamawiający wymaga.**

#### **Pytanie 56**

##### **Pakiet 178 i 179**

Zwracamy się z prośbą o odstąpienie od wymogu składania próbek lub zgodę na zmniejszenie ich ilości z 2 szt na 1 szt dla pakietu 178 i 179. Zamawiający zna sprzęt i korzysta z niego na co dzień co nie wymaga potwierdzenia jakości aż dwiema sztukami produktu.

**Odpowiedź: Zamawiający dopuszcza złożenie 1 szt. próbki do pakietu 178 i 179.**

#### **Pytanie 57**

Czy z uwagi na to, że przedmiotem postępowania są dostawy sukcesywne w okresie 24 miesięcy zamawiający dopuści zmianę terminu płatności z 60 dni na 30 dni? Umożliwi to naszej firmie złożenie dla Państwa korzystnej cenowo oferty.

**Odpowiedź: Zgodnie z treścią SWZ.**

#### **Pytanie 58**

##### **Dotyczy wzoru umowy**

Zwracamy się z prośbą o dodanie do paragrafów umowy następującego zapisu:

„W przypadku opóźnień w dokonywaniu płatności przez Zamawiającego, przekraczających 30 dni kalendarzowych, Wykonawca zastrzega sobie prawo do wstrzymania dostaw częściowych, aż do momentu całkowitego uregulowania przez Zamawiającego zobowiązań finansowych wobec Wykonawcy.”

**Odpowiedź: Zgodnie z treścią SWZ.**

#### **Pytanie 59**

### **Dotyczy wzoru umowy**

Czy zamawiający wprowadzi do umowy zapisy dot. odpowiedzialności stron w przypadku zaistnienia siły wyższej „Strony zgodnie postanawiają, że nie są odpowiedzialne za skutki wynikające z działania siły wyższej, tj. zdarzeń takich jak: pożar, powódź, atak terrorystyczny, klęski żywiołowe, pandemie, epidemie.” ?

**Odpowiedź: Zgodnie z treścią SWZ.**

### **Pytanie 60**

#### **Dotyczy wzoru umowy**

Czy zamawiający w celu miarkowania kar dokona modyfikacji wysokości wymaganych kar, w umowie jest:

§ 6 ust. 1 (...)

„b) za zwłokę w realizacji zamówienia określonej partii asortymentu w terminie określonym w § 2 ust. 3 Umowy:

i. w wysokości 2 % ceny brutto tej partii asortymentu, za każdy rozpoczęty dzień zwłoki, przy zamówieniu zwykłym,

ii. w wysokości 4 % ceny brutto tej partii asortymentu, za każdy rozpoczęty dzień zwłoki, przy zamówieniu natychmiastowym (cito).

c) za zwłokę w wymianie Asortymentu na wolny od wad w ramach rękojmi za wady w terminie, o którym mowa w § 81 ust. 3 Umowy:

i. w wysokości 2 % ceny brutto tej partii asortymentu, za każdy rozpoczęty dzień zwłoki, przy zamówieniu zwykłym,

ii. w wysokości 4 % ceny brutto tej partii asortymentu, za każdy rozpoczęty dzień zwłoki, przy zamówieniu natychmiastowym (cito).”

#### **Wnioskujemy o zmianę na:**

§ 6 ust. 1 (...)

„b) za zwłokę w realizacji zamówienia określonej partii asortymentu w terminie określonym w § 2 ust. 3 Umowy:

i. w wysokości 0,2 % ceny brutto tej partii asortymentu, za każdy rozpoczęty dzień zwłoki, przy zamówieniu zwykłym,

ii. w wysokości 0,4 % ceny brutto tej partii asortymentu, za każdy rozpoczęty dzień zwłoki, przy zamówieniu natychmiastowym (cito).

c) za zwłokę w wymianie Asortymentu na wolny od wad w ramach rękojmi za wady w terminie, o którym mowa w § 81 ust. 3 Umowy:

i. w wysokości 0,2 % ceny brutto tej partii asortymentu, za każdy rozpoczęty dzień zwłoki, przy zamówieniu zwykłym,

ii. w wysokości 0,4 % ceny brutto tej partii asortymentu, za każdy rozpoczęty dzień zwłoki, przy zamówieniu natychmiastowym (cito).”

**Odpowiedź: Zgodnie z treścią SWZ.**

### **Pytanie 61**

#### **Pakiet 2**

a) Czy Zamawiający miał na myśli cewnik do podawania tlenu czy dren tlenowy ?

b) W zależności od doprecyzowania co Zamawiający miał na myśli, prosimy o dopuszczenie cewnika 4,5 m lub drenu 5 m.

**Odpowiedź: Zamawiający zgodnie z SWZ wymaga dren tlenowy. Zamawiający nie wymaga, ale dopuszcza dren długości 5 m z zachowaniem pozostałych wymogów SWZ.**

### **Pytanie 62**

#### **Pakiet 24**

a) Prosimy o dopuszczenie oznaczenia numerycznego i skróconej nazwy producenta umieszczonej na cewniku pod konektorem,

b) Prosimy o dopuszczenie konektorów bez karbowania ale z równie skutecznym mocowaniem uszczelniającym.

**Odpowiedź:**

- a) Zamawiający dopuszcza zapis pod konektorem, ale nie wymaga, z zachowaniem pozostałych wymogów SWZ.
- b) Zamawiający podtrzymuje zapisy SWZ.

**Pytanie 63**

*Czy Zamawiający w Pakiecie 57 dopuści strzykawkę z igłą 0,4x12mm?*

**Odpowiedź:** Zamawiający podtrzymuje zapisy SWZ.

**Pytanie 64**

*Czy Zamawiający w Pakiecie 57 dopuści strzykawkę z igłą 0,33x13mm?*

**Odpowiedź:** Zamawiający dopuszcza, z zachowaniem pozostałych zapisów SWZ.

**Pytanie 65**

*Czy Zamawiający w Pakiecie 58 dopuści strzykawkę z igłą 0,3x12,7mm?*

**Odpowiedź:** Zamawiający podtrzymuje zapisy SWZ.

**Pytanie 66**

*Czy Zamawiający w Pakiecie 61 oraz pakiecie 82 dopuści wycenę op. x 100 szt z przeliczeniem ilości?*

**Odpowiedź:** Zamawiający dopuszcza wycenę opakowanie = 100 szt. z przeliczeniem podanych ilości, ale nie wymaga, z zachowaniem pozostałych zapisów SWZ.

Ilość opakowań należy podać z dokładnością do 1,0 zaokrąglając w górę.

**Pytanie 67**

*Czy Zamawiający w Pakiecie 62 dopuści wycenę strzykawki z dwoma dodatkowymi łącznikami luer- jednym umocowanym przy tłoku, drugim nasadzonym na końcówkę/stożek strzykawki?*

**Odpowiedź:** Zamawiający podtrzymuje zapisy SWZ.

**Pytanie 68**

*Czy Zamawiający w Pakiecie 64 dopuści wycenę przyrządu o długości komory kroplowej 50mm (kroplomierz komory 20 kropli = 1ml ± 0,1ml), wykonaną z medycznego PCV bez zawartości ftalanów; filtr 15µm; z regulatorem przepływu; zabezpieczenie igły w postaci plastikowej osłonki nakładanej na igłę po użyciu, dren o długości 150cm; w opakowaniu typu folia?*

**Odpowiedź:** Zamawiający podtrzymuje zapisy SWZ.

**Pytanie 69**

*Czy Zamawiający w Pakiecie 66 dopuści wycenę przyrządu o opisie:*

*„Aparat jednorazowego użytku do wielokrotnego pobierania płynu/leku posiada filtr odpowietrzający, czyli bakteryjny o wielkości porów 0,1 µm, nie zawierające PVC, DEHP i lateksu, z osłonką zabezpieczającą port do pobrań chroniącą przed przypadkową kontaminacją poprzez brak bezpośredniego kontaktu z otoczeniem zewnętrznym, objętość wypełnienia 0,25 ml, kompatybilne z opakowaniami opakowań płynów infuzyjnych typu butelka”?*

**Odpowiedź:** Zamawiający podtrzymuje zapisy SWZ.

#### Pytanie 70

Czy Zamawiający w **Pakiecie 73 poz. D** dopuści wycenę igły w rozmiarze 1,2 x 88 mm?

**Odpowiedź: Zamawiający podtrzymuje zapisy SWZ.**

#### Pytanie 71

Czy Zamawiający w **Pakiecie 82** odstąpi od wymogu przedłożenia oświadczenia producenta o możliwości podania cytostatyków? Pozostałe parametry bez zmian.

**Odpowiedź: Zamawiający podtrzymuje zapisy SWZ.**

#### Pytanie 72

Czy Zamawiający w **Pakiecie 92 poz. 1-6** dopuści wycenę kaniul wykonanych z FEP, z koreczkiem domykanym standardowo, z zastawką; w rozmiarze i przepływie odpowiednio: 24G 0,7/19mm przepływ 23ml/min., 22G 0,9/25mm przepływ 36ml/min., 20G 1,1/32mm przepływ 61ml/min., 18G 1,3x45mm przepływ 90ml/min, 17G 1,5/45mm przepływ 142ml/min., 16G 1,7/45mm przepływ 200ml/min, 14G 2,1x45mm przepływ 305ml/min.?

**Odpowiedź: Zamawiający dopuszcza, z zachowaniem pozostałych zapisów SWZ.**

#### Pytanie 73

Czy Zamawiający w **Pakiecie 93 poz. 1-4** dopuści wycenę kaniul wyposażonych w plastikowy zatrzask na końcu igły, zabezpieczający przed przypadkowym zakłuciem; posiadających koreczek Luer-Lock z wewnętrznym trzpieniem wystającym poza zewnętrzną ściankę, który gwarantuje pełne i szczelne zamknięcie światła kaniuli; w rozmiarach odpowiednio 1,3x45mm przepływ 100ml/min., 1,1x32mm przepływ 61ml/min., 0,9x25mm przepływ 36ml/min., 0,7x19mm przepływ 23ml/min.?

**Odpowiedź: Zamawiający podtrzymuje zapisy SWZ.**

#### Pytanie 74

##### dotyczy pakiet 107

Czy Zamawiający wyrazi zgodę na zaoferowanie zestawu typu Procedure Pack?:

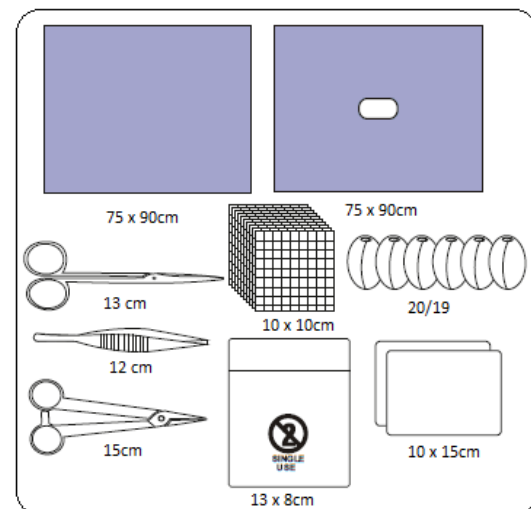

Skład:

- Nożyczki ostro-tępe 13cm, metalowe
- Pęseta chirurgiczna Adson 12cm, metalowa

Ilość

- 1
- 1



- Igłotrzymacz Mayo-Hegar 15cm, metalowa	1
- Koperta papierowa na narzędzia 13x8 cm	1
- Kompresy gazowe 10x10cm, 17n, 8w	10
- Wysokochłonny kompres z gazy 10x15cm	2
- Tupfer gazowy 20/19	6
- Serweta dwuwarstwowa 75x90cm	1
- Serweta dwuwarstwowa 75x90cm z otworem 6x8cm	1

Narzędzia metalowe umieszczone w kopercie (poz.4), wszystkie komponenty owinięte w serwetę 75x90cm i umieszczone w opakowaniu papierowo-foliowym, bez etykiet TAG. Opakowanie transportowe: 1 x 50

**Odpowiedź: Zamawiający podtrzymuje zapisy SWZ.**

#### **Pytanie 75**

##### **Pakiet 83 Poz. 1**

Czy Zamawiający dopuści Igły do ostrzykiwania miejsc krwawiących w żołądku, dwunastnicy, jelicie grubym, całkowita długość robocza igły do gastroscopii 180 cm. Pozostałe parametry zgodne z SWZ.

**Odpowiedź: Zamawiający podtrzymuje zapisy SWZ.**

#### **Pytanie 76**

##### **Pakiet 83 Poz. 3**

Czy Zamawiający dopuści Szczypce biopsyjne jednorazowego użytku do kolonoskopii, sterylizowane ETO. Pozostałe parametry zgodne z SWZ.

**Odpowiedź: Zamawiający podtrzymuje zapisy SWZ.**

#### **Pytanie 77**

##### **Pakiet 83 Poz. 4**

Czy Zamawiający dopuści Szczypce biopsyjne jednorazowego użytku do gastroscopii, długość 1800 mm), sterylizowane ETO. Pozostałe parametry zgodne z SWZ.

**Odpowiedź: Zamawiający podtrzymuje zapisy SWZ.**

#### **Pytanie 78**

##### **Pakiet 177 Poz. 1**

Czy Zamawiający dopuści Szczotka cytologiczna bronchoskopowa, średnica szczotki 2.4 lub 3.0 mm. Pozostałe parametry zgodne z SWZ.

**Odpowiedź: Zamawiający podtrzymuje zapisy SWZ.**

#### **Pytanie 79**

##### **Pakiet 204 Poz. 1**

Czy Zamawiający dopuści Proteza samorozprężalna do dróg żółciowych, niepowlekana, wykonana z nitynolu; wprowadzana przez endoskop; 10 tantalowych znaczników radiologicznych: po 4 na końcach i 2 na środku; długość całkowita: 40 mm, 60 mm, 80 mm, 100 mm do wyboru przez zamawiającego, średnica 10 mm, średnica

kołnierzy 13 mm; aplikator o długości 180 cm, śr. 2,5/7,5Fr. Dobra widoczność fluoroskopowa, system antymigracyjny w postaci rozszerzanych kołnierzy.

**Odpowiedź: Zamawiający podtrzymuje zapisy SWZ.**

#### **Pytanie 80**

##### **Pakiet 204 Poz. 2**

Czy Zamawiający dopuści Proteza do dróg żółciowych - samorozprężalna, pokrywana silikonem wykonana z nitinolu. Posiada 2 lassa wykonane z nici chirurgicznej na obu końcach. Długość całkowita protezy 40 mm, 60 mm, 80 mm, 100 mm do wyboru zamawiającego. Średnica 10 mm, średnica kołnierza 13 mm. Aplikator o długości 180 cm i średnicy 8,5 Fr (2,8mm). Proteza kompatybilna z przewodnicą 0,035 cala; posiada 10 tantalowych znaczników: po 4 na kołnierzach, 2 w części środkowej; proteza usuwalna, również do zastosowań łagodnych; posiada system kontroli punktu, po przekroczeniu którego nie można wycofać protezy do aplikatora (znacznik graficzny na aplikatorze); 1 sztuka w opakowaniu.

**Odpowiedź: Zamawiający podtrzymuje zapisy SWZ.**

#### **Pytanie 81**

##### **Pakiet 218**

Czy Zamawiający dopuści Jednorazowa klipsownica do endoskopowego tamowania krwawień; długość robocza 1950 mm oraz 2300 mm. Pozostałe parametry zgodne z SWZ.

**Odpowiedź: Zamawiający podtrzymuje zapisy SWZ.**

#### **Pytanie 82**

##### **Pakiet 92**

Czy Zamawiający dopuści w **pakiecie nr 92 pozycji 1-6**: kaniule do wlewów dożylnych wykonaną z poliuretanu, z portem bocznym działającym w bezpiecznym systemie zatrząskowym typu "klik" domykany standardowo, umieszczonym centralnie nad skrzydełkami mocującymi, z 3 szerokimi paskami dającymi bardzo dobry kontrast w promieniowaniu RTG, wyposażona w filtr hydrofobowy zapobiegający zwrotnemu wypływowi krwi w momencie wkłucia, opakowanie folia plus papier klasy medycznej, informacja o braku zawartości lateksu na opakowaniu zbiorczym kaniul, nazwa producenta umieszczona na opakowaniu jednostkowym a nie bezpośrednio na kaniuli, rozmiary:

- 24G (0,74) - dł. 19mm; przepływ 29 ml/min
- 22G (0,90) - dł. 25mm; przepływ 42 ml/min
- 20G (1,00) - dł. 32mm; przepływ 59 ml/min
- 18G (1,30) - dł. 45mm; przepływ 96 ml/min
- 17G (1,50) - dł. 45mm; przepływ 155 ml/min
- 16G (1,75) - dł. 45mm; przepływ 225 ml/min?

**Odpowiedź: Zamawiający dopuszcza, z zachowaniem pozostałych zapisów SWZ.**

#### **Pytanie 83**

##### **do Pakietu 16**

Czy Zamawiający dopuści produkt o następujących parametrach technicznych ?

Taśmy do zabiegów operacyjnych wysiłkowego nietrzymania moczu systemem O-TVT.-taśmy z polipropylenu monofilamentowego o parametrach:

szerokość: 1,2 cm

- długość: 45 cm

- grubość: 0,45 mm
- gramatura: 57 g/m<sup>2</sup>
- wielkość porów: 0,90 mm

Laserozo zgrzewane brzegi taśmy, taśma w plastikowej, dwu-częściowej osłonce, brzegi taśmy zakończone pętelkami.

**Odpowiedź: Zamawiający podtrzymuje zapisy SWZ.**

#### Pytanie 84

##### do Pakietu 52

Czy Zamawiający dopuści produkt o podobnych parametrach technicznych:

System do operacyjnego leczenia nietrzymania moczu u kobiet.

Taśma podcewkowa TOT:

- system całkowicie jednorazowy, sterylny,
- monofilamentowa, 100% polipropylenowa, niewchłaniająca taśma, - o parametrach:
  - szerokość: 1,2 cm
  - długość: 45 cm
  - grubość: 0,45 mm
  - gramatura: 57 g/m<sup>2</sup>
  - wielkość porów: 0,90 mm

Taśma w plastikowej osłonce, brzegi taśmy zakończone pętelkami.

W zestawie znajdują się dwa narzędzia helikalne (prawe + lewe) jednorazowego użytku wykonane z niekorodującego chromu. Ergonomiczne uchwyty zapewniają optymalną kontrolę podczas wprowadzania igły.

**Odpowiedź: Zamawiający podtrzymuje zapisy SWZ.**

#### Pytanie 85

**Pakiet 3, pozycja 1** – Czy Zamawiający wyrazi zgodę na zaoferowanie zestawu do zdejmowania szwów o składzie:

3 x tufery włókninowe 20 cm x 20 cm 30 g/m<sup>2</sup> kula

1 x peseta metalowa 12 cm

1 x peseta plastikowa niebieska 12,5 cm

1 x ostrze proste nr 11 rozm. 4,4 cm, zapakowane

Opakowanie - twardy blister jednokomorowy pojemność 300ml + 2 samoprzylepne etykiety?

**Odpowiedź: Zamawiający podtrzymuje zapisy SWZ.**

#### Pytanie 86

**Pakiet 5, pozycja 1** – Czy Zamawiający dopuści zestaw do infuzji z jedną skalą, zaciskiem rolkowym oraz komora kroplową bez zastawki antyzwrotnej?



**Odpowiedź: Zamawiający podtrzymuje zapisy SWZ.**

### Pytanie 87

**Pakiet nr 6, poz. 1** - Czy Zamawiający dopuści ochraniacze na buty wykonane z mocnej i wytrzymałej folii polietylenowej bez moletu antypoślizgowego, ściągane podwójną gumką obszytą ultradźwiękowo?

**Odpowiedź: Zamawiający podtrzymuje zapisy SWZ.**

### Pytanie 88

**Pakiet nr 6, poz. 1** - Czy Zamawiający dopuści ochraniacze na buty wykonane z mocnej i wytrzymałej włókniny polipropylenowej z warstwą antypoślizgową, ściągane podwójną gumką obszytą ultradźwiękowo?

**Odpowiedź: Zamawiający dopuszcza, nie wymaga z zachowaniem pozostałych zapisów SWZ.**

### Pytanie 89

**Pakiet nr 6, poz. 1** - Czy Zamawiający dopuści wycenę za opakowanie handlowe a'100szt z przeliczeniem podanych ilości?

**Odpowiedź: Zamawiający dopuszcza wycenę opakowanie = 100 szt. z przeliczeniem podanych ilości, ale nie wymaga, z zachowaniem pozostałych zapisów SWZ.**

**Ilość opakowań należy podać z dokładnością do 1,0 zaokrąglając w górę.**

### Pytanie 90

**Pakiet 7-8, pozycja 1**– Czy Zamawiający dopuści obwód oddechowy o poniższym opisie:

- Wykonany z wysokiej jakości EVA, bez zawartości PVC
- Uniwersalne połączenie 15F/22M oraz 22F umożliwiające podłączenie do kompatybilnych produktów oraz urządzeń do wentylacji mechanicznej lub aparatu do znieczulenia
- Rozciągliwe ramiona o długości maksymalnej 160cm
- Regulowana długość obwodu umożliwiająca dopasowanie długości układu oddechowego oraz optymalizację przestrzeni martwej
- Bezlateksowy worek oddechowy o pojemności 1 litra lub 3 litrów
- Dodatkowa rozciągliwa rura o długości 100cm
- Kolanko z portem luer-lock
- Nie zawiera lateksu
- Nie zawiera ftalanów
- Do krótkotrwałego użytku (od 60 minut do 30 dni)
- Jednorazowego użytku
- Sterylizowany tlenkiem etylenu
- Termin ważności: 5 lat
- Pakowanie: 1 sztuka, opakowanie folia/papier



**Odpowiedź: Zamawiający podtrzymuje zapisy SWZ.**

### Pytanie 91

**Pakiet 12, pozycja 1** – Czy Zamawiający dopuści maskę anestetyczną niesterylną?

**Odpowiedź: Zamawiający dopuszcza, z zachowaniem pozostałych zapisów SWZ.**

### Pytanie 92

**Pakiet 17, pozycja 1** – Czy Zamawiający dopuści elektrodę do badań Holtera, badań wysiłkowych oraz monitoringu?

**Odpowiedź: Zamawiający dopuszcza, z zachowaniem pozostałych zapisów SWZ.**

**Pytanie 93**

**Pakiet nr 17 poz. 1** - Czy Zamawiający dopuści wycenę elektrod za opakowanie a'50 szt. z przeliczeniem ilości na opakowania?

**Odpowiedź:** Zamawiający dopuszcza wycenę opakowanie = 50 szt. z przeliczeniem podanych ilości, ale nie wymaga, z zachowaniem pozostałych zapisów SWZ.

Ilość opakowań należy podać z dokładnością do 1,0 zaokrąglając w górę.

**Pytanie 94**

**Pakiet nr 18 poz. 1** - Czy Zamawiający dopuści wycenę elektrod za opakowanie a'50 szt. z przeliczeniem ilości na opakowania?

**Odpowiedź:** Zamawiający dopuszcza wycenę opakowanie = 50 szt. z przeliczeniem podanych ilości, ale nie wymaga, z zachowaniem pozostałych zapisów SWZ.

Ilość opakowań należy podać z dokładnością do 1,0 zaokrąglając w górę.

**Pytanie 95**

**Pakiet 22 poz. 1** - Czy Zamawiający dopuści sterylną maskę do tlenu z drenem o dł. 210cm, opakowanie folia-papier?

**Odpowiedź:** Zamawiający dopuszcza, z zachowaniem pozostałych zapisów SWZ.

**Pytanie 96**

**Pakiet 23 poz. 1** - Czy Zamawiający dopuści wazy tlenowe z prostymi końcówkami donosowymi, bez możliwości regulacji?

**Odpowiedź:** Zamawiający podtrzymuje zapisy SWZ.

**Pytanie 97**

**Pakiet 24 poz. 1** - Czy Zamawiający dopuści cewniki do odsysania z numerycznym oznaczeniem rozmiaru na opakowaniu i kolorystycznym oznaczeniem na gładkim wewnętrznym konektorze?

**Odpowiedź:** Zamawiający dopuszcza, z zachowaniem pozostałych zapisów SWZ.

**Pytanie 98**

**Pakiet 25 poz. 3** - Czy Zamawiający dopuści pojemnik 0,7L owalny? Reszta parametrów jak w SWZ.

**Odpowiedź:** Zamawiający dopuszcza, z zachowaniem pozostałych zapisów SWZ.

**Pytanie 99**

**Pakiet 28 poz. 1-** Czy Zamawiający dopuści dren brzuszny 100% silikon o długości 50cm, pakowany podwójnie(zew: folia-papier, wew.: folia), zwijany bez pamięci kształtu, z sześcioma atraumatycznymi otworami drenującymi w rozmiarach CH8-CH39?

**Odpowiedź:** Zamawiający podtrzymuje zapisy SWZ.

**Pytanie 100**

**Pakiet 28 poz. 1-** Czy Zamawiający dopuści dren wykonany z termoplastycznego poliuretanu o długości 80cm z atraumatycznymi otworami bocznymi, pakowany podwójnie w podwójne opakowanie (zew: folia-papier, wew.: folia) w rozmiarach CH6-CH18?

**Odpowiedź:** Zamawiający podtrzymuje zapisy SWZ.

### Pytanie 101

**Pakiet 28 poz. 2-** Czy Zamawiający dopuści kateter o długości 45cm?

**Odpowiedź: Zamawiający podtrzymuje zapisy SWZ.**

### Pytanie 102

**Pakiet 28 poz. 3-** Czy Zamawiający dopuści dren redona o opisie:

- Wykonany z medycznej odmiany PCV o optymalnym współczynniku twardości, zapewniającym drożność drenu przy jednoczesnym zachowaniu wysokiego stopnia atraumatyczności
- Krzyżowa perforacja o długości 14cm zapobiegająca aspiracji i wrastaniu tkanek
- Specjalnie wyprofilowane atraumatyczne otwory drenujące
- Atraumatyczne, miękkie zakończenie drenu
- Pasek kontrastujący w RTG na całej długości
- Czytnik głębokości w odległości 5cm od zakończenia perforacji, umożliwiający dokładną identyfikację położenia drenu
- Długość 700mm lub 1700mm
- Wolny od DEHP
- Sterylny
- Dostępne podwójnie pakowany: zewnętrznie folia/papier, wewnętrznie folia lub opakowanie folia/papier

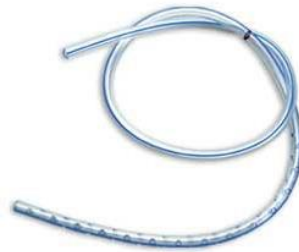

ROZMIAR	DŁUGOŚĆ
CH 8	700 mm
CH 10	700 mm
CH 12	700 mm
CH 14	700 mm
CH 16	700 mm
CH 18	700 mm
CH 10	1700 mm
CH 12	1700 mm
CH 14	1700 mm
CH 16	1700 mm
CH 18	1700 mm

**Odpowiedź: Zamawiający podtrzymuje zapisy SWZ.**

### Pytanie 103

**Pakiet 28, pozycja 4-** Czy Zamawiający dopuści kateter do odsysania o rozmiarze drenu CH 24 – 5,60 mm/8,00 mm (śr. wewn./śr. zewn.) z końcówką typu Yankauer o średnicy wew.3,9mm, średnicy zew. 7,0 oraz długości 26cm?

**Odpowiedź: Zamawiający podtrzymuje zapisy SWZ.**

### Pytanie 104

**Pakiet 28, pozycja 4 –** Czy Zamawiający dopuści cewnik o długości 40cm?

**Odpowiedź: Zamawiający podtrzymuje zapisy SWZ.**

### Pytanie 105

**Pakiet 32, pozycja 2 –** Czy Zamawiający dopuści szczotkę chirurgiczną nasączona 7,5% roztworem jodyny?

**Odpowiedź: Zamawiający podtrzymuje zapisy SWZ.**

### Pytanie 106

**Pakiet 35 poz. 1 -** Czy Zamawiający dopuści kieliszki pakowane a'90 szt. z przeliczeniem zamawianej ilości?

**Odpowiedź: Zamawiający dopuszcza wycenę opakowanie = 90 szt. z przeliczeniem podanych ilości, ale nie wymaga, z zachowaniem pozostałych zapisów SWZ.**

**Ilość opakowań należy podać z dokładnością do 1,0 zaokrąglając w górę.**

**Pytanie 107**

**Pakiet 36 poz. 1** - Czy Zamawiający dopuści opaskę identyfikacyjną wykonaną z miękkiego i delikatnego winylu?

**Odpowiedź: Zamawiający dopuszcza, z zachowaniem pozostałych zapisów SWZ.**

**Pytanie 108**

**Pakiet 38 poz. 1** - Czy Zamawiający dopuści zgłębnik bez zatyczki wykonany z PCV bez paska RTG? Reszta parametrów jak SWZ.

**Odpowiedź: Zamawiający podtrzymuje zapisy SWZ.**

**Pytanie 109**

**Pakiet 38 poz. 1** - Czy Zamawiający dopuści zgłębnik z zatyczką o długości 105cm w rozmiarach od CH6 do CH24?

**Odpowiedź: Zamawiający podtrzymuje zapisy SWZ.**

**Pytanie 110**

**Pakiet 48 poz. 1 – 5** - Czy Zamawiający dopuści szyny do palców, wykonane z plastycznej blachy aluminiowej wyklejonej białą gąbką polietylenową?

**Odpowiedź: Zamawiający dopuszcza, z zachowaniem pozostałych zapisów SWZ.**

**Pytanie 111**

**Pakiet 55 poz. 1** - Czy Zamawiający dopuści o opisie:

**WŁAŚCIWOŚCI:**

- Wykonana z medycznego, elastycznego PCV
- Obrotowy łącznik o średnicy 15mm
- Elastyczne skrzydełka mocujące z możliwością montażu taśmki stabilizujących rękę
- Miękki, niskociśnieniowy, cienkościenny mankiet
- Balonik kontrolny w kontrastującym kolorze wyraźnie wskazujący stan napełnienia mankieta
- 2 taśmki mocujące zabezpieczone fabrycznie folią
- Wyraźne oznaczenie rozmiaru na skrzydełkach
- Kaniula atraumatyczna, miękko wyoblona, wygięta
- Widoczna w promieniowaniu RTG
- Wyposażona w obturator
- Jednorazowego użytku
- Pakowana pojedynczo w sztywne opakowania typu tyvec



**Odpowiedź: Zamawiający podtrzymuje zapisy SWZ.**

**Pytanie 112**

**Pakiet 57 poz. 1** - Czy Zamawiający dopuści strzykawkę do insuliny z nakładaną igłą 0,40 x 13mm?

**Odpowiedź: Zamawiający dopuszcza, z zachowaniem pozostałych zapisów SWZ.**

**Pytanie 113**

**Pakiet 58 poz. 1** - Czy Zamawiający dopuści strzykawkę do insuliny z nakładaną igłą 0,40 x 13mm?

**Odpowiedź: Zamawiający podtrzymuje zapisy SWZ.**

**Pytanie 114**

**Pakiet 59 poz. 4** - Czy Zamawiający dopuści wycenę strzykawki 20ml pakowanej a'50szt. wraz z przeliczeniem zamawianych ilości?

**Odpowiedź:** Zamawiający dopuszcza wycenę opakowanie = 50 szt. z przeliczeniem podanych ilości, ale nie wymaga, z zachowaniem pozostałych zapisów SWZ.

Ilość opakowań należy podać z dokładnością do 1,0 zaokrąglając w górę.

**Pytanie 115**

**Pakiet 61 poz. 1** - Czy Zamawiający dopuści wycenę koreczków po a'100 szt w opakowaniu wraz z przeliczeniem zamawianej ilości?

**Odpowiedź:** Zamawiający dopuszcza wycenę opakowanie = 100 szt. z przeliczeniem podanych ilości, ale nie wymaga, z zachowaniem pozostałych zapisów SWZ.

Ilość opakowań należy podać z dokładnością do 1,0 zaokrąglając w górę.

**Pytanie 116**

**Pakiet 61 poz. 2** - Czy Zamawiający dopuści wycenę koreczków po a'250 szt w opakowaniu wraz z przeliczeniem zamawianej ilości?

**Odpowiedź:** Zamawiający dopuszcza wycenę opakowanie = 250 szt. z przeliczeniem podanych ilości, ale nie wymaga, z zachowaniem pozostałych zapisów SWZ.

Ilość opakowań należy podać z dokładnością do 1,0 zaokrąglając w górę.

**Pytanie 117**

**Pakiet 62 poz. 1** - Czy Zamawiający dopuści strzykawkę Janeta ze skośną końcówką cewnikową z dodatkowymi dwoma reduktorami Luer, pakowanymi wewnątrz opakowania?

**Odpowiedź:** Zamawiający podtrzymuje zapisy SWZ.

**Pytanie 118**

**Pakiet 64 poz. 1** - Czy Zamawiający dopuści przyrząd do przetaczania płynów infuzyjnych wykonany z PCV, w całości pozbawiony ftalanów, z igłą biorczą wykonaną z ABS bez wzmocnienia włóknem szklanym?

**Odpowiedź:** Zamawiający podtrzymuje zapisy SWZ.

**Pytanie 119**

**Pakiet 65 poz. 1** - Czy Zamawiający dopuści przyrząd do przetaczania krwi wykonany z PCV, w całości pozbawiony ftalanów?

**Odpowiedź:** Zamawiający podtrzymuje zapisy SWZ.

**Pytanie 120**

**Pakiet 66 poz. 1** - Czy Zamawiający dopuści przyrząd do pobierania leków:



Łatwy w obsłudze, ergonomiczny kształt  
 Korpus z ABS-u (Chemo – kopolimer) z radełkowaną powierzchnią, zapewniającą pewny chwyt  
 Ostry kołec biorczy o dł. 20 mm, umożliwiający szczelne i bezpieczne połączenie z pojemnikami o różnej pojemności  
 Wyżłobienie kołca biorczego na dł. 10 mm, gwarantujące całkowite opróżnienie pojemnika  
 Szczelna zatyczka samozatraskowa z PP zabezpieczająca łącznik przed zanieczyszczeniem  
 Dostępny w wersji z filtrem bakteryjnym (powietrza) oraz w wersji z filtrem bakteryjnym (powietrza) i cząsteczkowym (płynu)  
 Filtr bakteryjny chroni przed skażeniem mikrobiologicznym oraz przed działaniem szkodliwych aerozoli  
 Filtr cząsteczkowy stanowi skuteczną barierę chroniącą leki, płyny przed zanieczyszczeniem  
 Łącznik luer lock żeński kompatybilny z wyrobami o zakończeniu luer lub luer lock męski  
 Pozbawiony lateksu, PCV oraz ftalanów  
 Wyrób niepirogenny  
 Jednorazowego użytku  
 Sterylizowany tlenkiem etylenu  
 Pakowanie: 1 sztuka/ papier-folia



KOLOR ZATYCZKI	FILTR POWIETRZA	FILTR PŁYNU
zielony	0,1 µm (PTFE)	-
niebieski	0,1 µm (PTFE)	5 µm (PET)
czerwony	0,1 µm (PTFE)	5 µm (PET)

**Odpowiedź: Zamawiający podtrzymuje zapisy SWZ.**

#### Pytanie 121

**Pakiet 68 poz. 1** - Czy Zamawiający dopuści igły do znieczulenia podpajęczynówkowego typu Pencil-Point w rozmiarach: 22G/90mm bez prowadnicy oraz 25G, 26G, 27G/90mm z prowadnicą 20-22G/34mm?

**Odpowiedź: Zamawiający podtrzymuje zapisy SWZ.**

#### Pytanie 122

**Pakiet 68 poz. 2** - Czy Zamawiający dopuści igły do znieczulenia podpajęczynówkowego typu Pencil-Point w rozmiarach: 25G i 27G/120mm z prowadnicą 20-22G/34mm?

**Odpowiedź: Zamawiający podtrzymuje zapisy SWZ.**

#### Pytanie 123

**Pakiet 68 poz. 3** - Czy Zamawiający dopuści igły do znieczulenia podpajęczynówkowego typu Standard z prowadnicą 20-22G/34mm dla rozmiarów 25G, 26G i 27G?

**Odpowiedź: Zamawiający podtrzymuje zapisy SWZ.**

#### Pytanie 124

**Pakiet 73 poz. 1a-f** - Czy Zamawiający dopuści igły do nakłuć lędźwiowych w rozmiarach: 1,1 x 90mm, 0,7 x 90mm, 0,7 x 40mm, 1,2 x 90mm, 0,8 x 90mm, 0,9 x 90mm?

**Odpowiedź: Zamawiający podtrzymuje zapisy SWZ.**

#### Pytanie 125

**Pakiet 82 poz. 1a-c** - Czy Zamawiający dopuści strzykawki bez możliwości podawania cytostatyków?

**Odpowiedź: Zamawiający podtrzymuje zapisy SWZ.**

#### Pytanie 126

**Pakiet 84 poz. 2** - Czy Zamawiający dopuści wycenę stazy jednorazowej pakowanej a'25 szt. w opakowaniu wraz z zaokrągleniem zamawianej ilości do 141 opakowań?

**Odpowiedź: Zamawiający dopuszcza wycenę opakowanie = 25 szt. z przeliczeniem podanych ilości, ale nie wymaga, z zachowaniem pozostałych zapisów SWZ.**

Ilość opakowań należy podać z dokładnością do 1,0 zaokrąglając w górę.

**Pytanie 127**

**Pakiet nr 85, poz. 1** - Czy Zamawiający dopuści paski do zamykania ran wykonane z elastycznego poliamidu -- wzmocnionej, nylonowej włókniny typu spunbond?

**Odpowiedź: Zamawiający podtrzymuje zapisy SWZ.**

**Pytanie 128**

**Pakiet nr 85, poz. 1** - Czy Zamawiający dopuści paski do zamykania ran pakowane w sterylne blistry w zależności od rozmiaru tj.:

- 3mmx75mmx**5szt.**

- 6mmx38mmx**6szt.**

- 6mmx75mmx**3szt.**

Z podaniem ceny za 1 sztukę w celu łatwiejszego porównania ofert?

**Odpowiedź: Zamawiający dopuszcza, z zachowaniem pozostałych zapisów SWZ.**

**Pytanie 129**

**Pakiet 92 poz. 1-6** - Czy Zamawiający dopuści kaniule o poniższym opisie:

**WŁAŚCIWOŚCI:**

- igła (mandryn) wykonana ze stali nierdzewnej z ostrzem typu back-cut
- cewnik kaniuli wykonany z poliuretanu (PUR), wyposażony w 6 pasków kontrastujących w RTG
- kaniula wyposażona w kolorystycznie barwione skrzydełka z możliwością przysycia do skóry oraz w samodomykający się koreczek portu górnego barwiony kolorystycznie zależnie od rozmiaru
- uchwyt umożliwiający wykonanie wkłucia jedną ręką
- filtr hydrofobowy zabezpieczający przed wypływem krwi po wprowadzeniu kaniuli do naczynia
- komora wypływu zwrotnego zabezpieczona koreczkiem luer lock
- dostępna w różnych rozmiarach od 14 G do 24 G
- jednorazowego użytku
- nie zawiera lateksu
- nie zawiera ftalanów
- sterylizowana tlenkiem etylenu
- pakowanie: 1 sztuka – twardy blister (PVC + TYVEC) z kolorowym zadrukiem zgodnym z identyfikacją kolorystyczną rozmiaru



ROZMIAR [G]	ROZMIAR [mm]	KOLOR	PRZEPŁYW [ml/min]
24 x ¾"	0,7 x 19	żółty	23
22 x 1"	0,9 x 25	niebieski	36
20 x 1¼"	1,1 x 32	różowy	56
18 x 1¾"	1,3 x 45	zielony	90
17 x 1¾"	1,5 x 45	biały	142
16 x 1¾"	1,7 x 45	szary	200
14 x 1¾"	2,0 x 45	pomarańczowy	305

**Odpowiedź: Zamawiający dopuszcza, z zachowaniem pozostałych zapisów SWZ.**

**Pytanie 130**

**Pakiet 92 poz. 1-6** - Czy Zamawiający dopuści wycenę kaniul za a'100szt w opakowaniu wraz z przeliczeniem zamawianej ilości?

**Odpowiedź: Zamawiający dopuszcza wycenę opakowanie = 100 szt. z przeliczeniem podanych ilości, ale nie wymaga, z zachowaniem pozostałych zapisów SWZ.**

Ilość opakowań należy podać z dokładnością do 1,0 zaokrąglając w górę.

**Pytanie 131**

**Pakiet 93 poz. 1-4** - Czy Zamawiający dopuści kaniule o poniższym opisie:

#### WŁAŚCIWOŚCI:

- posiada pasywne zabezpieczenie przed zakłuciem - ostra część igły (mandrynu) po wyciągnięciu zostanie samoiście osłonięta elementem zabezpieczającym chroniąc użytkownika przed przypadkowym zakłuciem lub zranieniem
- igła (mandryn) wykonana ze stali nierdzewnej z ostrzem typu back-cut
- cewnik kaniuli wykonany z poliuretanu (PUR), wyposażony w 6 pasków kontrastujących w RTG
- kaniula wyposażona w kolorystycznie barwione skrzydełka z możliwością przyszycia do skóry oraz w samodomykający się koreczek portu górnego barwiony kolorystycznie zależnie od rozmiaru
- uchwyt umożliwiający wykonanie wkłucia jedną ręką
- filtr hydrofobowy zabezpieczający przed wypływem krwi po wprowadzeniu kaniuli do naczynia
- dostępna w różnych rozmiarach od 14 G do 24 G
- jednorazowego użytku
- nie zawiera lateksu
- nie zawiera ftalanów
- sterylizowana tlenkiem etylenu
- pakowanie: 1 sztuka – twardy blister (PVC + TYVEC) z kolorowym zadrukem zgodnym z identyfikacją kolorystyczną rozmiaru



ROZMIAR [G]	ROZMIAR [mm]	KOLOR	PRZEPŁYW [ml/min]
24 x 3/4"	0,7 x 19	żółty	23
22 x 1"	0,9 x 25	niebieski	36
20 x 1 1/4"	1,1 x 32	różowy	61
18 x 1 3/4"	1,3 x 45	zielony	100
17 x 1 3/4"	1,5 x 45	biały	142
16 x 1 3/4"	1,7 x 45	szary	200
14 x 1 3/4"	2,0 x 45	pomarańczowy	305

**Odpowiedź: Zamawiający dopuszcza, z zachowaniem pozostałych zapisów SWZ.**

#### Pytanie 132

**Pakiet 93 poz. 1-4** Czy Zamawiający dopuści wycenę kaniul za a'50szt w opakowaniu wraz z przeliczeniem zamawianej ilości?

**Odpowiedź: Zamawiający dopuszcza wycenę opakowanie = 50 szt. z przeliczeniem podanych ilości, ale nie wymaga, z zachowaniem pozostałych zapisów SWZ.**

**Ilość opakowań należy podać z dokładnością do 1,0 zaokrąglając w górę.**

#### Pytanie 133

**Pakiet nr 95, poz. 1** - Czy Zamawiający dopuści wycenę za opakowanie a'50szt z przeliczeniem podanych ilości?

**Odpowiedź: Zamawiający dopuszcza wycenę opakowanie = 50 szt. z przeliczeniem podanych ilości, ale nie wymaga, z zachowaniem pozostałych zapisów SWZ.**

**Ilość opakowań należy podać z dokładnością do 1,0 zaokrąglając w górę.**

#### Pytanie 134

**Pakiet nr 97, poz. 1, Pakiet nr 98, poz. 1** - Czy Zamawiający dopuści przyklepic mocujący do drenów donosowych wykonany z włókniny w kolorze cielistym z dwustopniowym systemem aplikacji tj. 2 mocowania do skóry i 2 mocowania cewnika?

**Odpowiedź: Zamawiający podtrzymuje zapisy SWZ.**

#### Pytanie 135

**Pakiet nr 97, poz. 1, Pakiet nr 98, poz. 1** Czy Zamawiający dopuści wycenę za opakowanie a'50szt z przeliczeniem podanych ilości?

**Odpowiedź: Zamawiający dopuszcza wycenę opakowanie = 50 szt. z przeliczeniem podanych ilości, ale nie wymaga, z zachowaniem pozostałych zapisów SWZ.**

**Ilość opakowań należy podać z dokładnością do 1,0 zaokrąglając w górę.**

**Pytanie 136**

**Pakiet 102 poz. 1** - Czy Zamawiający dopuści kateter do odsysania g.d.o. z łącznikiem żeńskim (lejek) oraz łącznikiem męskim (stożek z kontrolą odsysania), typu Kapkon?

**Odpowiedź: Zamawiający podtrzymuje zapisy SWZ.**

**Pytanie 137**

**Pakiet 102 poz. 2** - Czy Zamawiający dopuści kateter do odsysania w rozmiarze 24Fr?

**Odpowiedź: Zamawiający podtrzymuje zapisy SWZ.**

**Pytanie 138**

**Pakiet 107, pozycja 1** – Czy Zamawiający wyrazi zgodę na zaoferowanie zestawu do szycia z nożyczkami o długości 11,4 cm, zamiast 11 cm?

**Odpowiedź: Zamawiający dopuszcza, z zachowaniem pozostałych zapisów SWZ.**

**Pytanie 139**

**Pakiet 107, pozycja 1** – Czy Zamawiający wyrazi zgodę na zaoferowanie zestawu do szycia z pęsetą anatomiczną plastikową o długości 12,5 cm, zamiast 13 cm?

**Odpowiedź: Zamawiający dopuszcza, z zachowaniem pozostałych zapisów SWZ.**

**Pytanie 140**

**Pakiet 108 poz. 1** - Czy Zamawiający dopuści kranik o transparentnej budowie wytrzymały ciśnieniu do 4,5 bara z niebieskim zaworem?



**Odpowiedź: Zamawiający podtrzymuje zapisy SWZ.**

**Pytanie 141**

**Pakiet 108 poz. 2** - Czy Zamawiający dopuści kranik z przedłużaczem o opisie:

Kranik trójdrożny z drenem przedłużającym o różnej długości (od 7cm do 100cm)  
Transparentna obudowa  
Obrotowa końcówka Luer Lock  
Wyraźny optyczny identyfikator pozycji otwarty-zamknięty (oznaczone kierunki przepływu)  
Wykonany z poliwęglanu  
Dren wykonany z PVC  
Wszystkie wejścia zabezpieczone koreczkami  
Odporny na lipidy  
Nie zawiera lateksu  
Nie zawiera ftalanów  
Jednorazowego użytku  
Niepirogenny, nietoksyczny  
Sterylizowany tlenkiem etylenu  
Pakowanie: 1 sztuka-papier/folia



**Odpowiedź: Zamawiający dopuszcza, z zachowaniem pozostałych zapisów SWZ.**

**Pytanie 142**

**Pakiet 113 poz. 1-2** - Czy Zamawiający dopuści rurkę intubacyjną wykonaną z elastycznego PVC niesilikonowaną?

Reszta parametrów jak w SWZ.

**Odpowiedź: Zamawiający podtrzymuje zapisy SWZ.**

**Pytanie 143**

**Pakiet 113 poz. 4-5** - Czy Zamawiający wydzieli powyższe pozycje, co zwiększy konkurencyjność ofert?

**Odpowiedź: Zamawiający podtrzymuje zapisy SWZ.**

**Pytanie 144**

**Pakiet 120 poz. 1-2** - Czy Zamawiający dopuści maski krtaniowe o opisie:

#### WŁAŚCIWOŚCI:

- Wykonana z medycznego PVC
- Przezroczysty, elastyczny mankiet uszczelniający o eliptycznym kształcie, zapewnia bezpieczną kontrolę oddechu
- Anatomicznie wyprofilowany korpus maski z oznaczeniem przedziału wagowego pacjenta, objętości mankieta, ciśnienia wypełnienia mankieta oraz rozmiaru
- Uniwersalny, przezroczysty łącznik 15 mm
- Przezroczysty balonik kontrolny z oznaczeniem rozmiaru maski oraz maksymalnej objętości mankieta
- Barwione kolorystycznie zabezpieczenie zastawki
- Nie zawiera lateksu
- Nie zawiera ftalanów
- Jednorazowego użytku
- Sterylizowany tlenkiem etylenu
- Pakowanie: 1 sztuka / papier-folia

ROZMIAR	KOLOR ZABEZPIECZENIA ZASTAWKI	PRZEDZIAŁ WAGOWY PACJENTA	MAX OBJĘTOŚĆ MANKIETU	MAX CIŚNIENIE WYPEŁNIENIA MANKIETU
1,0	Różowy	≤ 5 kg	4 ml	60 cm H <sub>2</sub> O
1,5	Pomarańczowy	5-10 kg	7 ml	60 cm H <sub>2</sub> O
2,0	Ciemnozielony	10-20 kg	10 ml	60 cm H <sub>2</sub> O
2,5	Brazowy	20-30 kg	14 ml	60 cm H <sub>2</sub> O
3,0	Zielony	30-50 kg	20 ml	60 cm H <sub>2</sub> O
4,0	Fioletowy	50-70 kg	30 ml	60 cm H <sub>2</sub> O
5,0	Granatowy	70-100 kg	40ml	60 cm H <sub>2</sub> O



**Odpowiedź: Zamawiający podtrzymuje zapisy SWZ.**

#### Pytanie 145

**Pakiet 123 poz. 1** - Czy Zamawiający dopuści maski tlenowe wykonane z nietoksycznego PCV z metalowa blaszką?



**Odpowiedź: Zamawiający podtrzymuje zapisy SWZ.**

#### Pytanie 146

**Pakiet 126 poz. 1** - Czy Zamawiający dopuści osłonki na głowice nawilżane o wymiarach  
Długość 195mm (±2mm)  
Grubość 0,075mm (±0,015mm)  
Średnica ~34mm

**Odpowiedź: Zamawiający podtrzymuje zapisy SWZ.**

**Pytanie 147**

**Pakiet 126 poz. 1** - Czy Zamawiający dopuści wycenę osłonek a'144 szt w opakowaniu wraz z przeliczeniem i zaokrągleniem w górę do 5 pełnych opakowań?

**Odpowiedź:** Zamawiający dopuszcza wycenę w Pakiecie 126 opakowanie = 144 szt. z przeliczeniem podanych ilości, ale nie wymaga, z zachowaniem pozostałych zapisów SWZ.

Ilość opakowań należy podać z dokładnością do 1,0 zaokrąglając w górę.

**Pytanie 148**

**Pakiet nr 129, poz. 1** - Czy Zamawiający dopuści jednorazowy system do kontrolowanej zbiórki luźnego stolca wyposażony w silikonowy rękaw o długości 167 cm z wbudowaną w strukturę silikonu na całej długości substancją neutralizującą nieprzyjemne zapachy; niskociśnieniowy balonik retencyjny; port do napełniania balonika retencyjnego, oraz port do irygacji umożliwiający także doodbytnicze podanie leków, z klamrą zamykającą światło drenu w celu utrzymania leku w miejscu. System przebadany klinicznie, czas utrzymania do 29 dni. W zestawie 3 worki do zbiórki stolca, o pojemności 1500 ml z zastawką zabezpieczającą przed wylaniem zawartości skalowane linearnie co 100 ml, numerycznie co 500 ml, z filtrem węglowym zawierające wewnątrz saszetkę z absorbentem cieczy

**Odpowiedź:** Zamawiający dopuszcza, z zachowaniem pozostałych zapisów SWZ.

**Pytanie 149**

**Pakiet nr 129, poz. 2** - Czy Zamawiający dopuści worki wymienne kompatybilne z zestawem do kontrolowanej zbiórki stolca o pojemności 1500 ml skalowane linearnie co 100 ml, numerycznie co 500 ml, przednia część przezroczysta, tylna biała, z zastawką zabezpieczającą przed wylaniem zawartości i filtrem węglowym (do wyboru z filtrem lub bez) pochłaniającym nieprzyjemne zapachy i zapobiegającym balonowaniu worka, w opakowaniu po 3 sztuki bez filtra z absorbentem cieczy lub 2 sztuki z filtrem węglowym i absorbentem cieczy.

**Odpowiedź:** Zamawiający dopuszcza, z zachowaniem pozostałych zapisów SWZ z przeliczeniem na sztuki.

**Pytanie 150**

**Pakiet nr 130, poz. 1** - Czy Zamawiający dopuści resuscytator dla dorosłych z jedna maską, objętością worka 2000ml, pojemnością rezerwuaru 1600-200ml, o limicie ciśnienia  $\leq 5$  cmH<sub>2</sub>O (przy 50 l/min) oraz objętością martwej przestrzeni 7ml?

**Odpowiedź:** Zamawiający podtrzymuje zapisy SWZ.

**Pytanie 151**

**Pakiet nr 130, poz. 2** - Czy Zamawiający dopuści resuscytator dla dzieci z jedna maską, objętością worka 1600ml, pojemnością rezerwuaru 500-200, o limicie ciśnienia  $\leq 5$  cmH<sub>2</sub>O (przy 50 l/min) oraz objętością martwej przestrzeni 7ml?

**Odpowiedź:** Zamawiający podtrzymuje zapisy SWZ.

**Pytanie 152**

**Pakiet nr 149, poz. 1** - Czy Zamawiający dopuści pokrowiec na zwłoki 220cmx90cm?

**Odpowiedź:** Zamawiający dopuszcza, z zachowaniem pozostałych zapisów SWZ.

**Pytanie 153**

**Pakiet nr 150, poz. 1**

Czy Zamawiający dopuści wycenę nakłuwacza a'100 w opakowaniu wraz z przeliczeniem zamawianej ilości?

**Odpowiedź:** Zamawiający dopuszcza wycenę opakowanie = 100 szt. z przeliczeniem podanych ilości, ale nie wymaga, z zachowaniem pozostałych zapisów SWZ.

Ilość opakowań należy podać z dokładnością do 1,0 zaokrąglając w górę.

**Pytanie 154**

**Pakiet nr 160, poz. 1** - Czy Zamawiający dopuści wziernik nosowy niesterylny?

**Odpowiedź: Zamawiający dopuszcza, z zachowaniem pozostałych zapisów SWZ.**

**Pytanie 155**

**Pakiet nr 160, poz. 1** - Czy Zamawiający dopuści wycenę wziernika a'50 w opakowaniu wraz z przeliczeniem zamawianej ilości?

**Odpowiedź: Zamawiający dopuszcza wycenę opakowanie = 50 szt., pojedynczo pakowany, z przeliczeniem podanych ilości, ale nie wymaga, z zachowaniem pozostałych zapisów SWZ.**

**Ilość opakowań należy podać z dokładnością do 1,0 zaokrąglając w górę.**

**Pytanie 156**

**Pakiet nr 161, poz. 1** - Czy Zamawiający oczekuje aby chirurgiczny marker skórny był przeznaczony do kontaktu z naruszoną skórą (klasa IIa reguła 4) – przeznaczony do wyznaczania linii/obszarów nacięć chirurgicznych w obrębie powierzchni skóry pacjenta? Brak klasyfikacji wyrobu w klasie IIa, uniemożliwia jakiegokolwiek jego kontakt z naruszoną skórą, co znaczenie ogranicza możliwości jego zastosowania w polu operacyjnym. Marker niższej klasy (klasa I sterylna), nie może mieć jakiegokolwiek kontaktu z raną operacyjną.

**Odpowiedź: Zamawiający podtrzymuje zapisy SWZ.**

**Pytanie 157**

**Pakiet nr 162, poz. 1** - Czy Zamawiający dopuści lusterko sterylne o jednej wielkości – średnicy lusterka 19mm i długości rączki 18cm?

**Odpowiedź: Zamawiający podtrzymuje zapisy SWZ.**

**Pytanie 158**

**Pakiet nr 162, poz. 1** - Czy Zamawiający dopuści wycenę lusterka a'100 w opakowaniu wraz z przeliczeniem zamawianej ilości?

**Odpowiedź: Zamawiający dopuszcza wycenę opakowanie = 100 szt., pojedynczo pakowany, z przeliczeniem podanych ilości, ale nie wymaga, z zachowaniem pozostałych zapisów SWZ.**

**Ilość opakowań należy podać z dokładnością do 1,0 zaokrąglając w górę.**

**Pytanie 159**

**Pakiet nr 166, poz. 1** - Czy Zamawiający dopuści obwód oddechowy składający się dwóch karbowanych zew. i wew. rur rozciągliwych do max 160cm?

**Odpowiedź: Zamawiający podtrzymuje zapisy SWZ.**

**Pytanie 160**

**Pakiet nr 169, poz. 1** - Czy Zamawiający dopuści matę podłogową z możliwością cięcia, w kolorze biało-niebieskim, posiadającą antypoślizgową warstwę spodnią, 2 warstwy: biała warstwa bawełniana, niebieska warstwa antypoślizgowa z folii LDPE, chłonność około 1 litr, rozmiar 116cm x 76cm. Op. 50 szt.

**Odpowiedź: Zamawiający podtrzymuje zapisy SWZ.**



**Pytanie 161**

**Pakiet nr 170, poz. 2** - Czy Zamawiający dopuści prowadnicę w rozmiarach:



ROZMIAR	ŚREDNICA	DŁUGOŚĆ CAŁKOWITA	DŁUGOŚĆ ROBOCZA	ROZMIAR RURKI
6 Fr	2.0 mm	310 mm (±10)	250 mm (±5)	od 2,0 do 4,0
10 Fr	3.3 mm	390 mm (±10)	350 mm (±5)	od 4,5 do 6,5
14 Fr	4.7 mm	390 mm (±10)	355 mm (±5)	od 7,0 do 10,0

**Odpowiedź: Zamawiający podtrzymuje zapisy SWZ.**

#### Pytanie 162

**Pakiet nr 188, poz. 1** - Czy Zamawiający dopuści końcówki tylko zakrzywione o wymiarach 3,9x7,0x260mm?

**Odpowiedź: Zamawiający podtrzymuje zapisy SWZ.**

#### Pytanie 163

**Pakiet nr 194, poz. 1** - Czy Zamawiający dopuści zestaw o opisie:

W skład zestawu wchodzi:

- Strzykawka niskooporowa o pojemności 10ml z mechanizmem sprężynowym skalowana co 0,5ml (skala numeryczna co 2ml) oraz 2 wycięciami na tłoku umożliwiającymi jego blokadę
- Cewnik epiduralny 20G o długości 100cm z 4 znacznikami głębokości oraz 3 otworami bocznymi, wykonany z miękkiego materiału, z nitką radiacyjną na całej długości kontrastującą w promieniach RTG. Skalowany co 1cm (od 6cm do 17cm od strony dystalnej).
- Specjalna miękka, atraumatyczna końcówka pokryta w całości znacznikiem radiocieniującym zapobiega uszkodzeniom naczyń i tkanek oraz zwiększa bezpieczeństwo wprowadzania cewnika.
- Dodatkowy łącznik ułatwiający wprowadzenie cewnika do igły Touhy
- Igła Touhy z mandrynem w rozmiarze 18G (różowa) lub 16G (biała) o długości 90mm, skalowana co 1cm, wykonana ze stali nierdzewnej ze strzałkami na skrzydełkach wskazującymi prawidłowe ułożenie igły przy wkłuciu
- Płaski filtr epiduralny 0,2µm odporny na ciśnienie 8 bar, z oznaczonym kierunkiem przepływu, obrotowym żeńskim łącznikiem luer-lock od strony cewnika epiduralnego oraz męskim łącznikiem luer-lock od strony strzykawki zabezpieczony fabrycznie koreczkiem
- Łącznik do cewnika epiduralnego
- Piankowy stabilizator cewnika pokryty hipoalergicznym klejem z systemem zatraskowym zapobiegającym przypadkowemu wysunięciu cewnika z ciała pacjenta chroniąc jednocześnie cewnik przed zamknięciem światła w miejscu jego wprowadzenia do ciała
- Piankowy stabilizator filtra umożliwiający umocowanie filtra w dowolnym miejscu na ciele pacjenta
- Samoprzylepna naklejka na cewnik epiduralny



**Odpowiedź: Zamawiający podtrzymuje zapisy SWZ.**

#### Pytanie 164

**Pakiet nr 207, poz. 1** - Czy Zamawiający dopuści igłę 1,2x30mm?

**Odpowiedź: Zamawiający podtrzymuje zapisy SWZ.**

#### Pytanie 165

**Pakiet nr 210, poz. D** - Czy Zamawiający dopuści dren 100% silikon o Długości ramion: 450mmx 180mm

**Odpowiedź: Zamawiający podtrzymuje zapisy SWZ.**

**Pytanie 166****Pakiet nr 156 poz.5**

Prosimy o dopuszczenie mankietu wielokrotnego użytku do pomiaru NIBP dla obwodu kończyny od 25 do 35 cm. Dodatkowo prosimy o informację czy mankiet ma być wyposażony w konektor połączeniowy.

**Odpowiedź: Zamawiający podtrzymuje zapisy SWZ.**

**Pytanie 167****Pakiet nr 196 poz.3**

Prosimy o dopuszczenie mankietu wielokrotnego użytku do pomiaru NIBP dla obwodu kończyny od 25 do 35 cm rozmiar standardowy dla dorosłych z przedłużanym rzepem?

Dodatkowo prosimy o informację czy mankiet ma być wyposażony w konektor połączeniowy.

**Odpowiedź: Zamawiający podtrzymuje zapisy SWZ.**

**Pytanie 168****Pakiet nr 197 poz.4**

Prosimy o dopuszczenie mankietu wielokrotnego użytku do pomiaru NIBP dla obwodu kończyny od 25 do 35 cm rozmiar standardowy dla dorosłych z przedłużanym rzepem?

Dodatkowo prosimy o informację czy mankiet ma być wyposażony w konektor połączeniowy.

**Odpowiedź: Zamawiający podtrzymuje zapisy SWZ.**

**Pytanie 169****Pakiet nr 213 poz.10**

Prosimy zamawiającego o doprecyzowanie czy chodzi o kabel o indeksie M1643A?

Jednocześnie prosimy o wyłączenie tego produktu z pakietu 213, co najprawdopodobniej umożliwi złożenie ofert szerszemu gronu oferentów i tym samym przyczyni się do stworzenia możliwości bardziej korzystnego zakupu Zamawiającemu.

**Odpowiedź: Zamawiający podtrzymuje zapisy SWZ.**

**Pytanie 170****Pakiet nr 213 poz.11**

Prosimy zamawiającego o doprecyzowanie czy chodzi o czujnik o indeksie M1646A?

Jednocześnie prosimy o wyłączenie tego produktu z pakietu 213, co najprawdopodobniej umożliwi złożenie ofert szerszemu gronu oferentów i tym samym przyczyni się do stworzenia możliwości bardziej korzystnego zakupu Zamawiającemu.

**Odpowiedź: Zamawiający podtrzymuje zapisy SWZ.**

**Pytanie 171****Pakiet 15 poz. 1,2,3**

Czy Zamawiający wymaga, aby każdy wkład posiadał łącznik kątowy o zakończeniu schodkowym, obrotowym, który znajduje się na porcie pacjenta służący do podłączenia drenu do odsysania, czy raczej przewiduje zakup łączników umożliwiających podłączenie drenu?

**Odpowiedź: Zamawiający podtrzymuje zapisy SWZ.**

**Pytanie 172****Pakiet 26**

Czy Zamawiający wymaga złożenia oferty na klipsy wraz z oświadczeniem producenta, że oferowane klipsy są wykonane w całości z tytanu odpowiadającym stosownym normom dla tytanowych implantów chirurgicznych, oraz nie generujących żadnego istotnie klinicznego ryzyka dla pacjenta poddanego badaniu w rezonansie magnetycznym o natężeniu pola do 3 Tesli?

Oświadczenie takie pozwala na bezpieczne wykonywanie badań diagnostycznych w rezonansie magnetycznym.

**Odpowiedź: Zamawiający dopuszcza, nie wymaga, z zachowaniem pozostałych zapisów SWZ.**

**Pytanie 173****Pakiet 151**

Czy Zamawiający w **pak 151** w miejsce pierwotnych zapisów wyrazi zgodę na złożenie oferty na oryginalny produkt znanego amerykańskiego producenta zgodnie z opisem:

Zestaw do drenażu klatki piersiowej czynny posiadający możliwość drenażu biernego.

- sterylny zestaw trzykomorowy do drenażu klatki piersiowej z mechaniczną regulacją siły ssania,
- posiadający wydzieloną komorę zastawki podwodnej z barwnikiem,
- posiadający komorę na wydzielinę o pojemności 2500 ml wyskalowaną co 1ml do pojemności 100ml, co 2ml do pojemności 200ml, co 5ml do pojemności 2500ml,
- zestaw posiadający wyskalowane pokrętko,
- zestaw posiadający wskaźnik pływakowy umożliwiający wizualizację prawidłowego działania drenażu,
- zestaw posiadający automatyczną zastawkę zabezpieczającą przed wysokim dodatnim ciśnieniem oraz mechaniczną zastawkę zabezpieczającą przed wysokim ciśnieniem ujemnym z filtrem,
- zestaw powinien posiadać port bezigłowy samouszczelniającym do pobierania próbek drenowanego płynu,
- zestaw powinien cechować się budową kompaktową, stabilną podstawą,
- wysokość maksymalna zestawu 36 cm,
- zestaw powinien posiadać uchwyt umożliwiającym przenoszenie lub powieszenie zestawu,
- zestaw powinien posiadać dren łączący bezłateksowy zabezpieczony przed zagięciem, dający możliwością odłączenia?

**Odpowiedź: Zamawiający dopuszcza, nie wymaga, z zachowaniem pozostałych zapisów SWZ.**

**Pytanie 174****pakiet 184**

Czy Zamawiający w **pak 184** w miejsce pierwotnych zapisów wyrazi zgodę na złożenie oferty na oryginalny produkt znanego amerykańskiego producenta zgodnie z opisem:

Trokar laparoskopowy - średnica 11 mm, długość kaniuli 100 mm, kaniula gładka lub karbowana (typ kaniuli do wyboru przez Zamawiającego), z automatycznym systemem bezobsługowej redukcji uszczelki od 5 mm do 11 mm, trokar bezostrzowy z asymetrycznym ostrzem minimalizującym powstawanie przepuklin pooperacyjnych, sterylny, jednorazowego użytku, pakowany pojedynczo?

**Odpowiedź: Zamawiający dopuszcza, nie wymaga, z zachowaniem pozostałych zapisów SWZ.**

**Pytanie 175****pakiet 185**

Czy Zamawiający w **pak 185** w miejsce pierwotnych zapisów wyrazi zgodę na złożenie oferty na oryginalny produkt znanego amerykańskiego producenta zgodnie z opisem:

Woreczki do usuwania narządów metodą laparoskopową. Wymiar średnica 50 x długość 190 mm, kompatybilne z trokarem o średnicy 11 mm, pojemność woreczka 200 ml, sterylne, jednorazowego użytku, pakowane pojedynczo?

**Odpowiedź: Zamawiający dopuszcza, nie wymaga, z zachowaniem pozostałych zapisów SWZ.**

**Pytanie 176****pakiet 187**

Czy Zamawiający w pak 187 w miejsce pierwotnych zapisów wyrazi zgodę na złożenie oferty na oryginalny produkt Hem-o-lok znanego amerykańskiego producenta zgodnie z opisem:

Klipsy naczyniowe wykonane z polimeru, niewchłaniające, sterylne, pakowane pojedynczo, o podwyższonej stabilności na naczyniu, pakowane w magazynki po 6 szt. Rozmiar klipsów: L, XL. Opakowanie 14 magazynków.

Rozmiar klipsów do uzgodnienia z Zamawiającym? Są to jedyne klipsy rekomendowane przez producenta robota DaVinci firmę Intuitive Surgical co może świadczyć o ich jakości i niezawodności.

**Odpowiedź: Zamawiający podtrzymuje zapisy SWZ.**

**Pytanie 177**

**W dokumencie SWZ rozdz. IV „ Termin wykonania zamówienia” pkt. 2 widnieje: „Termin realizacji zamówienia: od daty zawarcia umowy na okres 24 miesięcy – dotyczy wszystkich Pakietów.”**

W związku z powyższym zapisem zwracam się do Państwa z prośbą o przesłanie przybliżonego harmonogramu dostaw/zamówień dotyczącego pakietu nr 121- zawiera on 570 sztuk filtrów przeciwtłuszczowych do pompy do materaca przeciwdoleźynowego Revita.

Ze względu na zamawianą ilość oraz dosyć długi w naszej ocenie czas realizacji otrzymane od Państwa dane pozwolą nam na realne wyliczenie kosztów, co z kolei zasadniczo wpłynie na cenę zaproponowaną dla produktu z ww. pakietu.

(Sugerowana przez nas ilość dostaw wynosi od 2 do 4 w ciągu trwania umowy zawartej pomiędzy stronami.)

**Odpowiedź: Zgodnie z treścią SWZ.**

**Pytanie 178****Pakiet 61 poz. 1,2**

Czy Zamawiający dopuści wycenę za opakowanie a 100 sztuk z przeliczeniem ilości opakowań?

**Odpowiedź: Zamawiający dopuszcza wycenę opakowanie = 100 szt., z przeliczeniem podanych ilości, ale nie wymaga, z zachowaniem pozostałych zapisów SWZ.**

**Ilość opakowań należy podać z dokładnością do 1,0 zaokrąglając w górę.**

**Pytanie 179****Pakiet 112**

Czy Zamawiający oczekuje pokrowiec na nosze nieprzemakalny z włókniny polipropylenowej pokrytej folią. (PP+PE)?

**Odpowiedź: Zamawiający dopuszcza, nie wymaga, z zachowaniem pozostałych zapisów SWZ.**

**Pytanie 180****Pakiet 169**

Czy Zamawiający dopuści rozmiar 121x 81 cm ?

**Odpowiedź: Zamawiający podtrzymuje zapisy SWZ.**

**Pytanie 181****Pakiet nr 5**

Prosimy Zamawiającego o dopuszczenie zestawu z drenem o długości 150 cm.

**Odpowiedź: Zamawiający podtrzymuje zapisy SWZ.**

**Pytanie 182****Pakiet nr 5**

Prosimy Zamawiającego o dopuszczenie zestawu z komorą kroplową bez zastawki antyzwrotnej.

**Odpowiedź: Zamawiający podtrzymuje zapisy SWZ.**

**Pytanie 183**

**Pakiet nr 6**

Prosimy Zamawiającego o dopuszczenie ochraniaczy bez dodatkowej warstwy antypoślizgowej.

**Odpowiedź: Zamawiający podtrzymuje zapisy SWZ.**

**Pytanie 184**

**Pakiet nr 22**

Prosimy Zamawiającego o dopuszczenie masek sterylne przez EO.

**Odpowiedź: Zamawiający dopuszcza, nie wymaga, z zachowaniem pozostałych zapisów SWZ.**

**Pytanie 185**

**Pakiet nr 46, poz. 1**

Prosimy Zamawiającego o dopuszczenie systemu bezigłowego odpornego na ciśnienie 58 PSI.

**Odpowiedź: Zamawiający podtrzymuje zapisy SWZ.**

**Pytanie 186**

**Pakiet nr 46, poz. 1**

Prosimy Zamawiającego o dopuszczenie systemu bezigłowego o objętości wypełnienia 0,085 ml

**Odpowiedź: Zamawiający podtrzymuje zapisy SWZ.**

**Pytanie 187**

**Pakiet nr 46, poz. 1**

Prosimy Zamawiającego o dopuszczenie systemu bezigłowego o przepływie 320 ml/min

**Odpowiedź: Zamawiający podtrzymuje zapisy SWZ.**

**Pytanie 188**

**Pakiet nr 46, poz. 1**

Prosimy Zamawiającego o dopuszczenie systemu bezigłowego bez aplikatora

**Odpowiedź: Zamawiający podtrzymuje zapisy SWZ.**

**Pytanie 189**

**Pakiet nr 46, poz. 2-3**

Prosimy Zamawiającego o dopuszczenie systemu bezigłowego o całkowitej długości zestawu równej 9,5 cm.

**Odpowiedź: Zamawiający dopuszcza, z zachowaniem pozostałych zapisów SWZ.**

**Pytanie 190**

**Pakiet nr 46, poz. 2-3**

Prosimy Zamawiającego o dopuszczenie systemu bezigłowego o objętości wypełnienia 0,35 ml

**Odpowiedź: Zamawiający dopuszcza, z zachowaniem pozostałych zapisów SWZ.**

**Pytanie 191**

**Pakiet nr 46, poz. 2-3**

Prosimy Zamawiającego o dopuszczenie systemu bezigłowego z przedłużką o długości 3 cm

**Odpowiedź: Zamawiający podtrzymuje zapisy SWZ.**

**Pytanie 192**

**Pakiet nr 46, poz. 1-3**

Prosimy Zamawiającego o wydzielenie w/w pozycji i utworzenie z nich oddzielnego pakietu.

**Odpowiedź: Zamawiający podtrzymuje zapisy SWZ.**

**Pytanie 193**

**Pakiet nr 57**

Prosimy Zamawiającego o dopuszczenie strzykawki do insuliny 1ml, U-100 z igłą nakładaną 0,33x13 mm.

**Odpowiedź: Zamawiający dopuszcza, z zachowaniem pozostałych zapisów SWZ.**

**Pytanie 194**

**Pakiet nr 57**

Prosimy Zamawiającego o dopuszczenie strzykawki do insuliny 1ml, U-100 z igłą nakładaną 0,5x16 mm.

**Odpowiedź: Zamawiający podtrzymuje zapisy SWZ.**

**Pytanie 195**

**Pakiet nr 58**

Prosimy Zamawiającego o dopuszczenie strzykawki do insuliny 1ml z wtopioną igłą 0,33 x 12,7 mm.

**Odpowiedź: Zamawiający podtrzymuje zapisy SWZ.**

**Pytanie 196**

**Pakiet nr 59 poz. 1-4**

Prosimy Zamawiającego o dopuszczenie strzykawek z kontrastującym tłokiem w kolorze niebieskim.

**Odpowiedź: Zamawiający dopuszcza, z zachowaniem pozostałych zapisów SWZ.**

**Pytanie 197**

**Pakiet nr 59 poz. 4**

Prosimy Zamawiającego o dopuszczenie strzykawki 20 ml pakowanej po 80 szt. z możliwością przeliczenia w formularzu asortymentowo- cenowym.

**Odpowiedź: Zamawiający dopuszcza wycenę opakowanie = 80 szt., z przeliczeniem podanych ilości, ale nie wymaga, z zachowaniem pozostałych zapisów SWZ.**

**Ilość opakowań należy podać z dokładnością do 1,0 zaokrąglając w górę.**

**Pytanie 198**

**Pakiet nr 61 poz. 1-2**

Czy Zamawiający wymaga koreczka z trzpieniem poniżej krawędzi ?

**Odpowiedź: Zamawiający podtrzymuje zapisy SWZ.**

**Pytanie 199**

**Pakiet nr 61 poz. 1-2**

Prosimy Zamawiającego o dopuszczenie koreczków pakowanych po 100 szt. z możliwością przeliczenia w formularzu asortymentowo- cenowym.

**Odpowiedź: Zamawiający dopuszcza wycenę opakowanie = 100 szt., z przeliczeniem podanych ilości, ale nie wymaga, z zachowaniem pozostałych zapisów SWZ.**

**Ilość opakowań należy podać z dokładnością do 1,0 zaokrąglając w górę.**

**Pytanie 200**

**Pakiet nr 61 poz. 2**

Prosimy Zamawiającego o dopuszczenie koreczków na taśmie po 10 szt. w opakowaniu zbiorczym 100 szt.

**Odpowiedź: Zamawiający nie dopuszcza koreczków na taśmie po 10 szt. W pozostałym zakresie zgodnie z udzieloną odpowiedzią w pytaniu nr 199.**

**Pytanie 201**

**Pakiet nr 61 poz. 2**

Prosimy Zamawiającego o dopuszczenie koreczków z trzpieniem poniżej krawędzi, zapobiega to przypadkowej kontaminacji.

**Odpowiedź: Zamawiający podtrzymuje zapisy SWZ.**

**Pytanie 202**

**Pakiet nr 62**

Prosimy Zamawiającego o dopuszczenie strzykawki typu Janeta z końcówką ściętą pod kątem 45° z dołączonymi 2 reduktorami Luer w opakowaniu.

**Odpowiedź: Zamawiający dopuszcza, nie wymaga, z zachowaniem pozostałych zapisów SWZ.**

**Pytanie 203**

**Pakiet nr 64**

Prosimy Zamawiającego o dopuszczenie przyrządu do przetaczania płynów z igłą dwukanałową ściętą trójpłaszczyznowo, wykonaną ze wzmocnionego ABS.

**Odpowiedź: Zamawiający podtrzymuje zapisy SWZ.**

**Pytanie 204**

**Pakiet nr 64**

Prosimy Zamawiającego o dopuszczenie przyrządu z komorą wykonaną z PVC

**Odpowiedź: Zamawiający podtrzymuje zapisy SWZ.**

**Pytanie 205**

**Pakiet nr 64**

Prosimy Zamawiającego o dopuszczenie przyrządu do przetaczania płynów z kroplowa wykonana z medycznego PVC z dodatkowym filtrem Air Stop i filtrem hydrofobowym, z miejscem na kolec oraz na dren. Pozostałe zapisy zgodnie z SIWZ.

**Odpowiedź: Zamawiający podtrzymuje zapisy SWZ.**

**Pytanie 206**

**Pakiet nr 65**

Prosimy Zamawiającego o dopuszczenie przyrządu do przetaczania krwi z nazwą producenta na opakowaniu jednostkowym z komorą kroplowa wykonana z medycznego PVC. Pozostałe zapisy zgodnie z SIWZ.

**Odpowiedź: Zamawiający podtrzymuje zapisy SWZ.**

**Pytanie 207**

**Pakiet nr 66**

Prosimy Zamawiającego o dopuszczenie zaworu do pobierania leków o poniższych parametrach:

- Pozwala na wielokrotne bezigłowe pobieranie lub dodawanie płynów do fiolek, butelek

- Składa się z dwukanałowego kolca z ABS i zaworu wykonanego z biokompatybilnego kopoliestru z silikonową membraną
- Posiada filtr powietrza 0,2 μ i odpowietrznik
- Pomaga zachować sterylność leku w fiolce
- Czas użytkowania to 7 dni lub 600 aktywacji
- Wolny od ftalanów, lateksu i części metalowych
- Korpus jest przezierny i przezroczysty co pomaga zmniejszyć ilość infekcji układu krwionośnego
- Powierzchnia zaworu jest całkowicie płaska co ułatwia dezynfekcję
- Droga przepływu jest prosta, przebiega bez zakłóceń i jest łatwa do przepłukania.
- Zaprojektowany zgodnie z normą ISO 594-1 i ISO 594-2, więc może być bezpiecznie używany z innymi końcówkami Luer.
- Przystosowany do użycia z krwią, alkoholem, lipidami, chemioterapeutykami, chloroheksydyną



Objętość wypełnienia zaworu	Objętość wypełnienia zaworu i kolca	Przepływ
0,085ml	0,162ml	111,55ml/min

**Odpowiedź: Zamawiający podtrzymuje zapisy SWZ.**

#### Pytanie 208

##### Pakiet nr 72 poz. 1A-F

Prosimy o dopuszczenie jednorazowych igieł w poniższych rozmiarach:

A: 1,2x38mm, C: 0,6x32mm, D: 0,7x32mm, E: 0,8x38mm, F: 0,9x38mm?

**Odpowiedź: Zamawiający podtrzymuje zapisy SWZ.**

#### Pytanie 209

##### Pakiet nr 92

Prosimy o dopuszczenie kaniuli do żył obwodowych wykonanej z FEP. Zarówno FEP=teflon jak i PTFE= teflon. Z oznaczeniem producenta tylko na opakowaniu jednostkowym z samodomykającym się koreczkiem typu „ CLIK” w rozmiarach:

Rozmiar kaniuli (GAUGE)	Rozmiar cewnika w mm	Przepływ ml/min
14 G	2,20 x 45	310
16 G	1,70 x 45	200
17 G	1,50 x 45	140
18 G	1,20 x 45	100
	1,20 x 38	105
20 G	1,00 x 32	64
22 G	0,80 x 25	38
24 G	0,70 x 19	22

**Odpowiedź: Zamawiający dopuszcza, z zachowaniem pozostałych zapisów SWZ.**

#### Pytanie 210



**Pytanie 210**

Prosimy o dopuszczenie kaniul z filtrem hydrofobowym.

**Odpowiedź: Zamawiający dopuszcza, nie wymaga, z zachowaniem pozostałych zapisów SWZ.**

**Pytanie 211****Pakiet nr 92**

Prosimy o dopuszczenie kaniul bez nazwy producenta na korpusie.

**Odpowiedź: Zamawiający dopuszcza, z zachowaniem pozostałych zapisów SWZ.**

**Pytanie 212****Pakiet nr 92**

Prosimy o dopuszczenie kaniul o podanych parametrach:

16 G	1,7 x 45	196 ml/min
17 G	1,5 x 45	128 ml/min
18 G	1,3 x 33	103 ml/min
	1,3 x 45	90 ml/ min
20 G	1,1 x 33	61 ml/min
22 G	0,8 x 25	31 ml/min
24 G	0,7 x 19	18 ml/min

**Odpowiedź: Zamawiający dopuszcza, z zachowaniem pozostałych zapisów SWZ.**

**Pytanie 213****Pakiet nr 93**

Prosimy o dopuszczenie kaniul o podanych parametrach:

S. No.	Product	Flow Rate
1.	14G×45mm	270
2.	16G×45mm	200
3.	18G×45mm	85
4.	18G×32mm	85
5.	20G×32mm	55
6.	22G×25mm	33
7.	Nusaf Safety IV Cannula 24G×19mm	18

**Odpowiedź: Zamawiający dopuszcza, z zachowaniem pozostałych zapisów SWZ.**

**Pytanie 214****Pakiet nr 93**

Prosimy o dopuszczenie kaniul wykonanych z FEP

**Odpowiedź: Zamawiający podtrzymuje zapisy SWZ.**

**Pytanie 215****Pakiet nr 93**

Prosimy o dopuszczenie kaniul z 6 paskami radioceniującymi

**Odpowiedź: Zamawiający nie wymaga, ale dopuszcza, z zachowaniem pozostałych zapisów SWZ.**

**Pytanie 216****Pakiet nr 93**

Prosimy o dopuszczenie kaniul z 2 paskami radiocieniującymi

**Odpowiedź: Zamawiający podtrzymuje zapisy SWZ.**

**Pytanie 217****Pakiet nr 92**

Prosimy o dopuszczenie kaniul o podanych parametrach:

18 G	1,3 x 45	100 ml/min
18 G	1,3 x 32	105 ml/min
20 G	1,1 x 32	61 ml/min
20 G	1,1 x 25	65 ml/min
22 G	0,9 x 25	36 ml/min
24 G	0,7 x 19	23 ml/min

**Odpowiedź: Zamawiający dopuszcza, z zachowaniem pozostałych zapisów SWZ.**

**Pytanie 218****Pakiet nr 108**

Prosimy o dopuszczenie kraników wykonanych z poliwęglanu.

**Odpowiedź: Zamawiający podtrzymuje zapisy SWZ.**

**Pytanie 219****Pakiet nr 108**

Prosimy o dopuszczenie kraników wytrzymałych do 4,5 barów

**Odpowiedź: Zamawiający podtrzymuje zapisy SWZ.**

**Pytanie 220****Pakiet nr 140**

Prosimy o dopuszczenie igieł w rozmiarze 0,33x12,7mm, 0,30x8mm, 0,25x6mm

**Odpowiedź: Zamawiający dopuszcza, z zachowaniem pozostałych zapisów SWZ.**

**Pytanie 221****Pakiet nr 193**

Prosimy Zamawiającego o dopuszczenie przyrządu do infuzji leków wrażliwych na światło z igłą dwukanałową ściętą trójpłaszczyznowo. Pozostałe zapisy zgodnie z SIWZ.

**Odpowiedź: Zamawiający dopuszcza, z zachowaniem pozostałych zapisów SWZ.**

**Pytanie 222****do pakietu 143:**

Prosimy Zamawiającego o wyjaśnienia jak zrozumieć opis „ze wskaźnikiem optycznym informującym o położeniu igły”?

**Odpowiedź: Wskaźnik optyczny wymagany w SWZ pozwala na identyfikację położenia igły tzn.: kontrolę jej położenia i umiejscowienia w powłokach na etapie jej wprowadzania.**

**Pytanie 223**

**do pakietu 184:**

Czy Zamawiający dopuści Trokar laparoskopowy - średnica 11 mm, długość kaniuli 100 mm, kaniula gładka lub karbowana (typ kaniuli do wyboru przez Zamawiającego), z automatycznym systemem bezobsługowej redukcji uszczelki od 5 mm do 11 mm, z systemem blokowania osłony z **zaokrąglonym, płaskim ostrzem i jednostronną osłoną** po przejściu przez powłoki brzuszne z 2 stopniowym zaworem umożliwiającym desuflację bez odłączenia przewodu CO<sub>2</sub>, z wizualnym wskaźnikiem położenia ostrza oraz sygnałem dźwiękowym informującym o jego wysunięciu, sterylne, jednorazowego użytku, pakowany pojedynczo. **Dodatkowo całkowicie zdejmowalna głowica uszczelki ułatwiająca usuwanie tkanki lub wycinka do biopsji i szybką desuflację?**

**Odpowiedź: Zamawiający dopuszcza, z zachowaniem pozostałych zapisów SWZ.**

**Pytanie 224**

**do pakietu 185:**

Czy Zamawiający dopuści woreczki do usuwania narządów metodą laparoskopową o lepszych parametrach niż opisano, który mieści się przez mniejszy trokar i jest większy pojemnością:  
Wymiar 101,6mm x 127 mm, kompatybilny z trokarem o średnicy 10 mm lub większy, pojemność woreczka 225 ml, sterylne, jednorazowego użytku, pakowane pojedynczo. Dno woreczka dodatkowo zmocnione, minimalizując jego pęknięcie?

**Odpowiedź: Zamawiający dopuszcza, z zachowaniem pozostałych zapisów SWZ.**

**Pytanie 225**

**pakiet 213 poz.3**

Prosimy Zamawiającego o dopuszczenie kabla połączeniowego SpO<sub>2</sub> o długości całkowitej 2,2 m.

**Odpowiedź: Zamawiający dopuszcza, z zachowaniem pozostałych zapisów SWZ.**

**Pytanie 226**

**pakiet 213 poz.4**

Prosimy Zamawiającego o dopuszczenie czujnika SpO<sub>2</sub> z kablem o długości 1,1 lub 3,0 m.

**Odpowiedź: Zamawiający podtrzymuje zapisy SWZ.**

**Pytanie 227**

**pakiet 213 poz.6**

Prosimy Zamawiającego o dopuszczenie mankietu wielokrotnego użytku do pomiaru NIBP, rozmiar standardowy dla dorosłych o obwodzie kończyny od 25 do 35 cm i szerokości 14 cm.

**Odpowiedź: Zamawiający podtrzymuje zapisy SWZ.**

**Pytanie 228**

**pakiet 213 poz.7**

Prosimy Zamawiającego o dopuszczenie mankietu wielokrotnego użytku do pomiaru NIBP, rozmiar dla dorosłych o obwodzie kończyny od 33 do 47 cm i szerokości 18 cm.

**Odpowiedź: Zamawiający podtrzymuje zapisy SWZ.**

**Pytanie 229**

**Pakiet 29**

Czy Zamawiający wymaga, aby butelka posiadała harmonijkę w dolnej części, w celu wytworzenia podciśnienia ?

**Odpowiedź: Zamawiający dopuszcza, nie wymaga, z zachowaniem pozostałych zapisów SWZ.**

**Pytanie 230**

**Pakiet 68 Poz. 2)** Czy Zamawiający wymaga analogicznie jak w poz. 1 i 3 dla igły podpajęczynówkowej 27G - igły prowadzącej 22G?

**Odpowiedź: Zamawiający podtrzymuje zapisy SWZ.**

**Pytanie 231**

**Pakiet 73 Poz.: A, D, E:** Uprzejmie prosimy Zamawiającego o dopuszczenie igieł o dł. 90 mm zamiast 88 mm

**Odpowiedź: Zamawiający dopuszcza z zachowaniem pozostałych zapisów SWZ.**

**Pytanie 232**

**Pakiet 73 Poz. C:** Uprzejmie prosimy Zamawiającego o dopuszczenie w poz. C , igły o dł. 50 mm zamiast 40 mm

**Odpowiedź: Zamawiający podtrzymuje zapisy SWZ.**

**Pytanie 233**

**Pakiet 108 Poz. 2:** Uprzejmie prosimy Zamawiającego o dopuszczenie kranika z przedłużaczem, z płynną regulacją zmian położenia – analogicznie jak w poz. 1 pakietu.

**Odpowiedź: Zamawiający dopuszcza, nie wymaga, z zachowaniem pozostałych zapisów SWZ.**

**Pytanie 234**

**Pakiet 209 Poz. 1:** Uprzejmie prosimy Zamawiającego o dopuszczenie drenu o średnicy wewnętrznej 7 mm zamiast 6 mm

**Odpowiedź: Zamawiający dopuszcza, nie wymaga, z zachowaniem pozostałych zapisów SWZ.**

**Pytanie 235**

**Pakiet 209 Poz. 2:** Uprzejmie prosimy Zamawiającego o dopuszczenie kanki typu Yankauer o średnicy 15,9F zamiast 18F.

**Odpowiedź: Zamawiający podtrzymuje zapisy SWZ.**

**Pytanie 236**

**Pakiet 49, pozycja 4**

Czy Zamawiający w **Pakiecie 49 pozycja 4** oczekuje zestawu zawierającego zewnętrzną płytkę mocującą wykonaną z silikonu, umożliwiającą trwałe umiejscowienie zgłębnika w stosunku do powłok brzusznych oraz odpowiedni jej kształt, który kieruje położenie zgłębnika na zewnątrz powłok brzusznych pod odpowiednim kątem (około 90 stopni) zapewniający pacjentowi komfort i ułatwiający pielęgnację skóry wokół przetoki ? Pozostały zapis zgodny z SWZ.

**Odpowiedź: Zamawiający dopuszcza, nie wymaga, z zachowaniem pozostałych zapisów SWZ.**

**Pytanie 237**

**Pakiet 49, pozycja 4**

Czy Zamawiający w **Pakiecie 49 pozycja 4** dopuści zestaw PEG posiadający łącznik ENFit kompatybilny ze strzykawkami do obsługi żywienia dojelitowego ENFit? Połączenie ze strzykawką ENFit zgodnie z regulacjami ISO i GEDSA ,wprowadzonych aby zwiększyć bezpieczeństwo podaży diet oraz ograniczyć ryzyko nieprawidłowych połączeń różnych systemów medycznych. Pozostały zapis zgodny z SWZ.

**Odpowiedź: Zamawiający dopuszcza, nie wymaga, z zachowaniem pozostałych zapisów SWZ.**

**Pytanie 238**

**Pakiet 49 , pozycja 5 i 6**

Czy Zamawiający w pakiecie 49 pozycja 5 i 6 dopuści zgłębnik z łącznikiem typu ENFit , zgodnie z regulacjami ISO i GEDSA? Został wprowadzony aby zwiększyć bezpieczeństwo podaży diet oraz ograniczyć ryzyko nieprawidłowych połączeń różnych systemów medycznych. Pozostały zapis zgodny z SWZ.

**Odpowiedź: Zamawiający dopuszcza, nie wymaga, z zachowaniem pozostałych zapisów SWZ.**

**Pytanie 239**

**Pakiet nr 26**

Czy Zamawiający może odstąpić od wymogu przekazania próbek w przypadku dotychczasowego używania klipsów oferowanych w pakiecie nr 26.

**Odpowiedź: Zamawiający podtrzymuje zapisy SWZ.**

**Pytanie 240**

**Pakiet nr 83**

Czy Zamawiający w pozycji 1 dopuści zaoferowanie igieł o długości 160 cm.

**Odpowiedź: Zamawiający podtrzymuje zapisy SWZ.**

**Pytanie 241**

**Pakiet nr 83**

Czy Zamawiający w pozycji 1 dopuści zaoferowanie igieł o długości 180 cm.

**Odpowiedź: Zamawiający podtrzymuje zapisy SWZ.**

**Pytanie 242**

**Pakiet nr 83**

Czy Zamawiający w pozycji 1 dopuści zaoferowanie igieł o średnicy 0,6 mm.

**Odpowiedź: Zamawiający podtrzymuje zapisy SWZ.**

**Pytanie 243**

**Pakiet nr 83**

Czy Zamawiający w pozycji 2 dopuści zaoferowanie igieł o średnicy 0,6 mm.

**Odpowiedź: Zamawiający podtrzymuje zapisy SWZ.**

**Pytanie 244**

**Pakiet nr 83**

Czy Zamawiający w pozycji 3 dopuści zaoferowanie szczypiec sterylizowanych w tlenku etylenu.

**Odpowiedź: Zamawiający dopuszcza, nie wymaga, z zachowaniem pozostałych zapisów SWZ.**

**Pytanie 245**

**Pakiet nr 83**

Czy Zamawiający w pozycji 4 dopuści zaoferowanie szczypiec o długości 1600 mm.

**Odpowiedź: Zamawiający podtrzymuje zapisy SWZ**

**Pytanie 246**

**Pakiet nr 187**

Czy Zamawiający dopuści zaoferowanie klipsów z zębami bez uniesionych ostrzy spełniających te same wymagania co klipsy opisane w specyfikacji.

**Odpowiedź: Zamawiający podtrzymuje zapisy SWZ**

**Pytanie 247****Pakiet 204**

Czy Zamawiający w **pozycji 1** dopuści zaoferowanie protez zaopatrzonych w 9 znaczników radiologicznych wykonanych z tantalu, po 3 na końcach i 3 pośrodku, długości jak w opisie, średnica 10 mm, średnica kołnierzy do 11,0 mm, aplikator o długości 180-185 cm i średnicy 2,7 mm/ 8 Fr.

**Odpowiedź: Zamawiający podtrzymuje zapisy SWZ**

**Pytanie 248****Pakiet 204**

Czy Zamawiający w **pozycji 2** dopuści zaoferowanie protez pokrywanych całkowicie silikonem z listkami zapobiegającymi migracji, wykonanych z niitnolu, z poszerzonymi końcami dla zapobieganiu migracji, z 1 pętlą do usuwania / repozycji protezy umieszczonej na końcu dwunastniczym, zaopatrzonych w 9 znaczników radiologicznych po 3 na końcach i 3 pośrodku, długości jak w opisie, średnica 10 mm, średnica kołnierzy do 11,0 mm, aplikator o długości 185 cm i średnicy 3,0 mm/ 9Fr, system kontroli uwalniania graficzny i radiologiczny.

**Odpowiedź: Zamawiający podtrzymuje zapisy SWZ.**

**Pytanie 249****Pakiet nr 219**

Czy Zamawiający dopuści zaoferowanie pętli o kształcie owalnym, półksiężycowatym i heksagonalnym o średnicy 10 mm (tylko owalne i heksagonalne), 15 mm, 20 mm, 25 mm i 32 mm wykonanych z plecionego drutu o średnicy umożliwiającej stosowanie pętli do cięcia na zimno i gorąco zgodnie z informacją od producenta.

**Odpowiedź: Zamawiający podtrzymuje zapisy SWZ.**

**Pytanie 250****Pakiet 96, pozycja 1.**

Zwracam się do Zamawiającego z pytaniem czy dopuści w **pakiecie 96, pozycji 1** - 40 sztuk strzygarek chirurgicznych z nieruchomymi głowicami, wraz z ładowarkami oraz uniwersalnymi ostrzami do każdego typu włosów (w tym do strzyżenia głowy i krótkiego zarostu).

Bateria strzygarki litowo-jonowa, czas ciągłej pracy minimum 160 minut po pełnym ładowaniu trwającym maksymalnie 3 godziny, 5-zakresowy ledowy wskaźnik, bezdotykowa aplikacja ostrzy z opakowania, uwalnianie ostrza przy użyciu przycisku zwalniającego bez konieczności dotknięcia ostrzy, możliwość strzyżenia z włosiem i pod włos, na sucho i na mokro. Ostrza pakowane po 50 sztuk.

**Odpowiedź: Zamawiający dopuszcza z zachowaniem pozostałych zapisów SWZ.**

**Pytanie 251****Pakiet 96, pozycja 2, 3, 4.**

Zwracam się do Zamawiającego z pytaniem czy dopuści w **pakiecie 96, pozycjach 2, 3, 4** - uniwersalne ostrze do każdego typu włosów (w tym do strzyżenia głowy, oraz krótkiego zarostu).

Ostrze jednorazowe, pakowane pojedynczo, bezdotykowa aplikacja ostrza z opakowania, możliwość strzyżenia z włosiem i pod włos, na sucho i na mokro.

**Odpowiedź: Zamawiający podtrzymuje zapisy SWZ.**

**Pytanie 252****Pakiet 89 Poz. 1, 2**

Czy Zamawiający dopuści, na zasadzie równoważności, wysokość zszywki otwartej 3,8 mm lub 4,8 mm, do wyboru przez Zamawiającego na etapie składania zamówienia, pozostałe parametry wg SWZ?

**Odpowiedź: Zamawiający podtrzymuje zapisy SWZ.**

**Pytanie 253**

**pakiet nr 77**

Zwracamy się z prośbą o dopuszczenie w miejsce przedmiotu zamówienia opisanego w **pakiecie 77** zestawu do przeskrórnego drenażu opłucnej/osierdzia do wprowadzenia metodą Seldingera. W skład zestawu wchodzi: igła wprowadzająca 18G długość 5 lub 7 cm (w zależności od rozmiaru cewnika). Prowadnica o średnicy 0,71mm długości 40cm o zakończeniu J. Rozszerzało. Radiocieniujący cewnik typu Pigtail w rozmiarze 5, 6, 8.5, 10.2, 12Fr (do wyboru przez Zamawiającego) długość 15cm posiadający 6 portów bocznych. Kranik trójdrożny. Stożkowy adapter umożliwiający podłączenie do drenu lub worka.

**Odpowiedź: Zamawiający dopuszcza, nie wymaga. Pozostałe zapisy zgodnie z SWZ.**

**Pytanie 254****Pakiet 185**

Czy Zamawiający wyrazi zgodę na zaferowanie woreczków do usuwania narządów metodą laparoskopową. Wymiar 65 x 150 mm, kompatybilne z trokarem o średnicy 11 mm, pojemność woreczka 200 ml, sterylne, jednorazowego użytku, pakowane pojedynczo, 1 op. handlowe = 20 szt.?

**Odpowiedź: Zamawiający dopuszcza z zachowaniem pozostałych zapisów SWZ.**

**Pytanie 255****Dotyczy – Pakiet 7**

Czy Zamawiający dopuści jako równoważny obwód oddechowy rozciągliwy w zakresie 66 cm – 200 cm z określonym oporem przepływu przy 30 L/min. <0,1 kPa, o wadze do 320 g (waga wszystkich elementów składowych w opakowaniu), z zachowaniem wszystkich pozostałych parametrów zawartych w Opisie Przedmiotu Zamówienia?

**Odpowiedź: Zamawiający podtrzymuje zapisy SWZ.**

**Pytanie 256****Dotyczy - Pakiet 8**

Czy Zamawiający dopuści układ oddechowy o długości 300cm z zachowaniem wszystkich pozostałych parametrów zawartych w Opisie Przedmiotu Zamówienia?

**Odpowiedź: Zamawiający dopuszcza z zachowaniem pozostałych zapisów SWZ.**

**Pytanie 257****Dotyczy - Pakiet 130 pozycja 1**

Czy Zamawiający dopuści jako równoważny resuscytator jednorazowego użytku dla dorosłych (dla pacjentów o wadze ciała > 30kg) renomowanej firmy Ambu o następujących parametrach: objętość oddechowa: jedna ręka 600 ml/dwie ręce 1000 ml; objętość worka oddechowego 1547 ml; możliwość podłączenia zaworu PEEP na zaworze pacjenta bez potrzeby stosowania dodatkowych złączy; zawór ciśnieniowy 40 cm H<sub>2</sub>O z możliwością blokady; pasek zabezpieczający przed wyslizgiwaniem się z dłoni; rezerwuuar tlenu 2600 ml. umożliwiający podawanie wysokich stężeń tlenu w mieszanie oddechowej; dren do poddawania tlenu; w komplecie maska twarzowa z powietrznym mankietem rozmiar 5 z dodatkową maską rozmiar 4; produkt bez ftalanów (w tym DEHP)?

**Odpowiedź: Zamawiający dopuszcza, nie wymaga, z zachowaniem pozostałych zapisów SWZ.**

**Pytanie 258****Dotyczy - Pakiet 130 pozycja 2**

Czy Zamawiający dopuści jako równoważny resuscytator jednorazowego użytku pediatryczny (dla pacjentów o wadze ciała 10-30 kg) renomowanej firmy Ambu o następujących parametrach: objętość oddechowa 450 ml; objętość worka oddechowego 683 ml; możliwość podłączenia zaworu PEEP na zaworze pacjenta bez potrzeby stosowania dodatkowych złączy; zawór ciśnieniowy 40 cm H<sub>2</sub>O; pasek zabezpieczający przed wyslizgiwaniem się z dłoni; rezerwuuar tlenu 2600 ml. umożliwiający podawanie wysokich stężeń tlenu w mieszanie oddechowej; dren do poddawania tlenu; w komplecie maska twarzowa z powietrznym mankietem rozmiar 2 z dodatkową maską rozmiar 3; produkt bez ftalanów (w tym DEHP)?

**Odpowiedź: Zamawiający dopuszcza, nie wymaga, z zachowaniem pozostałych zapisów SWZ.**

**Pytanie 259**

**Czy w Pakiecie nr 83 poz. 1 i 2** Zamawiający wyrazi zgodę na zaoferowanie jednorazowych igieł do ostrzykiwania w teflonowej osłonce odpornej na załamania, wyposażone w mechanizm pozwalający na regulację długości wysuwania igły oraz jej blokadę w wybranej pozycji, średnica ostrza igły – 23 i 25 G, długość ostrza – 4 mm , długość robocza 240 cm i długość ostrza – 6 mm, długość robocza - 200 cm, pakowane zbiorczo po 5szt.?

**Odpowiedź: Zamawiający podtrzymuje zapisy SWZ.**

**Pytanie 260**

**Czy w Pakiecie nr 83 poz. 3** Zamawiający wyrazi zgodę na zaoferowanie jednorazowych kleszczy biopsyjnych gastroskopowych o zwiększonej pojemności łopatek, z igłą lub bez igły, z podwójnym systemem cięgieł umożliwiających otwieranie się szczyptic zawsze bez względu na sposób zagięcia; z podwójnymi otworami w szczękach, z funkcją biopsji stycznych; pokryte hydrofilną powłoką redukującą tarcie i ułatwiającą przejście przez kanał roboczy endoskopu nawet przy jego znacznym zagięciu; średnica szczęk: 2,2 mm, 2,4 mm, długość 160; z czarnymi markerami sygnalizacyjnymi informującymi o momencie wysunięcia kleszczy z kanału roboczego, kompatybilne z kanałem 2,8 mm?

**Odpowiedź: Zamawiający podtrzymuje zapisy SWZ.**

**Pytanie 261**

**Czy w Pakiecie nr 110 poz. 1** Zamawiający wyrazi zgodę na zaoferowanie jednorazowych, dwustronnych szczotek do mycia kanałów endoskopów wykonane z tworzywa odporne na załamania. Każda strona szczotki zakończona atraumatyczną kulką zabezpieczającą przed uszkodzeniem kanału podczas mycia, włosie szczotek gęste nie odkształcające się, długość narzędzia 240 cm?

**Odpowiedź: Zamawiający dopuszcza, nie wymaga, z zachowaniem pozostałych zapisów SWZ.**

**Pytanie 262**

**Czy w Pakiecie nr 192 poz. 1** w miejsce pierwotnie określonych parametrów Zamawiający dopuści zaoferowanie bronchoskopu jednorazowego użytku w zestawie z monitorem, użyczonym bezpłatnie na czas trwania umowy przetargowej, o następujących parametrach:

a) Bronchoskopy jednorazowe:

- średnica zewnętrzna oferowanych bronchoskopów: 3.8, 5.0, 5.8 średnica kanału roboczego: 1.2 mm, 2.2 mm, 2.8 mm

- dł. części roboczej 600 mm

- zakres regulacji do góry 180° do dołu 180°

Pozostałe parametry zgodne z SWZ

b) Dotykowy monitor LCD o wysokiej rozdzielczości

- przekątna wyświetlacza 12,3" i rozd. 2736 x 1824 pikseli

- w zestawie z uchwytem do mocowania na stojaku (np. do kroplówek), standardowej szynie medycznej lub z możliwością ustawienia na blacie

- posiadający złącza DVI-D, 3G-SDI oraz USB typu A umożliwiające transfer plików do przenośnej pamięci (USB w zestawie z monitorem)

**Odpowiedź: Zamawiający podtrzymuje zapisy SWZ.**

**Pytanie 263**

**Czy w Pakiecie nr 192 poz. 1** Zamawiający wymaga by po wybraniu najkorzystniejszej oferty Wykonawca przeszkolił dedykowany zespół z użytkownika systemu do rewizji dróg oddechowych?

**Odpowiedź: Zamawiający podtrzymuje zapisy SWZ.**

**Pytanie 264**

**Czy Czy w Pakiecie nr 208 poz. 1** Zamawiający wyrazi zgodę na zaoferowanie zestawu do opaskowania żyłaków przełyku zawierający 7 podwiązek, wykonanego z materiału hypoalergicznego, niezawierającego lateksu,



podwiązki zamontowane w sposób nieograniczający pola widzenia, wyposażone w giętki dren, przeznaczony do irygacji miejsca obliteracji, przyłączany do głowicy, zestaw z mechaniczną i dźwiękową sygnalizacją momentu uwolnienia podwiązki?

**Odpowiedź: Zamawiający podtrzymuje zapisy SWZ.**

#### Pytanie 265

##### Pakiet nr 3:

Czy Zamawiający dopuści możliwość zaoferowania zestawu o następującym składzie:

### Zestaw do zdejmowania szwów III

#### Skład zestawu\*:

- 1 x pęseta plastikowa typu anatomicznego 12,5 cm
- 1 x ostrze skalpela 6,5 cm (zapakowane)
- 3 x kompres z gazy bawełnianej 7,5 x 7,5 cm

#### Opakowanie:

Opakowanie typu sztywny blister.

\* Wszystkie komponenty zestawu są jednorazowego użytku.



---

Pozostałe wymagania spełnione.

**Odpowiedź: Zamawiający dopuszcza z zachowaniem pozostałych zapisów SWZ.**

#### Pytanie 266

##### Pakiet nr 4:

Poz. 1 D – czy Zamawiający dopuści możliwość zaoferowania taśmy w rozmiarze 5cm x 10m?

Poz. 2 – czy Zamawiający dopuści możliwość zaoferowania siatki spełniającej wymogi Zamawiającego, ale o długości w stanie swobodnym ok 12 metrów?

**Odpowiedź:**

**Poz. 1 D – Zamawiający podtrzymuje zapisy SWZ.**

**Poz. 2 – Zamawiający dopuszcza z zachowaniem pozostałych zapisów SWZ.**

#### Pytanie 267

##### Pakiet nr 27:

Czy Zamawiający dopuści możliwość zaoferowania następującego zestawu do wkluc centralnych:

## Zestaw do dożylnego wkłucia centralnego II

### Skład zestawu\*:

- 1 x serweta włókninowa nieprzylepna 75 x 90 cm
- 1 x ręcznik 33 x 30 cm
- 1 x kleszczyki plastikowe 14 cm
- 5 x tampon włókninowy (tupfer), wielkość śliwki
- 1 x serweta włókninowa nieprzylepna 75 x 90 cm z otworem Ø10 cm
- 1 x igła 0,7 x 30 mm, 22G 1 1/4, czarna (zapakowana)
- 1 x igła 1,2 x 40 mm, 18G 1 1/2, różowa (zapakowana)
- 1 x strzykawka Luer Lock 20 ml
- 1 x strzykawka Luer Lock 10 ml
- 1 x skalpel Fig 11
- 1 x pęseta metalowa typu Adson 12 cm
- 1 x pojemnik plastikowy 120 ml
- 1 x nożyczki metalowo-plastikowe ostre 11 cm
- 6 x kompres włókninowy 7,5 x 7,5 cm
- 2 x kompres z gazy bawełnianej 5 x 5 cm
- 1 x opatrunek transparentny z folii poliuretanowej 10 x 12,5 cm
- 1 x imadło Mayo-Hegar, metalowe 12 cm



Opakowanie: Opakowanie typu sztywny blister.

\* Wszystkie komponenty zestawu są jednorazowego użytku.

**Odpowiedź: Zamawiający dopuszcza z zachowaniem pozostałych zapisów SWZ.**

### Pytanie 268

#### Pakiet nr 85:

Czy Zamawiający dopuści możliwość zaferowania pasków do zamykania ran zastępujących nici chirurgiczne zgodnych z opisem, ale bez wzmocnienia włóknami syntetycznego jedwabiu?

**Odpowiedź: Zamawiający podtrzymuje zapisy SWZ.**

### Pytanie 269

#### Pakiet nr 107:

Czy Zamawiający dopuści możliwość zaferowania następującego zestawu do szycia:

## Zestaw do zakładania szwów

### Skład zestawu\*:

- 1 x kleszczyki plastikowe 14 cm
- 1 x pęseta chirurgiczna metalowa 12 cm
- 6 x tampony z gazy bawełnianej (tupfer), wielkość śliwki
- 1 x igłotrzymacz 12 cm
- 1 x nożyczki metalowe ostro/ostre 11,4 cm
- 1 x strzykawka typu Luer Lock 10 ml (zapakowana)
- 1 x igła 1,2 x 40 mm, 18G x 1 1/2, różowa (zapakowana)
- 1 x igła 0,8 x 40 mm, 21G x 1 1/2, zielona (zapakowana)
- 1 x serweta włókninowa 50 x 50 cm z przyklepniętym otworem 5 x 10 cm
- 1 x serweta włókninowa nieprzyklepna 60 x 60 cm

### Opakowanie:

Opakowanie typu sztywne blister.

\* Wszystkie komponenty zestawu są jednorazowego użytku.



**Odpowiedź: Zamawiający dopuszcza, nie wymaga, z zachowaniem pozostałych zapisów SWZ.**

### Pytanie 270

#### Pakiet nr 136:

Poz. nr 1 i 2 – czy Zamawiający dopuści możliwość zaferowania opatrunku służącego jako warstwa kontaktowa, wykonanego z siatki bawełnianej o dużych oczkach, impregnowanej neutralną maścią, nie zawierającą składników czynnych i uczulających? Proponowany opatrunek nie przykleja się do rany, chroni przed jej wysychaniem, zapobiega kurczeniu się blizny, zapewnia dobrą wentylację i utlenienie rany, przepuszcza wydzielinę, można go ciąć na kawałki o dowolnych rozmiarach.

Poz. nr 2 – czy Zamawiający dopuści możliwość zaferowania opatrunku w rozmiarze 20cm x 20cm, lub 10cm x 20cm w opakowaniach a' 30 sztuk – z odpowiednim przeliczeniem zamawianych ilości?

**Odpowiedź: Zamawiający podtrzymuje zapisy SWZ.**

### Pytanie 271

#### Pakiet nr 180:

dot. Załącznik nr 5 do SWZ - Zestawienie asortymentowo - ilościowe i wymagania dotyczące oferowanego asortymentu, pakiet nr 180:

Czy Zamawiający dopuści zakup tamponady przednio-tylnej z dwoma balonikami bez drenu umożliwiającego oddychanie?

**Odpowiedź: Zamawiający podtrzymuje zapisy SWZ.**

### Pytanie 272

#### Pakiet 11

Prosimy o dopuszczenie łyżek wykonanych z tworzywa sztucznego

**Odpowiedź: Zamawiający podtrzymuje zapisy SWZ.**

### Pytanie 273

#### Pakiet nr 96 poz. 1

Prosimy o dopuszczenie strzygarki z trzyzakresową obrotową głowicą: 45° w lewo, 0° i 45° w prawo. Pozwala to na bezpieczne operowanie strzygarką w trudno dostępnych miejscach na ciele.

**Odpowiedź: Zamawiający podtrzymuje zapisy SWZ.**

**Pytanie 274****Pakiet nr 96 poz. 4**

Prosimy o odstąpienie od wymogu "Ostrza do golenia krótkiego zarostu u mężczyzny" przy zaoferowaniu ostrzy do strzygarki z trzyzakresową obrotową głowicą: 45° w lewo, 0° i 45° w prawo. Pozwala to na bezpieczne operowanie strzygarką w trudno dostępnych miejscach na ciele.

Ponadto wymaganie przedstawione przez zamawiającego jest na rynku oferowane tylko przez jedną firmę.

Opis dokładnie wskazuje na konkretnego producenta co zakłaca zasady uczciwej konkurencji.

W myśl art. 16 Pzp, czynności Zamawiającego powinny zmierzać do zachowania uczciwej konkurencji oraz równego traktowania wszystkich wykonawców. Stosownie z kolei do art. 99 ust. 2 Pzp, przedmiotu zamówienia nie można opisywać w sposób, który mógłby utrudniać uczciwą konkurencję, w szczególności – zgodnie z art. 99 ust. 3 Pzp – w sposób który wskazywałby na konkretny produkt lub wykonawcę.

Czy Zamawiający wymaga daty produkcji dla ostrzy i strzygarek nie wcześniej niż 2021 r ?

**Odpowiedź: Zamawiający podtrzymuje zapisy SWZ.**

**Pytanie 275****Pakiet 156**

**Poz. 3** - prosimy o potwierdzenie czy chodzi o kompletny kabel tj. kabel główny i odprowadzenia w wersji rozłącznej?

**poz. 5** - prosimy o dopuszczenie rozmiarów 25-35 cm i 34-47 cm

**Odpowiedź:**

**Poz. 3** - kabel całościowy;

**Poz. 5** - Zamawiający dopuszcza z zachowaniem pozostałych zapisów SWZ.

**Pytanie 276****Pakiet 186 Poz. 2 i 3**

Prosimy o dopuszczenie kabla o długości 5 m

**Odpowiedź: Zamawiający podtrzymuje zapisy SWZ.**

**Pytanie 277****Pakiet 186 Poz. 4**

Prosimy o dopuszczenie pincety o długości 195 mm i końcówek 2 mmx8mm

**Odpowiedź: Zamawiający podtrzymuje zapisy SWZ.**

**Pytanie 278****Pakiet 186 Poz. 5**

Prosimy o dopuszczenie pincety o długości 225 mm i końcówek 2 mm, nieprzywierających, wykonanych ze stopu srebra

**Odpowiedź: Zamawiający podtrzymuje zapisy SWZ.**

**Pytanie 279****Pakiet 186 Poz. 6**

Prosimy o dopuszczenie pincety o długości 195 mm i końcówek 1 mm, nieprzywierających, wykonanych ze stopu srebra

**Odpowiedź: Zamawiający podtrzymuje zapisy SWZ.**

**Pytanie 280****Pakiet 186 Poz. 7**

Prosimy o dopuszczenie pincety o długości 165 mm, i końcówek ostrych (igła), nieprzywierających, wykonanych ze stopu srebra

**Odpowiedź: Zamawiający podtrzymuje zapisy SWZ.**

**Pytanie 281**

**Pakiet 186 Poz. 8**

Prosimy o dopuszczenie pincety o długości 195 mm, i końcówek 0,5mm, nieprzywierających, wykonanych ze stopu srebra

**Odpowiedź: Zamawiający podtrzymuje zapisy SWZ.**

**Pytanie 282**

**Pakiet 186 Poz. 9**

Prosimy o dopuszczenie pincety o długości 225 mm, i końcówek 0,5mm, nieprzywierających, wykonanych ze stopu srebra

**Odpowiedź: Zamawiający podtrzymuje zapisy SWZ.**

**Pytanie 283**

**Pakiet 186 Poz. 10**

Prosimy o dopuszczenie dł. 80 mm

**Odpowiedź: Zamawiający podtrzymuje zapisy SWZ.**

**Pytanie 284**

**Pakiet 186 Poz. 12**

Prosimy o wydzielenie pozycji 12, do osobnego pakietu, co umożliwi wzięcie udziału w postępowaniu większej ilości wykonawców, a tym samym wpłynie korzystnie na konkurencyjność ofert. Informujemy, że przy obecnym opisie produkt może być zaoferowany tylko przez jednego wykonawcę.

**Odpowiedź: Zamawiający podtrzymuje zapisy SWZ.**

**Pytanie 285**

**Pakiet 186 Poz. 13**

Prosimy o dopuszczenie elektrod do konizacji o dł. 115 mm i wymiarach 10x25 mm i 20x25 mm

**Odpowiedź: Zamawiający podtrzymuje zapisy SWZ.**

**Pytanie 286**

**Pakiet 186 Poz. 14**

Prosimy o dopuszczenie rozmiaru 0,8x23 mm

**Odpowiedź: Zamawiający dopuszcza z zachowaniem pozostałych zapisów SWZ.**

**Pytanie 287**

**Pakiet 186 Poz. 16**

Prosimy o dopuszczenie rozmiaru 3,3x24 mm

**Odpowiedź: Zamawiający dopuszcza z zachowaniem pozostałych zapisów SWZ.**

**Pytanie 288**

**Pakiet 196**

Prosimy o podanie modelu kardiomonitora posiadanego przy aparacie do znieczuleń Aespire View

**Odpowiedź: Model USE 1503A**

**Pytanie 289**

**Pakiet 196 Poz. 1**

Prosimy o dopuszczenie kabla przy czujniku o długości 0,9m i kabla połączeniowego o dł. 2,5m

Prosimy o potwierdzenie czy Zamawiający oczekuje zaoferowania 20 czujników i 20 kabli dotychczasowych?

**Odpowiedź: Zamawiający podtrzymuje zapisy SWZ.**

**Pytanie 290**

**Pakiet 196 Poz. 2**

Prosimy o potwierdzenie czy Zamawiający oczekuje zaoferowania 24 kpl. odprowadzeń i 24 kabli głównych?

**Odpowiedź: Zamawiający wyjaśnia, jednostka miary sztuka = komplet. Zgodnie z zapisem SWZ należy zaoferować 24 komplety.**

**Pytanie 291**

**Pakiet 196 Poz. 3**

Prosimy o dopuszczenie rozmiaru 25-35 cm

**Odpowiedź: Zamawiający podtrzymuje zapisy SWZ.**

**Pytanie 292**

**Pakiet 196 Poz. 4**

Prosimy o dopuszczenie przewodu o długości 2,5 m

**Odpowiedź: Zamawiający podtrzymuje zapisy SWZ.**

**Pytanie 293**

**Pakiet 197**

Prosimy o podanie modelu kardiomonitora posiadanego przy aparacie do znieczuleń Carestation 620

**Odpowiedź: Model B650**

**Pytanie 294**

**Pakiet 197**

**Poz. 1** - Prosimy o dopuszczenie kabla przy czujniku o długości 0,9m i kabla połączeniowego o dł. 2,5m

Prosimy o potwierdzenie czy Zamawiający oczekuje zaoferowania 60 czujników i 60 kabli dołączeniowych?

**Odpowiedź: Zamawiający podtrzymuje zapisy SWZ.**

**Pytanie 295**

**Pakiet 197**

a) **Poz. 2 i 3** -Prosimy o dopuszczenie odprowadzeń o długości 0,95 m i kabla głównego 2,5- 3m.

b) Prosimy o potwierdzenie czy Zamawiający oczekuje zaoferowania 60 kpl. odprowadzeń i 60 kabli głównych?

**Odpowiedź: a) Zamawiający podtrzymuje zapisy SWZ,**

**b) Zamawiający wyjaśnia, jednostka miary sztuka = komplet. Zgodnie z zapisem SWZ należy zaoferować poz. 2 - 60 kompletów, poz. 3 – 20 kompletów.**

**Pytanie 296**

**Pakiet 197**

**Poz. 4** -Prosimy o dopuszczenie rozmiaru 25-35 cm

**Odpowiedź: Zamawiający podtrzymuje zapisy SWZ.**

**Pytanie 297**

**Pakiet 197**

**Poz. 5** -Prosimy o dopuszczenie przewodu o długości 2,5 m

**Odpowiedź: Zamawiający podtrzymuje zapisy SWZ.**

**Pytanie 298**

**Pakiet 198**

Prosimy o podanie modelu kardiomonitora posiadanego przy aparacie do znieczuleń WATO Ex-65

**Odpowiedź: Model T8.**

**Pytanie 299**

**Pakiet 198**

**Poz. 1** -Prosimy o dopuszczenie kabla przy czujniku o długości 0,9m i kabla połączeniowego o dł. 2,5m

Prosimy o potwierdzenie czy Zamawiający oczekuje zaoferowania 10 czujników i 10 kabli dołączonych?

**Odpowiedź: Zamawiający podtrzymuje zapisy SWZ.**

**Pytanie 300**

**Pakiet 198**

a) **Poz. 2.** Prosimy o dopuszczenie odprowadzeń o długości 0,95 m i kabla głównego 2,5- 3m.

b) Prosimy o potwierdzenie czy Zamawiający oczekuje zaoferowania 10 kpl. odprowadzeń i 10 kabli głównych?

**Odpowiedź:**

a) **Zamawiający podtrzymuje zapisy SWZ.**

b) **Zamawiający wyjaśnia, jednostka miary sztuka = komplet. Zgodnie z zapisem SWZ należy zaoferować poz. 2 – 10 kpl.**

**Pytanie 301**

**Pakiet 198**

a) **Poz. 3.** Prosimy o dopuszczenie odprowadzeń o długości 0,95 m i kabla głównego 2,5- 3m.

b) Prosimy o potwierdzenie czy Zamawiający oczekuje zaoferowania 6 kpl. odprowadzeń i 6 kabli głównych?

**Odpowiedź:**

a) **Zamawiający podtrzymuje zapisy SWZ.**

b) **Zamawiający wyjaśnia, jednostka miary sztuka = komplet. Zgodnie z zapisem SWZ należy zaoferować poz. 3 – 6 kpl.**

**Pytanie 302**

**Pakiet 198**

**Poz. 4** -Prosimy o dopuszczenie przewodu o długości 2,5 m

**Odpowiedź: Zamawiający podtrzymuje zapisy SWZ.**

**Pytanie 303**

**Pakiet 213**

**Poz. 2**-Prosimy o dopuszczenie odprowadzeń o długości 0,95 m

**Odpowiedź: Zamawiający podtrzymuje zapisy SWZ.**

**Pytanie 304**

**Pakiet 213**

**Poz. 3**-Prosimy o dopuszczenie kabla przedłużającego SpO2 o długości 2,5 m

**Odpowiedź: Zamawiający dopuszcza z zachowaniem pozostałych zapisów SWZ.**

**Pytanie 305**

**Pakiet 213**

**Poz. 4-**Prosimy o dopuszczenie czujnika z kablem o długości 3m

**Odpowiedź: Zamawiający podtrzymuje zapisy SWZ.**

**Pytanie 306**

**Pakiet 213**

**Poz. 6-**Prosimy o dopuszczenie poliuretanowego mankietu z pęcherzem TPU i drenem z PCV, w rozmiarze 27-35 cm, o szerokości 14,5 cm i długości 50 cm

Prosimy o odstąpienie od wymogu zatyczki

Prosimy o dopuszczenie mankietu przeznaczonego do dezynfekcji powierzchniowej ogólnodostępnymi środkami.

**Odpowiedź: Zamawiający podtrzymuje zapisy SWZ.**

**Pytanie 307**

**Pakiet 213**

**Poz. 7-**Prosimy o dopuszczenie mankietu w rozmiarze 35-44 cm, o szerokości 17,5 cm i długości 55 cm

Prosimy o odstąpienie od wymogu zatyczki

Prosimy o dopuszczenie mankietu przeznaczonego do dezynfekcji powierzchniowej ogólnodostępnymi środkami.

**Odpowiedź: Zamawiający podtrzymuje zapisy SWZ.**

**Pytanie 308**

**Pakiet 213**

**Poz. 10, 11-**Prosimy o wydzielenie pozycji 10, 11 do osobnego pakietu, co umożliwi wzięcie udziału w postępowaniu większej ilości wykonawców, a tym samym wpłynie korzystnie na konkurencyjność ofert. Informujemy, że przy obecnym opisie produkt może być zaoferowany tylko przez jednego wykonawcę.

**Odpowiedź: Zamawiający podtrzymuje zapisy SWZ.**

**Pytanie 309**

**Pakiet 215**

**Poz. 1-**Prosimy o dopuszczenie zaworu bezpieczeństwa przy ciśnieniu 330 mmHg

**Odpowiedź: Zamawiający dopuszcza proponowane rozwiązanie z zachowaniem pozostałych zapisów SWZ.**

**Pytanie 310**

**Pakiet 194**

Czy Zamawiający w poz. 1 w pkt 1 w opisie igły Tuohy miał na myśli czytelne, nieusuwalne znaczniki co 1 cm na długości igły ?

**Odpowiedź: Zamawiający dopuszcza znaczniki co 1 cm z zachowaniem pozostałych zapisów SWZ.**

**Pytanie 311**

**Pakiet 194**

Czy Zamawiający w poz. 1 w pkt 1 oczekuje możliwości wyboru 2 zestawów: z igłą 16G (cewnik 19G) i zestawu z igłą 18G (cewnik 20G)?

**Odpowiedź: Zgodnie z zapisem SWZ czyli trzech rodzajów zestawów w różnym układzie rozmiarów igieł w zależności od potrzeb Zamawiającego.**



**Pytanie 312**

**Pakiet 194**

Czy Zamawiający w poz. 1 w pkt 1 oczekuje cewnika zewnątrzoponowego 20G z Soft Tip czyli ze zmiękczonej atraumatyczną końcówką wykonaną z miękkiego materiału, minimalizujące przebicie opony twardej ?

**Odpowiedź: Zamawiający oczekuje cewnika zewnątrzoponowego 20 G Soft Tip z atraumatyczną końcówką. Pozostałe wymogi zgodnie z SWZ.**

**Pytanie 313**

**Pakiet 194**

Czy Zamawiający w poz. 1 w pkt 6 wymaga aby zatraskowy łącznik do cewnika był przezierny dla możliwości obserwacji cewnika na całej swojej długości ?

**Odpowiedź: Zamawiający nie wymaga takiego rozwiązania, ale dopuszcza z zachowaniem pozostałych zapisów SWZ.**

**Pytanie 314**

**Pakiet 195**

Czy Zamawiający w poz. 1 i 2 wymaga aby ze względów bezpieczeństwa procedury igła była połączona z drenem do infuzji i kablem elektrycznym, bez możliwości rozłączenia od igły?

**Odpowiedź: Zgodnie z zapisem SWZ bez możliwości rozłączenia od igły.**

**Pytanie 315**

**Pakiet 195**

Czy Zamawiający w poz. 2 wymaga aby wzór na igle umożliwiał dobrą wizualizację pod kontrolą USG, był w kilku odcinkach dla jednoznacznej łatwej identyfikacji igły pod USG

**Odpowiedź: Zamawiający nie wymaga takiego rozwiązania, ale dopuszcza, z zachowaniem pozostałych zapisów SWZ.**

**Pytanie 316**

**Pakiet 86**

Która z poniższych końcówek łączy przetwornik z kablem monitora?

Connectors available



**Odpowiedź: Zgodnie z treścią SWZ.**

**Pytanie 317**

**Pakiet 86**

Zakrzywiona igła w zbiorniku wyrównawczym w żaden sposób nie zabezpiecza systemu przed zapowietrzeniem, ponieważ znajduje się powyżej lustra płynu w zbiorniku wyrównawczym. Takie rozwiązanie nie daje żadnych korzyści dla Zamawiającego, a jest jedynie ograniczeniem uczciwej konkurencji, dlatego zwracamy się do Zamawiającego z prośbą o dopuszczenie zestawu ze zbiornikiem wyrównawczym z tradycyjnym systemem kroplowym. Czy Zamawiający dopuści takie rozwiązanie zgodnie z SIWZ?

**Odpowiedź: Zgodnie z treścią SWZ.**

**Pytanie 318**

**Pakiet 86**

Czy Zamawiający dopuści przetworniki do pomiaru ciśnienia tętniczego metodą krwawą o długości linii 1x150cm (1x120cm +1x30cm) ?

**Odpowiedź: Zamawiający dopuszcza z zachowaniem pozostałych zapisów SWZ.**

**Pytanie 319**

**Pakiet 86**

Czy Zamawiający wyrazi zgodę na zaoferowanie linii do pomiaru ciśnień zgodnie z poniższym schematem?:

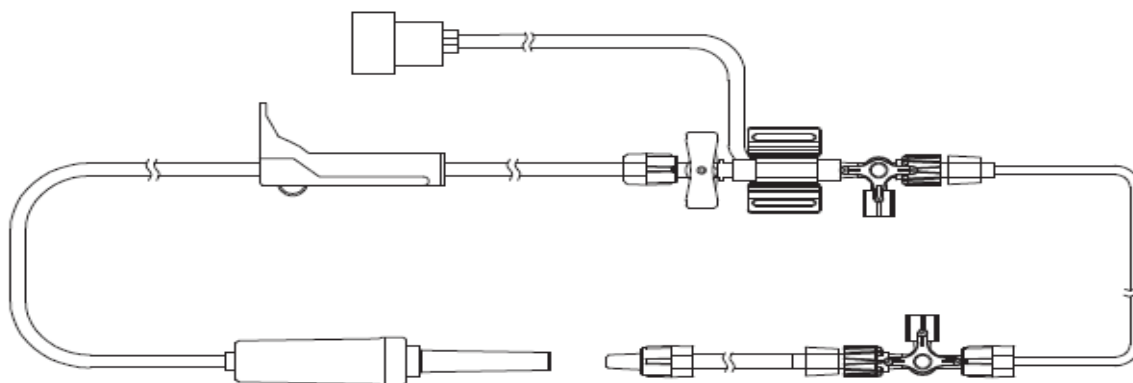

**Odpowiedź: Zamawiający dopuszcza proponowany układ linii z zachowaniem pozostałych zapisów SWZ.**

**Pytanie 320**

**Pakiet 5, pozycja 1**

Czy zamawiający dopuści zestaw infuzyjny z precyzyjnym regulatorem przepływu o długości drenu 150 cm?

**Odpowiedź: Zamawiający podtrzymuje zapisy SWZ.**

**Pytanie 321**

**Pakiet 5, pozycja 1**

Czy zamawiający dopuści przyrząd z zastawką antyzwrotną na drenie?

**Odpowiedź: Zamawiający nie wymaga takiego rozwiązania, ale dopuszcza z zachowaniem pozostałych zapisów SWZ.**

**Pytanie 322**

**Pakiet 7, pozycja 1**

Czy zamawiający dopuści obwód oddechowy rozciągalny 1,8 m?

**Odpowiedź: Zamawiający podtrzymuje zapisy SWZ.**

**Pytanie 323**

**Pakiet 7, pozycja 1**

Czy zamawiający dopuści obwód oddechowy gdzie ramie dodatkowe wynosi 120cm?

**Odpowiedź: Zamawiający dopuszcza z zachowaniem pozostałych zapisów SWZ.**

**Pytanie 324**

**Pakiet 7, pozycja 1**

czy zamawiający dopuści oświadczenie producenta potwierdzające możliwość używania układu u jednego pacjenta?

**Odpowiedź: Zamawiający podtrzymuje zapisy SWZ**

**Pytanie 325**

**Pakiet 7, pozycja 1**

Czy zamawiający dopuści układ oddechowy z łącznikiem prostym 22M-22M?

**Odpowiedź: Zamawiający podtrzymuje zapisy SWZ**

**Pytanie 326**

**Pakiet 8, pozycja 1**

Czy zamawiający dopuści układ oddechowy o długości rur 1,83 m i rurze dodatkowe o długości 1,2m?

**Odpowiedź: Zamawiający podtrzymuje zapisy SWZ**

**Pytanie 327**

**Pakiet 11, pozycja 1**

Czy zamawiający dopuści łopatki światłowodowe metalowe z plastikowym mocowaniem?

**Odpowiedź: Zamawiający podtrzymuje zapisy SWZ.**

**Pytanie 328**

**Pakiet 19, pozycja 1**

Czy zamawiający dopuści żel do EKG o pojemności 250 ml z przeliczeniem ilości?

**Odpowiedź: Zamawiający podtrzymuje zapisy SWZ.**

**Pytanie 329**

**Pakiet 24, pozycja 1**

Czy zamawiający dopuści kateter do odsysania górnych dróg oddechowych w rozmiarach : CH 6,8,10 – 40 cm oraz CH 12-18- 60cm?

**Odpowiedź: Zamawiający podtrzymuje zapisy SWZ.**

**Pytanie 330**

**Pakiet 24, pozycja 1**

Czy zamawiający dopuści cewnik gdzie numeryczne oznakowanie znajduje się na opakowaniu jednostkowym?

**Odpowiedź: Zamawiający nie wymaga takiego rozwiązania, ale dopuszcza, z zachowaniem pozostałych zapisów SWZ.**

**Pytanie 331**

**Pakiet 24, pozycja 1**

Zwracamy się z prośbą o odstąpienie od parametru „Cewnik z wewnętrznym schodkowaniem (karbowaniem) konektora”.

**Odpowiedź: Zamawiający podtrzymuje zapisy SWZ.**

**Pytanie 332**

**Pakiet 102, pozycja 2**

Czy zamawiający dopuści kateter do odsysania w rozmiarze CH 24?

**Odpowiedź: Zamawiający podtrzymuje zapisy SWZ.**

**Pytanie 333**

**Pakiet 102, pozycja 3**

Czy zamawiający dopuści łącznik do cewnika do ssaka w rozmiarze uniwersalnym?

**Odpowiedź: Zamawiający podtrzymuje zapisy SWZ.**

**Pytanie 334**

**Pakiet 103, pozycja 1**

czy zamawiający dopuści dren do tlenu o długości 2,1 m?

**Odpowiedź: Zamawiający nie wymaga takiego rozwiązania, ale dopuszcza z zachowaniem pozostałych zapisów SWZ.**

**Pytanie 335**

**Pakiet 117, pozycja 1**

Czy zamawiający dopuści łącznik karbowany wewnętrznie?

**Odpowiedź: Zamawiający podtrzymuje zapisy SWZ.**

**Pytanie 336**

**Pakiet 119, pozycja 1**

Czy zamawiający dopuści filtr bakteryjno-wirusowy dla dorosłych, zakres zadanej objętości oddechowej zawiera przedział 150-1500ml?

**Odpowiedź: Zamawiający nie wymaga takiego rozwiązania, ale dopuszcza, z zachowaniem pozostałych zapisów SWZ.**

**Pytanie 337**

**Pakiet 119, pozycja 2**

Czy zamawiający dopuści filtr oddechowy o następujących parametrach:

- Rodzaj filtracji: elektrostatyczna (elektrostatyczno-mechaniczna)
- Skuteczność filtracji bakteryjnej: 99,999%
- Skuteczność filtracji wirusowej: 99,999%
- Wymiennik ciepła i wilgoci: Tak, celulozowy
- Przestrzeń martwa: 40ml
- Waga: 30g
- Objętość oddechowa: 150-1500ml
- Skuteczność nawilżania: 32mg przy Vt500
- Oporność: 1,0hPa przy 30 l/min
- Złącza: 22M/15F-22F/15M
- Port do kapnografu: tak, zabezpieczony zatyczką
- Opakowanie: papier/folia
- Jałowy: tak

**Odpowiedź: Zamawiający podtrzymuje zapisy SWZ.**

**Pytanie 338**

**Pakiet 119, pozycja 3**

Czy zamawiający dopuści filtr bakteryjno-wirusowy dla dzieci, zakres zadanej objętości oddechowej zawiera przedział 150-300ml?

**Odpowiedź: Zamawiający podtrzymuje zapisy SWZ.**

#### **Pytanie 339**

##### **Pakiet 119, pozycja 3**

Czy zamawiający dopuści filtr bakteryjno-wirusowy dla dzieci, skuteczność nawilżenia 24 mg/l przy Vt=500 ?

**Odpowiedź: Zamawiający podtrzymuje zapisy SWZ.**

#### **Pytanie 340**

##### **Pakiet 119, pozycja 4**

Czy zamawiający dopuści jako produkt równoważny wymiennik ciepła i wilgoci o następujących parametrach:

- Wymiennik ciepła i wilgoci: celulozowy
- Przestrzeń martwa: 16ml
- Waga: 9g
- Objętość oddechowa: 200-1000ml
- Skuteczność nawilżania: 24mg przy Vt500
- Oporność: 0,5 hPa przy 30 l/min
- Złącza: 15F
- Port do odsysania: tak, zabezpieczony zatyczką
- Port tlenowy: tak
- Opakowanie: papier/folia
- Jałowy: tak

**Odpowiedź: Zamawiający podtrzymuje zapisy SWZ.**

#### **Pytanie 341**

##### **Pakiet 120, pozycja 1**

Czy zamawiający dopuści jako produkt równoważny maskę krtaniową jednorazowego użytku wykonaną z PCV z możliwością intubacji, bezlateksową, ukształtowaną zgodnie z budową anatomiczną gardła, posiadającą łukowaty kształt; rurka oraz mankiet stanowiące dwa osobne elementy połączone trwale ze sobą, bez wzmocnionego koniuszka, poślizgowa powierzchnia ułatwiająca zakładanie,; informacja dotycząca wagi pacjenta oraz objętości wypełniającej mankiet umieszczone na korpusie maski, natomiast informacje dotyczące rozmiaru oraz numeru serii na baloniku kontrolnym oraz korpusie rurki, znaczniki prawidłowego usytuowania maski umieszczone na rurce; rozmiary: 1; 1 ½; 2; 2 ½; 3; 4; 5?

**Odpowiedź: Zamawiający podtrzymuje zapisy SWZ.**

#### **Pytanie 342**

##### **Pakiet 120, pozycja 2**

Czy zamawiający dopuści jako produkt równoważny maskę krtaniową jednorazowego użytku wykonaną z PCV z możliwością intubacji, bezlateksową, ukształtowaną zgodnie z budową anatomiczną gardła, posiadającą łukowaty kształt; rurka oraz mankiet stanowiące dwa osobne elementy połączone trwale ze sobą, bez wzmocnionego koniuszka, poślizgowa powierzchnia ułatwiająca zakładanie,; informacja dotycząca wagi pacjenta oraz objętości wypełniającej mankiet umieszczone na korpusie maski, natomiast informacje dotyczące rozmiaru oraz numeru serii na baloniku kontrolnym oraz korpusie rurki, znaczniki prawidłowego usytuowania maski umieszczone na rurce; rozmiary: 1; 1 ½; 2; 2 ½; 3; 4; 5?

**Odpowiedź: Zamawiający podtrzymuje zapisy SWZ.**

#### **Pytanie 343**

##### **Pakiet 123, pozycja 1**

Czy zamawiający dopuści maskę PCV z blaszką na nos?

**Odpowiedź: Zamawiający podtrzymuje zapisy SWZ.**

**Pytanie 344****Pakiet 129, pozycja 1**

Czy Zamawiający wyrazi zgodę na zaferowanie jako równoważnego systemu do zbiórki stolca o następujących parametrach i składzie:

- rękaw silikonowy o długości 160cm ze znacznikami głębokości zakończony balonikiem retencyjnym w innym kolorze niż rękaw
- 2 porty na rękawie - jeden port do przepłukiwania oznaczony symbolem "IRRIG", drugi port do napełniania balonika uszczelniającego oznaczony symbolem "45ml", obydwie z zastawką jednokierunkową
- 3 worki wymienne o pojemności 1500ml (skalowane co 100ml) z filtrem węglowym neutralizującym zapach
- 2 regulowane paski rzepowe umożliwiające zamocowanie do ramy łóżka
- zestaw wprowadzający
- Podkład 80cm x 60cm, para rękawic, strzykawka 60ml?

**Odpowiedź: Zamawiający podtrzymuje zapisy SWZ.**

**Pytanie 345****Pakiet 129, pozycja 2**

Czy zamawiający dopuści worki o pojemności 1500ml (skalowane co 100ml, numerycznie co 500ml), posiadające jedną ściankę nieprzezroczystą (białą), a drugą przezroczystą umożliwiającą podgląd, worki wyposażone w filtr węglowy oraz zastawkę zabezpieczającą przed wylaniem zawartości mikrobiologicznie czyste, pakowane po 10 sztuk, kompatybilne z systemem z pozycji 1?

**Odpowiedź: Zamawiający podtrzymuje zapisy SWZ.**

**Pytanie 346****Pakiet 130, pozycja 1**

Czy zamawiający dopuści resuscytator dla dorosłych j.u z 1 maską w zestawie?

**Odpowiedź: Zamawiający podtrzymuje zapisy SWZ.**

**Pytanie 347****Pakiet 130, pozycja 1**

Czy zamawiający dopuści resuscytator dla dorosłych j.u z 1 maską + 1 dołączona osobno?

**Odpowiedź: Zamawiający podtrzymuje zapisy SWZ.**

**Pytanie 348****Pakiet 130, pozycja 1**

Czy zamawiający dopuści resuscytator dla dorosłych j.u o objętości worka 1650ml, Pojemność rezerwuaru tlenowego 2000ml?

**Odpowiedź: Zamawiający podtrzymuje zapisy SWZ.**

**Pytanie 349****Pakiet 130, pozycja 1**

Czy zamawiający dopuści resuscytator dla dorosłych j.u gdzie maska rozmiar 4 posiada objętość martwej przestrzeni 195ml?

**Odpowiedź: Zamawiający nie wymaga, ale dopuszcza, z zachowaniem pozostałych zapisów SWZ.**

**Pytanie 350****Pakiet 130, pozycja 1**

Czy zamawiający dopuści resuscytator dla dorosłych j.u gdzie maska rozmiar 5 posiada objętość martwej przestrzeni 242ml?

**Odpowiedź: Zamawiający podtrzymuje zapisy SWZ.**

**Pytanie 351**

**Pakiet 130, pozycja 2**

Czy zamawiający dopuści resuscytator pediatryczny j.u z 1 maską w zestawie?

**Odpowiedź: Zamawiający podtrzymuje zapisy SWZ.**

**Pytanie 352**

**Pakiet 130, pozycja 2**

Czy zamawiający dopuści resuscytator pediatryczny j.u z 1 maską + 1 dołączona osobno?

**Odpowiedź: Zamawiający podtrzymuje zapisy SWZ.**

**Pytanie 353**

**Pakiet 130, pozycja 2**

Czy zamawiający dopuści resuscytator pediatryczny o pojemności rezerwuaru tlenowego 1600ml?

**Odpowiedź: Zamawiający podtrzymuje zapisy SWZ.**

**Pytanie 354**

**Pakiet 130, pozycja 2**

Czy zamawiający dopuści resuscytator pediatryczny gdzie maska rozmiar 2 posiada objętość martwej przestrzeni 83 ml?

**Odpowiedź: Zamawiający podtrzymuje zapisy SWZ.**

**Pytanie 355**

**Pakiet 130, pozycja 2**

Czy zamawiający dopuści resuscytator pediatryczny gdzie maska rozmiar 3 posiada objętość martwej 125 ml?

**Odpowiedź: Zamawiający podtrzymuje zapisy SWZ.**

**Pytanie 356**

**Pakiet 133, pozycja 1**

Czy zamawiający dopuści jako produkt równoważny mocowanie do rurki intubacyjnej o następujących parametrach:

- Szybkie i stabilne umocowanie rurki intubacyjnej
- Uniwersalne rzepy umożliwiające skuteczne umocowanie stabilizatora wokół głowy
- Specjalna śruba dociskająca umożliwiającą zamontowanie każdego rozmiaru rurki intubacyjnej
- Gryzak zapobiegający traumatyzacji pacjenta i uszkodzeniu rurki
- Dodatkowy otwór umożliwiający odsysanie bez konieczności zdejmowania uchwytu
- Specjalna pianka po wewnętrznej stronie zapewniająca dodatkowy komfort pacjenta
- Jednorazowego użytku?

**Odpowiedź: Zamawiający nie wymaga, ale dopuszcza, z zachowaniem pozostałych zapisów SWZ.**

**Pytanie 357**

**Pakiet 134, pozycja 1**

Czy zamawiający dopuści kołnierz dla dorosłych 4x4 , dla dzieci 3x3?

**Odpowiedź: Zamawiający podtrzymuje zapisy SWZ.**

**Pytanie 358**

**Pakiet 139, pozycja 1**

Czy zamawiający dopuści jako produkt równoważny kateter do odsysania w systemie zamkniętym o następujących parametrach:

- posiada zintegrowany łącznik o kącie 90° do podłączenia rurki i respiratora
- dodatkowa, obrotowa złączka 15mm
- posiada obrotowy port do przepłukiwania cewnika (port do irygacji) zamykany kapturkiem zamocowanym do portu kompatybilny z połączeniem luer
- posiada zamykany port do podawania leków wziewnych
- posiada przezroczystą komorę pozwalającą na obserwację wydzieliny pacjenta, która izoluje drobnoustroje i jest uszczelniona co zmniejszająca ryzyko VAP oraz infekcji krzyżowej
- posiada zabezpieczenie łącznika podciśnienia w postaci kapturka zamocowanego do zestawu w sposób zapobiegający zagubieniu
- regulacja podciśnienia następuje poprzez zawór kontroli siły ssania znakowany rozmiarem cewnika oraz informacją „OPEN”
- blokada zaworu regulacji siły ssania następuje poprzez jego obrót o 90° lub 180°
- samouszczelniająca się zastawka izolująca cewnik od pacjenta
- system wyposażony w klin pozwalający na bezpieczne rozmontowanie systemu z rurką intubacyjną bez uszkodzenia elementów
- cewnik zakończony atraumatycznie niebieską miękką obwódką, zaokrąglony, bez ostrych krawędzi, wyposażony w czarną obwódkę pozwalającą na jego wizualizację podczas przepłukiwania
- cewnik wyposażony w dwa otwory boczne ułożone naprzemianlegle oraz znaczniki głębokości skalowane co 1 cm
- oznaczenie rozmiaru cewnika widoczne na końcu cewnika, na zaworze kontroli siły ssania oraz kolorystycznie (zgodnie z standardem ISO) na obwódce łączącej pozostałe elementy systemu z rękawem ochronnym
- w zestawie kolorowe naklejki do oznaczenia daty wymiany zestawu w języku angielskim
- system stanowi integralną całość i jest gotowy do użycia bezpośrednio po wyjęciu z opakowania
- w zestawie do użytku opcjonalnego przestrzeń martwa, zatyczka portu do leków wziewnych, łącznik
- sterylne, sterylizowany tlenkiem etylenu
- jednorazowego użytku z możliwością stosowania do 72 godzin
- pakowana folia/papier
- rozmiary: dla rurek intubacyjnych: dł. 60cm (10, 12, 14, 16 FR)
- rozmiary: dla rurek tracheostomijnych: dł. 33 cm (10, 12, 14, 16 FR)?

**Odpowiedź: Zamawiający podtrzymuje zapisy SWZ.**

#### **Pytanie 359**

##### **Pakiet 139, pozycja 2**

Czy zamawiający dopuści jaki produkt równoważny zamknięty system do odsysania o następujących parametrach:

- posiada zintegrowany łącznik o kącie 90° do podłączenia rurki i respiratora
- dodatkowa, obrotowa złączka 15mm
- posiada obrotowy port do przepłukiwania cewnika (port do irygacji) zamykany kapturkiem zamocowanym do portu kompatybilny z połączeniem luer
- posiada zamykany port do podawania leków wziewnych
- posiada przezroczystą komorę pozwalającą na obserwację wydzieliny pacjenta, która izoluje drobnoustroje i jest uszczelniona co zmniejszająca ryzyko VAP oraz infekcji krzyżowej
- posiada zabezpieczenie łącznika podciśnienia w postaci kapturka zamocowanego do zestawu w sposób zapobiegający zagubieniu
- regulacja podciśnienia następuje poprzez zawór kontroli siły ssania znakowany rozmiarem cewnika oraz informacją „OPEN”
- blokada zaworu regulacji siły ssania następuje poprzez jego obrót o 90° lub 180°
- samouszczelniająca się zastawka izolująca cewnik od pacjenta
- system wyposażony w klin pozwalający na bezpieczne rozmontowanie systemu z rurką intubacyjną bez uszkodzenia elementów



- cewnik zakończony atraumatycznie niebieską miękką obwódką, zaokrąglony, bez ostrych krawędzi, wyposażony w czarną obwódkę pozwalającą na jego wizualizację podczas przepłukiwania
- cewnik wyposażony w dwa otwory boczne ułożone naprzemianlegle oraz znaczniki głębokości skalowane co 1 cm
- oznaczenie rozmiaru cewnika widoczne na końcu cewnika, na zaworze kontroli siły ssania oraz kolorystycznie (zgodnie z standardem ISO) na obwódce łączącej pozostałe elementy systemu z rękawem ochronnym
- w zestawie kolorowe naklejki do oznaczenia daty wymiany zestawu w języku angielskim
- system stanowi integralną całość i jest gotowy do użycia bezpośrednio po wyjęciu z opakowania
- w zestawie do użytku opcjonalnego przestrzeń martwa, zatyczka portu do leków wziewnych, łącznik
- sterylny, sterylizowany tlenkiem etylenu
- jednorazowego użytku z możliwością stosowania do 72 godzin
- pakowana folia/papier
- rozmiary: dla rurek intubacyjnych: dł. 60cm (10, 12, 14, 16 FR)
- rozmiary: dla rurek tracheotomijnych: dł. 33 cm (10, 12, 14, 16 FR)?

**Odpowiedź: Zamawiający podtrzymuje zapisy SWZ.**

### Pytanie 360

#### Pakiet 139, pozycja 1

Czy zamawiający dopuści jaki produkt równoważny zamknięty system do odsysania o następujących parametrach:

- Posiada zintegrowany łącznik o kącie 90° do podłączenia rurki i respiratora
- Dodatkowa, obrotowa złączka 15mm
- Posiada obrotowy port do przepłukiwania cewnika (port do irygacji) zamykany kapturkiem zamocowanym do portu kompatybilny z połączeniem luer
- Posiada zamykany port do podawania leków wziewnych
- Posiada przezroczystą komorę pozwalającą na obserwację wydzieliny pacjenta, która izoluje drobnoustroje i jest uszczelniona co zmniejszająca ryzyko VAP oraz infekcji krzyżowej
- Posiada zabezpieczenie łącznika podciśnienia w postaci kapturka zamocowanego do zestawu w sposób zapobiegający zagubieniu
- Regulacja podciśnienia następuje poprzez zawór kontroli siły ssania znakowany rozmiarem cewnika oraz informacją „OPEN”
- Blokada zaworu regulacji siły ssania następuje poprzez jego obrót o 90° lub 180°
- Samouszczelniająca się zastawka izolująca cewnik od pacjenta
- System wyposażony w klin pozwalający na bezpieczne rozmontowanie systemu z rurką intubacyjną bez uszkodzenia elementów
- Cewnik zakończony atraumatycznie niebieską miękką obwódką, zaokrąglony, bez ostrych krawędzi, wyposażony w czarną obwódkę pozwalającą na jego wizualizację podczas przepłukiwania
- Cewnik wyposażony w dwa otwory boczne ułożone naprzemianlegle oraz znaczniki głębokości skalowane co 1 cm
- Oznaczenie rozmiaru cewnika widoczne na końcu cewnika, na zaworze kontroli siły ssania oraz kolorystycznie (zgodnie z standardem ISO) na obwódce łączącej pozostałe elementy systemu z rękawem ochronnym
- W zestawie kolorowe naklejki do oznaczenia daty wymiany zestawu w języku angielskim
- System stanowi integralną całość i jest gotowy do użycia bezpośrednio po wyjęciu z opakowania
- W zestawie do użytku opcjonalnego przestrzeń martwa, zatyczka portu do leków wziewnych, łącznik
- Sterylny, sterylizowany tlenkiem etylenu
- Jednorazowego użytku z możliwością stosowania do 72 godzin
- Pakowana folia/papier
- rozmiary: dla rurek intubacyjnych: dł. 60cm (10, 12, 14, 16 FR)
- rozmiary: dla rurek tracheotomijnych: dł. 30 cm (10, 12, 14, 16 FR)?

**Odpowiedź: Zamawiający podtrzymuje zapisy SWZ.**

**Pytanie 361****Pakiet 139, pozycja 2**

Czy zamawiający dopuści jaki produkt równoważny zamknięty system do odsysania o następujących parametrach:

- Posiada zintegrowany łącznik o kącie 90° do podłączenia rurki i respiratora
- Dodatkowa, obrotowa złączka 15mm
- Posiada obrotowy port do przepłukiwania cewnika (port do irygacji) zamykany kapturkiem zamocowanym do portu kompatybilny z połączeniem luer
- Posiada zamykany port do podawania leków wziewnych
- Posiada przezroczystą komorę pozwalającą na obserwację wydzieliny pacjenta, która izoluje drobnoustroje i jest uszczelniona co zmniejszająca ryzyko VAP oraz infekcji krzyżowej
- Posiada zabezpieczenie łącznika podciśnienia w postaci kapturka zamocowanego do zestawu w sposób zapobiegający zagubieniu
- Regulacja podciśnienia następuje poprzez zawór kontroli siły ssania znakowany rozmiarem cewnika oraz informacją „OPEN”
- Blokada zaworu regulacji siły ssania następuje poprzez jego obrót o 90° lub 180°
- Samouszczelniająca się zastawka izolująca cewnik od pacjenta
- System wyposażony w klin pozwalający na bezpieczne rozmontowanie systemu z rurką intubacyjną bez uszkodzenia elementów
- Cewnik zakończony atraumatycznie niebieską miękką obwódką, zaokrąglony, bez ostrych krawędzi, wyposażony w czarną obwódkę pozwalającą na jego wizualizację podczas przepłukiwania
- Cewnik wyposażony w dwa otwory boczne ułożone naprzemianległe oraz znaczniki głębokości skalowane co 1 cm
- Oznaczenie rozmiaru cewnika widoczne na końcu cewnika, na zaworze kontroli siły ssania oraz kolorystycznie (zgodnie z standardem ISO) na obwódce łączącej pozostałe elementy systemu z rękawem ochronnym
- W zestawie kolorowe naklejki do oznaczenia daty wymiany zestawu w języku angielskim
- System stanowi integralną całość i jest gotowy do użycia bezpośrednio po wyjęciu z opakowania
- W zestawie do użytku opcjonalnego przestrzeń martwa, zatyczka portu do leków wziewnych, łącznik
- Sterylny, sterylizowany tlenkiem etylenu
- Jednorazowego użytku z możliwością stosowania do 72 godzin
- Pakowana folia/papier
- rozmiary: dla rurek intubacyjnych: dł. 60cm (10, 12, 14, 16 FR)
- rozmiary: dla rurek tracheotomijnych: dł. 30 cm (10, 12, 14, 16 FR)?

**Odpowiedź: Zamawiający podtrzymuje zapisy SWZ.**

**Pytanie 362****Pakiet 139, pozycja 4**

czy zamawiający dopuści zestaw zamknięty do pobierania wydzieliny , probówka o pojemności 20-25ml?

**Odpowiedź: Zamawiający podtrzymuje zapisy SWZ.**

**Pytanie 363****Pakiet 152, pozycja 1**

Czy zamawiający dopuści maskę tlenową Venturiego, 6 regulatorów przepływu kodowane kolorystycznie : 24% niebieski, 28% żółty, 31% biały 35% zielony ,40% różowy, 50% pomarańczowy?

**Odpowiedź: Zamawiający podtrzymuje zapisy SWZ.**

**Pytanie 364****Pakiet 152, pozycja 2**

czy zamawiający dopuści maskę anestetyczną, oznakowana opisowo ( np. adult)?

**Odpowiedź: Zamawiający podtrzymuje zapisy SWZ.**

**Pytanie 365**

**Pakiet 170, pozycja 2**

czy zamawiający dopuści prowadnice do rurek intubacyjnych, kompatybilne z rurkami intubacyjnymi w rozmiarach 2,5-10,0?

**Odpowiedź: Zamawiający nie wymaga, ale dopuszcza, z zachowaniem pozostałych zapisów SWZ.**

**Pytanie 366**

**Pakiet 170, pozycja 2**

czy zamawiający dopuści prowadnice do rurek intubacyjnych, długości prowadnic w zależności od rozmiaru 255-340mm?

**Odpowiedź: Zamawiający podtrzymuje zapisy SWZ.**

**Pytanie 367**

**Pakiet 183, pozycja 1**

Czy zamawiający dopuści zestaw do nebulizacji dorosłych i dzieci z samym ustnikiem albo zestaw do nebulizacji dorosłych i dzieci z samą maską do wyboru przez Zamawiającego?

**Odpowiedź: Zamawiający podtrzymuje zapisy SWZ.**

**Pytanie 368**

**Pakiet 188, pozycja 1**

Czy zamawiający dopuści końcówki do ssaka tylko zakrzywione?

**Odpowiedź: Zamawiający podtrzymuje zapisy SWZ.**

**Pytanie 369**

**Pakiet 188, pozycja 1**

Czy zamawiający dopuści końcówki do ssaka o średnicy wew. 4mm o średnicy zew. 7mm o długości całkowitej 27cm?

**Odpowiedź: Zamawiający podtrzymuje zapisy SWZ.**

**Pytanie 370**

**Pakiet 193 , pozycja 1**

czy zamawiający dopuści przyrząd do infuzji leków wrażliwych na światło w opakowaniu foliowym?

**Odpowiedź: Zamawiający nie wymaga, ale dopuszcza, z zachowaniem pozostałych zapisów SWZ.**

**Pytanie 371**

**Pakiet 209, pozycja 1**

czy zamawiający dopuści dren łączący zakończony lejek-lejek?

**Odpowiedź: Zamawiający podtrzymuje zapisy SWZ.**

**Pytanie 372**

**Pakiet 209, pozycja 2**

czy zamawiający dopuści kankę do odsysania w rozmiarze CH21?

**Odpowiedź: Zamawiający podtrzymuje zapisy SWZ.**

**Pytanie 373**

**Pakiet 204 poz. 2**

Czy w miejsce pierwotnych zapisów Zamawiający dopuści protezę do dróg żółciowych - samorozprężalną, pokrywaną silikonem wykonaną z nitinolu. Posiada listki zapobiegające migracji oraz 2 lassa wykonane z polipropylenu, krótsze i dłuższe - na dłuższym umieszczono złoty znacznik. Długość całkowita protezy 40 mm, 60 mm, 80 mm, 100 mm, 120 mm do wyboru zamawiającego. Średnica 10 mm; średnica kołnierza 13.5 mm; Aplikator o długości 180 cm i średnicy 9 Fr (3 mm). Proteza kompatybilna z przewodnicą 0,035 cala; posiada 14 złotych znaczników: po 4 na kołnierzach, 4 w części środkowej i 2 na listkach; proteza usuwalna, również do zastosowań łagodnych; posiada podwójny system kontroli punktu, po przekroczeniu którego nie można wycofać protezy do aplikatora: znacznik radiologiczny i graficzny na aplikatorze; 1 sztuka w opakowaniu?

**Odpowiedź: Zamawiający dopuszcza.**

**Pytanie 374**

**Pakiet 218**

Czy Zamawiający wymaga aby dla bezpieczeństwa kanału roboczego endoskopu klips był chowany w plastikową osłonę ze specjalnym stoperem?

**Odpowiedź: Zamawiający dopuszcza.**

**Pytanie 375**

**Pakiet 218**

Czy Zamawiający wymaga aby klips był wykonany z eligiloy dzięki czemu istnieje możliwość wykonania rezonansu magnetycznego?

**Odpowiedź: Zamawiający dopuszcza.**

**Pytanie 376**

**Pakiet 218**

Czy Zamawiający wymaga, aby klipsownica posiadała funkcję rotacji 1:1?

**Odpowiedź: Zamawiający dopuszcza.**

**Pytanie 377**

**Pakiet 218**

Czy Zamawiający wymaga, aby klips posiadał funkcję wielokrotnego zamykania i otwierania?

**Odpowiedź: Zamawiający dopuszcza.**

**Pytanie 378**

**Dot. projektu umowy par. 2 ust. 3b**

Czy Zamawiający wyrazi zgodę na wydłużenie terminu dostawy cito do 2 dni roboczych?

**Odpowiedź: Zamawiający podtrzymuje zapisy SWZ.**

**Pytanie 379**

**Dot. projektu umowy par. 6 ust. 1 b.ii) oraz c.ii)**

Czy Zamawiający wyrazi zgodę na zmniejszenie kary umownej do 2% tej partii asortymentu?

**Odpowiedź: Zamawiający podtrzymuje zapisy SWZ.**

**Pytanie 380**

**Dot. projektu umowy par. 7 ust. 3 pkt a i b**

Czy Zamawiający wyrazi zgodę, aby odstąpienie od umowy nastąpiło w przypadku trzykrotnej zwłoki?

**Odpowiedź: Zamawiający podtrzymuje zapisy SWZ.**

**Pytanie 381****Dot. projektu umowy par. 8 ust. 3 pkt b**

Czy Zamawiający wyrazi zgodę na wydłużenie terminu wymiany asortymentu na wolny od wad do 2 dni roboczych?

**Odpowiedź: Zamawiający podtrzymuje zapisy SWZ.**

**Pytanie 382****Dotyczy Pakietu nr 83 – poz. 1**

Czy Zamawiający w w/w pozycji pozwoli zaoferować igły do ostrzykiwania miejsc krwawiących, igły sterylne jednorazowego użytku, bezpieczne dla pacjenta i personelu, średnica igły 0,5 mm, długość igły 4 mm i 5 mm długości roboczej igły 180 cm, uchwyt z mechanizmem kliknięcia, sztywna osłonka igły chroniąca igłę przed zagięciem, z metalową końcówką dla bezpiecznego operowania igłą?

**Odpowiedź: Zamawiający dopuszcza.**

**Pytanie 383****Dotyczy Pakietu nr 83 – poz. 2**

Czy Zamawiający w w/w pozycji pozwoli zaoferować igły do ostrzykiwania miejsc krwawiących, igły sterylne jednorazowego użytku, bezpieczne dla pacjenta i personelu, średnica igły 0,5 mm, długość igły 4 mm - 6mm długości roboczej igły 230 cm oraz o średnicy igły 0,7mm długość igły 4mm, 5mm i 6mm i długości roboczej igły 230cm (do wyboru Zamawiającego) uchwyt z mechanizmem kliknięcia, sztywna osłonka igły chroniąca igłę przed zagięciem, z metalową końcówką dla bezpiecznego operowania igłą?

**Odpowiedź: Zamawiający dopuszcza.**

**Pytanie 384****Dotyczy Pakietu nr 83 – poz. 3**

Czy Zamawiający w w/w pozycji pozwoli zaoferować szczypce biopsyjne jednorazowego użytku do kolonoskopii, (długość 2300 mm) łyżeczki owalne z okienkiem z igłą i bez igły, łyżeczki standardowe; średnica szczęk 2,3mm, powlekane na całej długości, szerokość otwarcia szczęk 6,9mm, długość samych szczęk ok. 4 mm, pakowane oddzielnie w sterylne pakiety?

**Odpowiedź: Zamawiający dopuszcza.**

**Pytanie 385****Dotyczy Pakietu nr 83 – poz. 4**

Czy Zamawiający w w/w pozycji pozwoli zaoferować szczypce biopsyjne jednorazowego użytku do kolonoskopii, (długość 1600 mm) łyżeczki owalne z okienkiem z igłą i bez igły, łyżeczki standardowe; średnica szczęk 2,3mm, powlekane na całej długości, szerokość otwarcia szczęk 6,9mm, , długość samych szczęk ok. 4 mm, pakowane oddzielnie w sterylne pakiety?

**Odpowiedź: Zamawiający dopuszcza.**

**Pytanie 386****Dotyczy Pakietu nr 204 – poz. 1**

Czy Zamawiający w w/w pozycji pozwoli zaoferować protezę samorozprężalną do dróg żółciowych niepowlekaną, wykonaną z nitinolu, niepowlekaną, posiadającą markery RTG, jednoznacznie i precyzyjnie określające położenie stentu po jego pełnym rozprężeniu, dostępne długości stentu: 40mm, 60mm, 80mm, 100mm, 120mm średnica stentu po pełnym rozprężeniu: 10mm, fabrycznie zamontowane na giętkim zestawie wprowadzającym, gotowe do implantacji po wyjęciu z opakowania, aplikator o dł. 210cm i średnicy 8Fr,; kompatybilny z prowadnikiem 0,035"?

**Odpowiedź: Zamawiający podtrzymuje zapisy SWZ.**

**Pytanie 387****Dotyczy Pakietu nr 204 – poz. 2**

Czy Zamawiający w w/w pozycji pozwoli zaoferować protezę samorozprężalną do dróg żółciowych powlekana, wykonaną z nitinolu, powlekana, posiadająca markery RTG, jednoznacznie i precyzyjnie określające położenie stentu po jego pełnym rozprężeniu, dostępne długości stentu: 40mm, 60mm, 80mm i 100mm, średnica stentu po pełnym rozprężeniu: 10mm, fabrycznie zamontowane na giętkim zestawie wprowadzającym, gotowe do implantacji po wyjęciu z opakowania, aplikator o dł. 210cm i średnicy 9Fr, kompatybilny z przewodnikiem 0,035"

**Odpowiedź: Zamawiający podtrzymuje zapisy SWZ.**

**Pytanie 388****Dotyczy Pakietu nr 208 – poz. 2**

Czy Zamawiający w w/w pozycji pozwoli zaoferować zestaw do obliteracji żyłaków przełyku 6 gumkowy, wyposażony w port w głowicy do irygacji miejsca obliteracji, mechanizm wizualnej i dźwiękowej sygnalizacji uwolnienia gumki, przedostatnia gumka w innym kolorze. Zestaw wstępnie zmontowany po wyjęciu z opakowania do założenia na endoskop (nić założona na głowicę i przeprowadzona przez cewnik wprowadzający) Cewnik wprowadzający o długości 160cm. Średnica wewnętrzna gumki po uwolnieniu 1,5mm. Pasuje do kanału o średnicy 2,8mm, kompatybilny z aparatami o średnicy 9,5mm-11,5mm?

**Odpowiedź: Zamawiający dopuszcza.**

**Pytanie 389****Dotyczy Pakietu nr 211 – poz. 1**

Czy Zamawiający w w/w pozycji pozwoli zaoferować przewodnica jednorazowego użytku, średnica 0,025" oraz 0,035", długość robocza 4500 mm. Końcówka hydrofilna o długości 5cm, prosta lub zakrzywiona, do wyboru zamawiającego.

**Odpowiedź: Zamawiający podtrzymuje zapisy SWZ.**

**Pytanie 390****Dotyczy Pakietu nr 211 – poz. 2**

Czy Zamawiający w w/w pozycji pozwoli zaoferować papillotom trójkanałowy jednorazowego użytku; posiada 3 oddzielne kanały: na przewodnicę, cięciwę i do iniekcji środka kontrastującego; posiada zintegrowany uchwyt; końcówka dystalna posiada dwukolorowy system znaczników ułatwiających ustawienie noża i ocenę odległości w obrazie endoskopowym; długość narzędzia 2000 mm; długość noska 5mm; długość cięciwy 20 mm 25mm i 30 mm do wyboru zamawiającego kompatybilny z minimalnym kanałem roboczym endoskopu 2,8 mm oraz 3,7 mm, średnica współpracującej przewodnicy 0,025" oraz 0,035" ; dostarczany z umieszczonym w części dystalnej narzędzia zagiętym mandrynem zapewniającym stabilność; dostarczany w sterylnym pakiecie, gotowy do użytku?

**Odpowiedź: Zamawiający podtrzymuje zapisy SWZ.**

**Pytanie 391****Dotyczy Pakietu nr 211 – poz. 3**

Czy Zamawiający w w/w pozycji pozwoli zaoferować jednorazowy balon trójkanałowy do usuwania złogów z dróg żółciowych; balon można napompować do 3 średnic: 9 mm, 13mm, 16mm, narzędzie ma możliwość podania kontrastu powyżej; długość narzędzia 2000 mm, minimalna średnica kanału roboczego 2,8 mm lub 3,2 mm; w zestawie 3 odpowiednio skalibrowane strzykawki do napełniania balonu do wybranej średnicy?

**Odpowiedź: Zamawiający podtrzymuje zapisy SWZ.**

**Pytanie 392****Dotyczy Pakietu nr 211 – poz. 4**

Czy Zamawiający w w/w pozycji pozwoli zaoferować jednorazowe narzędzie do napełniania poszerzadeł balonowych; jednorazowe narzędzie w pełni złożone, max ciśnienie 20 atm; przygotowane do bezpośredniego użycia?

**Odpowiedź: Zamawiający podtrzymuje zapisy SWZ.**

**Pytanie 393****Dotyczy Pakietu nr 211 – poz. 5**

Czy Zamawiający w w/w pozycji pozwoli zaoferować jednorazowe proste protezy plastikowe wykonana z PE o optymalnej sztywności i giętkości, średnica 7, 8.5, 10 Fr, z listkami zapobiegającymi przemieszczaniu, doskonała widoczność we fluoroskopii; dostępne długości 50, 60, 70, 80, 90, 100, 110, 120, 130, 140, 150mm?

**Odpowiedź: Zamawiający podtrzymuje zapisy SWZ.**

**Pytanie 394****Dotyczy Pakietu nr 211 – poz. 6**

Czy Zamawiający w w/w pozycji pozwoli zaoferować jednorazowe protezy plastikowe typu pig-tail wykonana z PE o optymalnej sztywności i giętkości; średnica 7Fr, dodatkowo otwory na pętli oraz na końcówce prostej optymalizujące przepływ żółci, doskonała widoczność we fluoroskopii; niebieski kolor dla doskonałej widoczności w endoskopowym polu widzenia; dostępne długości: 30, 40, 50, 60, 70, 80, 90, 100, 120, 150 mm?

**Odpowiedź: Zamawiający podtrzymuje zapisy SWZ.**

**Pytanie 395****Dotyczy Pakietu nr 211 – poz. 7**

Czy Zamawiający w w/w pozycji pozwoli zaoferować jednorazowy popychacz do protez 7Fr o długości 180cm oraz zestaw do wprowadzania protez 8,5Fr, 10Fr, długość narzędzia 2200 mm, ze znacznikami RTG, współpracujące z przewodnikami 0,035"?

**Odpowiedź: Zamawiający podtrzymuje zapisy SWZ.**

**Pytanie 396****Dotyczy Pakietu nr 211 – poz. 8**

Czy Zamawiający w w/w pozycji pozwoli zaoferować jednorazowe trójstopniowe poszerzadła balonowe; do poszerzania przełyku/ odźwiernika/ jelit/ średnice balonu: Ø 6 – 7 – 8 mm lub 8 - 9 - 10 mm lub 10 - 11 - 12 mm lub 12 - 13,5 - 15 mm, lub 15 – 16,5 - 18 mm lub 18 - 19 - 20 mm; ze znacznikami RTG, atraumatyczna końcówka; współpracujące z przewodnikiem min. średnica kanału roboczego 2,8mm?

**Odpowiedź: Zamawiający podtrzymuje zapisy SWZ.**

**Pytanie 397****Dotyczy Pakietu nr 211 – poz. 9**

Czy Zamawiający w w/w pozycji pozwoli zaoferować jednorazowy koszyk do usuwania złogów, kamieni i ciał obcych w obrębie przewodów żółciowych; typ 6-drutowy do usuwania małych kamieni wykonany z plecionego miękkiego drutu, dostosowany do kanału roboczego endoskopu o średnicy 2,8 mm i 3,7 mm, szerokość rozłożonego koszyka wynosi 20 mm, długość robocza narzędzia 2000 mm, zaokrąglona końcówka dystalna ułatwia wejście do przewodów żółciowych, posiada funkcje rotacji, posiada port iniekcyjny?

**Odpowiedź: Zamawiający podtrzymuje zapisy SWZ.**

**Pytanie 398****Dotyczy Pakietu nr 211 – poz. 9**

Czy Zamawiający w w/w pozycji pozwoli zaoferować jednorazowy koszyk do usuwania złogów, kamieni i ciał obcych w obrębie przewodów żółciowych; typ 8-drutowy do usuwania małych kamieni wykonany z drutu pojedynczego (monofilament) współpracujący z przewodnikiem - dostosowany do kanału roboczego endoskopu o średnicy 3,7 mm (przewodnik wychodzi na końcu dystalnym koszyka – ułatwia wejście do przewodów żółciowych), oraz do użycia bez przewodnika (do wyboru przez Zamawiającego) – dostosowany do kanału roboczego 2,8mm długość, narzędzia 1800 mm, zaokrąglona końcówka dystalna ułatwia wejście do przewodów żółciowych; w obu koszykach szerokość rozłożonego koszyka wynosi 20 mm, długość robocza, posiada funkcje rotacji, posiada port iniekcyjny?

**Odpowiedź: Zamawiający podtrzymuje zapisy SWZ.**

**Pytanie 399****Dotyczy Pakietu nr 211 – poz. 10**

Czy Zamawiający w w/w pozycji pozwoli zaoferować jednorazowy koszyk do usuwania złogów, małych kamieni i ciał obcych w obrębie przewodów żółciowych; typ 4-drutowy wykonany z plecionego drutu; maksymalna średnica części wprowadzanej do kanału roboczego endoskopu 2,3 mm; średnica endoskopu 2,8 mm oraz 3,7 mm; szerokość rozłożonego koszyka 20 mm i 25mm (do wyboru); długość robocza narzędzia 2 000 mm; zaokrąglona końcówka dystalna lub wprowadzany po przewodnicy; posiada port iniekcyjny; dostarczany w sterylnym pakiecie, gotowy do użytku, takie które były używane przez Zamawiającego?

**Odpowiedź: Zamawiający podtrzymuje zapisy SWZ.**

**Pytanie 400****Dotyczy Pakietu nr 211 – poz. 11**

Czy Zamawiający w w/w pozycji pozwoli zaoferować kosze do litotrypsji wraz z osłonkami w ilości odpowiadającym wymogom SIWZ do mechanicznej litotrypsji, koszyk osłona zwojowa zewnętrzna i osłonka wewnętrzna; długość robocza 4000 mm; średnica koszyka 20mm, 25mm, 30 mm (do wyboru Zamawiającego); na przewodnik lub bez przewodnika, w sterylnym pakiecie oraz dostarczyć 1 szt. rękojeści wielorazowego użytku kompatybilnej z w/w koszami do litotrypsji na potrzeby pracowni; lub czy wydzieli pozycję 11 do oddzielnego pakietu, pozwoli to na złożenie oferty konkurencyjnej na pozostałe pozycje w pakiecie nr 3?

**Odpowiedź: Zamawiający podtrzymuje zapisy SWZ.**

**Pytanie 401****Dotyczy Pakietu nr 211 – poz. 12**

Czy Zamawiający w w/w pozycji pozwoli zaoferować cewnik z końcówką o kształcie: standardowym, zwężanym, i zakończonym metalową kulką do wyboru zamawiającego. Długość 200 cm; średnica 1,8mm; zalecany przewodnik 0.035". Gotowy do użytku, jedna sztuka w opakowaniu?

**Odpowiedź: Zamawiający podtrzymuje zapisy SWZ.**

**Pytanie 402****Dotyczy Pakietu nr 218 – poz. 1**

Czy Zamawiający w w/w pozycjach pozwoli zaoferować jednorazowe klipsownice do endoskopowego tamowania krwawień o długości 230cm (do zastosowania zarówno w gastrokopii jak i kolonoskopii) szerokość otwarcia ramion klipsa 11mm, 13 mm lub 16mm (do wyboru przez Zamawiającego), narzędzie jednoelementowe

**Odpowiedź: Zamawiający podtrzymuje zapisy SWZ.**



**Pytanie 403**

**Dotyczy Pakietu nr 219 – poz. 1**

Czy Zamawiający w w/w pozycji pozwoli zaoferować pętle do polipektomii jednorazowego użytku, kształt owalny, półksiężycowaty lub heksagonalny; dostępne średnice pętli 10, 15, 20, 25, 30 mm do wyboru przez zamawiającego; pętla wykonana z plecionego drutu, długość narzędzia co najmniej 230 cm, średnica zewnętrzna osłonki 2.3 mm?

**Odpowiedź: Zamawiający podtrzymuje zapisy SWZ.**

**Pytanie 404**

**Dotyczy zapisów umowy § 1 ust. 5**

Czy Zamawiający wyrazi zgodę na zmniejszenie ilości do niewykorzystania przedmiotu umowy do 20% ?

**Odpowiedź: Zamawiający podtrzymuje zapisy SWZ.**

**Pytanie 405**

**Dotyczy zapisów umowy § 6 ust. 1a pkt. i, ii**

Czy Zamawiający wyrazi zgodę na zmniejszenie wysokości kary umownej z 10% do 5%?

**Odpowiedź: Zamawiający podtrzymuje zapisy SWZ.**

**Pytanie 406**

**Dotyczy zapisów umowy § 6 ust. 1b pkt. i oraz 1c pkt. i**

Czy Zamawiający wyrazi zgodę na zmniejszenie wysokości kary umownej z 2% do 1% ?

**Odpowiedź: Zamawiający podtrzymuje zapisy SWZ.**

**Pytanie 407**

**Dotyczy zapisów umowy § 6 ust. 1b pkt. ii oraz 1c pkt. ii**

Czy Zamawiający wyrazi zgodę na zmniejszenie wysokości kary umownej z 4% do 2% ?

**Odpowiedź: Zamawiający podtrzymuje zapisy SWZ.**

**Pytanie 408**

**Dotyczy zapisów umowy § 6 ust. 1d**

Czy Zamawiający wyrazi zgodę na zmniejszenie wysokości kary umownej z 0,5% do 0,2% ?

**Odpowiedź: Zamawiający podtrzymuje zapisy SWZ.**

**Pytanie 409**

**Dotyczy zapisów umowy § 8**

Czy Zamawiający wyrazi zgodę na doprecyzowanie zapisu zgodnie z poniższym: „(...) Zgody takiej nie można bezpodstawnie odmówić.”?

**Odpowiedź: Zamawiający podtrzymuje zapisy SWZ.**

**Pytanie 410**

**Pytanie dot. pakietu 192**

Prosimy o dopuszczenie urządzeń jednorazowych w dwóch rozmiarach;

Średnica wziernika 5,3mm i kanał instrumentalny 3,0mm.

Średnica wziernika 3,4mm i kanał instrumentalny 1,2mm.

O polu widzenia 120° i głębi 5-50mm z zagięciami końcówki 230/210 dla mniejszego rozmiaru i 210/180 dla większego rozmiaru.

Wyposażonych w port ssania i port narzędziowy zgodnie z asortymentem.

Posiadających monitor ONE-M w rozmiarze 11,6 z możliwością prowadzenia archiwizacji badań (multimediów i danych) z wbudowaną pamięcią 64gb. Nie posiadających w komplecie rurek intubacyjnych

**Odpowiedź: Zamawiający podtrzymuje zapisy SWZ.**

**Pytanie 411**

**pakiet 6**

czy zamawiający dopuszcza ochraniacze bez warstwy antypoślizgowej?

**Odpowiedź: Zamawiający podtrzymuje zapisy SWZ.**

**Pytanie 412**

**pakiet 6**

Prosimy Zamawiającego o dopuszczenie wyceny za najmniejsze opakowanie handlowe 144 szt. z przeliczeniem ilości z zaokrągleniem w górę do pełnych opakowań.

**Odpowiedź: Zamawiający dopuszcza wycenę opakowanie = 144 szt. z przeliczeniem podanych ilości, ale nie wymaga, z zachowaniem pozostałych zapisów SWZ.**

**Ilość opakowań należy podać z dokładnością do 1,0 zaokrąglając w górę.**

**Pytanie 413**

**pakiet 22**

czy zamawiający dopuszcza produkt sterylny?

**Odpowiedź: Zamawiający nie wymaga, ale dopuszcza, z zachowaniem pozostałych zapisów SWZ.**

**Pytanie 414**

**pakiet 31**

Prosimy Zamawiającego o dopuszczenie wyceny za najmniejsze opakowanie handlowe 100 szt. z przeliczeniem ilości z zaokrągleniem w górę do pełnych opakowań.

**Odpowiedź: Zamawiający dopuszcza wycenę opakowanie = 100 szt. z przeliczeniem podanych ilości, ale nie wymaga, z zachowaniem pozostałych zapisów SWZ.**

**Ilość opakowań należy podać z dokładnością do 1,0 zaokrąglając w górę.**

**Pytanie 415**

**pakiet 34**

Prosimy Zamawiającego o dopuszczenie wyceny za najmniejsze opakowanie handlowe 100 szt. z przeliczeniem ilości z zaokrągleniem w górę do pełnych opakowań.

**Odpowiedź: Zgodnie z zapisem SWZ.**

**Pytanie 416**

**pakiet 36**

Prosimy Zamawiającego o dopuszczenie wyceny za najmniejsze opakowanie handlowe 100 szt. z przeliczeniem ilości z zaokrągleniem w górę do pełnych opakowań.

**Odpowiedź: Zamawiający dopuszcza wycenę opakowanie = 100 szt. z przeliczeniem podanych ilości, ale nie wymaga, z zachowaniem pozostałych zapisów SWZ.**

**Ilość opakowań należy podać z dokładnością do 1,0 zaokrąglając w górę.**

**Pytanie 417**

**pakiet 37**

Prosimy Zamawiającego o dopuszczenie wyceny za najmniejsze opakowanie handlowe 100 szt. z przeliczeniem ilości z zaokrągleniem w górę do pełnych opakowań.

**Odpowiedź: Zamawiający dopuszcza wycenę opakowanie = 100 szt. z przeliczeniem podanych ilości, ale nie wymaga, z zachowaniem pozostałych zapisów SWZ.**

**Ilość opakowań należy podać z dokładnością do 1,0 zaokrąglając w górę.**

**Pytanie 418**

**pakiet 43**

- a) Prosimy Zamawiającego o dopuszczenie wyceny za najmniejsze opakowanie handlowe 100 szt. z przeliczeniem ilości z zaokrągleniem w górę do pełnych opakowań.
- b) czy zamawiający wymaga opakowania papier-folia?

**Odpowiedź:**

**a) Zamawiający dopuszcza wycenę opakowanie = 100 szt. z przeliczeniem podanych ilości, ale nie wymaga, z zachowaniem pozostałych zapisów SWZ.**

**Ilość opakowań należy podać z dokładnością do 1,0 zaokrąglając w górę.**

**b) Zamawiający nie wymaga, ale dopuszcza, z zachowaniem pozostałych zapisów SWZ.**

**Pytanie 419**

**pakiet 61, poz. 1-2**

Prosimy Zamawiającego o dopuszczenie wyceny za najmniejsze opakowanie handlowe 100 szt. z przeliczeniem ilości z zaokrągleniem w górę do pełnych opakowań.

**Odpowiedź: Zamawiający dopuszcza wycenę opakowanie = 100 szt. z przeliczeniem podanych ilości, ale nie wymaga, z zachowaniem pozostałych zapisów SWZ.**

**Ilość opakowań należy podać z dokładnością do 1,0 zaokrąglając w górę.**

**Pytanie 420**

**pakiet 64**

Proszę o dopuszczenie przyrządów do przetaczania z komorą kroplową wykonaną z bezpiecznego, medycznego PVC.

**Odpowiedź: Zamawiający podtrzymuje zapisy SWZ.**

**Pytanie 421**

**pakiet 64**

Czy zamawiający wymaga zaoferowania przyrządu do przetaczania bez ftalanów z informacją na etykiecie w formie symbolu (normy zharmonizowanej) potwierdzającą brak zawartości ftalanów?

**Odpowiedź: Zamawiający dopuszcza z zachowaniem pozostałych zapisów SWZ.**

**Pytanie 422**

**pakiet 64**

Czy Zamawiający dopuści IS o długości całkowitej komory kroplowej 62 mm, długość części wykonanej z przezroczystego PVC 55 mm?

**Odpowiedź: Zamawiający podtrzymuje zapisy SWZ.**

**Pytanie 423**

**pakiet 64**

Czy Zamawiający dopuści przyrządy z ostrą igłą biorczą dwukanałową, trójpłaszczyznową – w kolorze białym, wykonana ze wzmocnionego ABS?

**Odpowiedź: Zamawiający podtrzymuje zapisy SWZ.**

**Pytanie 424**

**pakiet 65**

Proszę o dopuszczenie przyrządów do przetaczania krwi z komorą kroplową wykonaną z bezpiecznego, medycznego PVC.

**Odpowiedź: Zamawiający podtrzymuje zapisy SWZ.**

**Pytanie 425**

**pakiet 65**

Czy zamawiający wymaga zaofiarowania przyrządu do przetaczania krwi bez ftalanów z informacją na etykiecie w formie symbolu (normy zharmonizowanej ) potwierdzającą brak zawartości ftalanów?

**Odpowiedź: Zamawiający dopuszcza z zachowaniem pozostałych zapisów SWZ.**

**Pytanie 426**

**pakiet 65**

Czy zamawiający dopuści przyrząd do przetaczania krwi i jej preparatów typu TS o dł. komory kroplowej 7,5 cm w części przezroczystej, a całkowita długość komory ok. 10 cm ?

**Odpowiedź: Zamawiający dopuszcza z zachowaniem pozostałych zapisów SWZ.**

**Pytanie 427**

**pakiet 65**

Czy Zamawiający dopuści przyrządy z ostrą igłą biorczą dwukanałową, trójpłaszczyznową – w kolorze białym, wykonana ze wzmocnionego ABS?

**Odpowiedź: Zamawiający podtrzymuje zapisy SWZ.**

**Pytanie 428**

**pakiet 84, poz. 2**

Prosimy Zamawiającego o dopuszczenie wyceny za najmniejsze opakowanie handlowe 25 szt. pasków w rolce, z przeliczeniem ilości z zaokrągleniem w górę do pełnych opakowań.

**Odpowiedź: Zamawiający nie dopuszcza pasków w rolce. Zamawiający dopuszcza wycenę opakowanie = 25 szt. z przeliczeniem podanych ilości, ale nie wymaga, z zachowaniem pozostałych zapisów SWZ.**

**Ilość opakowań należy podać z dokładnością do 1,0 zaokrąglając w górę.**

**Pytanie 429**

**pakiet 162**

Czy zamawiający dopuści lusterka medyczne sterylne, lusterko służące do diagnostyki jamy ustnej pacjenta, posiada gładkie brzegi , które nie powodują uszkodzeń wewnętrznej części jamy ustnej, rączka lusterka posiada 4 mm chropowatą powierzchnię, która ułatwia trzymanie narzędzia i nie pozwala na wyslizgnięcie z dłoni lekarza, średnica lusterka 22mm, średnica powierzchni lustrzanej 19 mm, wykonane z ABS, nie zawiera latexu, długość rączki 165 mm, pakowane w papier-folia?

**Odpowiedź: Zamawiający podtrzymuje zapisy SWZ.**

**Pytanie 430**

**pakiet 193**

Proszę o dopuszczenie przyrządów do przetaczania z komorą kroplową wykonaną z bezpiecznego, medycznego PVC.

**Odpowiedź: Zamawiający podtrzymuje zapisy SWZ.**

**Pytanie 431**

**pakiet 193**

Czy zamawiający wymaga zaofiarowania przyrządu do przetaczania bez ftalanów z informacją na etykiecie w formie symbolu (normy zharmonizowanej ) potwierdzającą brak zawartości ftalanów?

**Odpowiedź: Zamawiający dopuszcza z zachowaniem pozostałych zapisów SWZ.**

**Pytanie 432****pakiet 193**

Czy Zamawiający dopuści przyrząd do przetaczania płynów infuzyjnych bez dodatkowego zaczełu na zacisku rolkowym i miejsca na umieszczenie igły biorczej, natomiast kolec igły biorczej posiada osłonę z tworzywa sztucznego?

**Odpowiedź: Zamawiający podtrzymuje zapisy SWZ.**

**Pytanie 433****pakiet 193**

Czy Zamawiający dopuści IS bursztynowy (odpowiednio do pozycji) o długości całkowitej komory kroplowej 62 mm, długość części wykonanej z przezroczystego PVC 55 mm?

**Odpowiedź: Zamawiający podtrzymuje zapisy SWZ.**

**Pytanie 434****pakiet 193**

Czy Zamawiający dopuści przyrządy z ostrą igłą biorczą dwukanałową, trójpłaszczyznową – w kolorze białym, wykonana ze wzmocnionego ABS?

**Odpowiedź: Zamawiający dopuszcza z zachowaniem pozostałych zapisów SWZ.**

**Pytanie 435****Pakiet 24 poz.1**

Czy Zamawiający dopuści do zaferowania kateter do odsysania górnych dróg oddechowych. Standardowy cewnik jednorazowego użytku, sterylny, służący do odsysania wydzieliny z górnych dróg oddechowych. Cewniki do odsysania mają być wyposażone w kod barwny. Cewnik z atraumatyczną końcówką (chroniący przed podrażnieniem) okrągły otwór końcowy, otwory odbarczające zakończenie cewnika atraumatyczne z otworem centralnym i dwoma otworami bocznymi naprzeciwległymi o łącznej powierzchni mniejszej od powierzchni otworu centralnego. Cewnik wykonany z materiału medycznego o „zmrożonej” powierzchni. Rozmiary: 6F i 8F (40 - 50 cm), 10F i 12F i 14F i 16F i 18F (50 - 60 cm). Rozmiary do uzgodnienia z Zamawiającym. Cewnik z barwnym oznaczeniem rozmiaru na konektorze oraz numerycznym na opakowaniu zewnętrznym, wyposażony w standardowy konektor gwarantujący trwałe i szczelne połączenie?

**Odpowiedź: Zamawiający podtrzymuje zapisy SWZ.**

**Pytanie 436****Pakiet 77**

Czy Zamawiający oczekuje bezpiecznego zestawu do punkcji jamy opłucnej zawierający tępą kaniulę zabezpieczającą umieszczoną w kanale igły, która chroni niżej położone tkanki przed nieumyślnym nakłuciem, wsuwa się do kanału igły podczas penetracji tkanek, samoczynnie wysuwa się poniżej ostrza igły, kiedy trafia ona do pustej przestrzeni. Kolorowy wskaźnik bezpieczeństwa w złączu igły zapewnia bezpośrednią sygnalizację położenia kaniuli zabezpieczającej po wprowadzeniu igły (kolor czerwony – kaniula zabezpieczająca wsunięta do wnętrza igły/kolor zielony – kaniula wysunięta poza ostrze igły). Jednokierunkowy zawór wentylowy w złączu igły umożliwia ewakuację powietrza i płynu z jamy opłucnej, zapobiegając jednocześnie przedostawaniu się powietrza w przeciwnym kierunku (zapobiega niezamierzonej odmie opłucnowej podczas zabiegu). Bezpieczny cewnik z: zaworem kulowym z ręczną blokadą w złączu cewnika (zamyka światło cewnika podczas wycofywania igły oraz chroni przed przypadkową odmą opłucnową w trakcie zabiegu) Blokada zaworu kulowego zapewnia możliwość wygodnego podłączenia drenażu?

**Odpowiedź: Zamawiający podtrzymuje zapisy SWZ.**

**Pytanie 437**

**Dotyczy Pakietu nr 7**

Czy Zamawiający dopuści obwód o długości trzech rur w zakresie 60-180 cm?

**Odpowiedź: Zamawiający podtrzymuje zapisy SWZ.**

**Pytanie 438**

**Dotyczy Pakietu nr 7**

Czy Zamawiający odstąpi od parametrów dotyczących oporu przepływu, które możliwe są do uzyskania wyłącznie w warunkach laboratoryjnych?

**Odpowiedź: Zamawiający podtrzymuje zapisy SWZ.**

**Pytanie 439**

**Dotyczy Pakietu nr 8**

Czy Zamawiający dopuści jednorurowy obwód typu „rura w rurze”, przy zachowaniu pozostałych wymagań, tak jak obecnie stosowany przez Zamawiającego?

**Odpowiedź: Zamawiający dopuszcza z zachowaniem pozostałych zapisów SWZ.**

**Pytanie 440**

**Dotyczy Pakietu nr 8**

Czy Zamawiający dopuści układy o długości 1.8m?

**Odpowiedź: Zamawiający podtrzymuje zapisy SWZ.**

**Pytanie 441**

**Dotyczy Pakietu nr 8**

Czy Zamawiający dopuści układy o długości 3m?

**Odpowiedź: Zamawiający dopuszcza z zachowaniem pozostałych zapisów SWZ.**

**Pytanie 442**

**Dotyczy Pakietu nr 11**

Czy Zamawiający wymaga tyłek z metalową, czy plastikową podstawą?

**Odpowiedź: Zamawiający podtrzymuje zapisy SWZ.**

**Pytanie 443**

**Dotyczy Pakietu nr 90**

Czy Zamawiający dopuści rurki metalowe pokryte galwanicznie srebrem o długościach (w rozmiarach) 6.5cm, 7cm, 8cm, 9cm (bez okienka) oraz o długościach (w rozmiarach) 7.5cm, 8cm, 8.5cm, 9cm (z okienkiem)?

**Odpowiedź: Zamawiający podtrzymuje zapisy SWZ.**

**Pytanie 444**

**Dotyczy Pakietu nr 90**

Czy Zamawiający odstąpi od rozmiaru rurki wygrawerowanym na kołnierzu rurki?

**Odpowiedź: Zamawiający podtrzymuje zapisy SWZ.**

**Pytanie 445**

**Dotyczy Pakietu nr 119 poz. 1**

Czy Zamawiający dopuści dla objętości oddechowej 150-1500 ml?

**Odpowiedź: Zamawiający podtrzymuje zapisy SWZ.**

**Pytanie 446**

**Dotyczy Pakietu nr 119 poz. 2**

Czy Zamawiający dopuści filtr elektrostatyczny z celulozowym wymiennikiem ciepła i wilgoci o skuteczności filtracji bakteryjnej 99,9999%, wirusowej 99,999%, dla objętości oddechowej 150-1500 ml, przestrzeń martwa 53 ml, masa 30 g, z wydzielonym celulozowym wymiennikiem ciepła i wilgoci, poziom nawilżania 36.8 mg/l H<sub>2</sub>O, medium filtracyjne hydrofobowe, wyposażony w złącze proste, sterylne, z portem kapno typu Luer, pakowany pojedynczo?

**Odpowiedź: Zamawiający podtrzymuje zapisy SWZ.**

**Pytanie 447**

**Dotyczy Pakietu nr 119 poz. 3**

Czy Zamawiający dopuści pediatryczny filtr elektrostatyczny z wymiennikiem ciepła i wilgoci o skuteczności filtracji bakteryjnej 99,9999%, wirusowej 99,999%, przestrzeń martwa 12 ml, masa 13.5 g, z wydzielonym celulozowym wymiennikiem ciepła i wilgoci, poziom nawilżania 24 mg/l H<sub>2</sub>O, medium filtracyjne hydrofobowe, wyposażony w złącze proste, sterylne, z portem kapno luer-lock, pakowany pojedynczo?

**Odpowiedź: Zamawiający podtrzymuje zapisy SWZ.**

**Pytanie 448**

**Dotyczy Pakietu nr 119 poz. 3**

Czy Zamawiający dopuści filtr elektrostatyczny z wymiennikiem ciepła i wilgoci o skuteczności filtracji bakteryjnej 99,9999%, wirusowej 99,999%, przestrzeń martwa 26 ml, masa 18 g, dla objętości oddechowej 75-1200ml, z wydzielonym wymiennikiem ciepła i wilgoci, poziom nawilżania 32 mg/l H<sub>2</sub>O, medium filtracyjne hydrofobowe, wyposażony w złącze proste, sterylne, z portem kapno na lince, pakowany pojedynczo?

**Odpowiedź: Zamawiający podtrzymuje zapisy SWZ.**

**Pytanie 449**

**Dotyczy Pakietu nr 119 poz. 4**

Czy Zamawiający dopuści sterylne wymienniki ciepła i wilgoci do rurek tracheostomijnych z wkładem wykonanym z celulozy, z uniwersalnym portem tlenowym, z portem do dosysania, jednomembranowy, o skuteczności nawilżania 30 mg/l H<sub>2</sub>O przy V<sub>t</sub>=500 ml, masa 9.5 g, przestrzeń martwa 8 ml?

**Odpowiedź: Zamawiający podtrzymuje zapisy SWZ.**

**Pytanie 450**

**Dotyczy Pakietu nr 119 poz. 5**

Czy Zamawiający dopuści system ochronny do rurek tracheotomijnych w postaci wysoko absorpcyjnej pianki o grubości co najmniej 2.5mm, w postaci miękkiego i przepuszczalnego dla powietrza podkładu, bez zawartości lateksu o wymiarach min. 80x80mm, sterylne?

**Odpowiedź: Zamawiający dopuszcza z zachowaniem pozostałych zapisów SWZ.**

**Pytanie 451**

**Dotyczy Pakietu nr 130 poz. 1**

Czy Zamawiający dopuści resuscytator jednorazowy dla dorosłych o masie ciała powyżej 30kg, maksymalna objętości worka 1800 ml, objętości oddechowej 1060 ml, zastawka bezpieczeństwa 60 cm H<sub>2</sub>O. Resuscytator wykonany z medycznego PCV, bez zawartości DEHP i lateksu, z antypoślizgową strukturą powierzchni worka oraz paskiem gwarantującym pewny chwyt. W zestawie z dwoma maskami twarzowymi z mankietem dla dorosłych, dren tlenowy?

**Odpowiedź: Zamawiający podtrzymuje zapisy SWZ.**

**Pytanie 452**

**Dotyczy Pakietu nr 130 poz. 2**

Czy Zamawiający dopuści resuscytator jednorazowy (dla jednego pacjenta) dla dzieci o masie ciała 7-30kg, maksymalna objętości worka 550 ml, objętości oddechowej 320 ml, zastawka bezpieczeństwa 40 cm H<sub>2</sub>O. Resuscytator wykonany z medycznego PCV, bez zawartości DEHP i lateksu, z antypoślizgową strukturą powierzchni worka oraz paskiem gwarantującym pewny chwyt. W zestawie z dwoma maskami twarzowymi z mankietem dla dzieci i drenem tlenowym?

**Odpowiedź: Zamawiający podtrzymuje zapisy SWZ.**

**Pytanie 453**

**Dotyczy Pakietu nr 156 poz. 5**

Czy zamawiający dopuści mankiety w rozmiarze 27-35cm oraz 34-43 cm?

**Odpowiedź: Zamawiający podtrzymuje zapisy SWZ.**

**Pytanie 454**

**Dotyczy Pakietu nr 196 poz. 1**

Czy zamawiający dopuści bezpośrednie czujniki o długości 3m?

**Odpowiedź: Zamawiający dopuszcza z zachowaniem pozostałych zapisów SWZ.**

**Pytanie 455**

**Dotyczy Pakietu nr 196 poz. 1**

Czy zamawiający dopuści czujnik o długości 0.9m, zamiast 1-1.5m

**Odpowiedź: Zamawiający podtrzymuje zapisy SWZ.**

**Pytanie 456**

**Dotyczy Pakietu nr 196 poz. 3**

Czy zamawiający dopuści mankiety w rozmiarze 27-35cm?

**Odpowiedź: Zamawiający podtrzymuje zapisy SWZ.**

**Pytanie 457**

**Dotyczy Pakietu nr 197 poz. 1**

Czy zamawiający dopuści bezpośrednie czujniki o długości 3m?

**Odpowiedź: Zamawiający dopuszcza z zachowaniem pozostałych zapisów SWZ.**



**Pytanie 458**

**Dotyczy Pakietu nr 197 poz. 1**

Czy zamawiający dopuści czujnik o długości 0.9m, zamiast 1-1.5m

**Odpowiedź: Zamawiający podtrzymuje zapisy SWZ.**

**Pytanie 459**

**Dotyczy Pakietu nr 197 poz. 4**

Czy zamawiający dopuści mankiety w rozmiarze 27-35cm?

**Odpowiedź: Zamawiający podtrzymuje zapisy SWZ.**

**Pytanie 460**

**Dotyczy Pakietu nr 197 poz. 5**

Prosimy o podanie numeru katalogowego przewodu obecnie stosowanego przez Zamawiającego, co umożliwi złożenie oferty zgodnej z wymaganiami Zamawiającego.

**Odpowiedź: Zgodnie z zapisem SWZ aparat Carestation 620.**

**Pytanie 461**

**Dotyczy Pakietu nr 213 poz. 3**

Czy Zamawiający dopuści kabel o długości 2.4m?

**Odpowiedź: Zamawiający dopuszcza z zachowaniem pozostałych zapisów SWZ.**

**Pytanie 462**

**Dotyczy Pakietu nr 213 poz. 4**

Czy Zamawiający dopuści kabel o długości 0,9m lub 3m?

**Odpowiedź: Zamawiający dopuszcza kabel o długości 3 m z zachowaniem pozostałych zapisów SWZ.**

**Pytanie 463**

**Dotyczy Pakietu nr 213 poz. 6**

Czy zamawiający dopuści mankiety 27-35cm o szerokości 13,8mm kodowane kolorystycznie z miękkiego i trwałego materiału, z wyraźnym oznaczeniem rozmiaru i zakresu pomiarowego na mankiecie, wyraźnym oznakowaniem ułatwiającym poprawne założenie mankiety, z procedurą czyszczenia i dezynfekcji opisaną w instrukcji, z wyraźnym oznaczeniem numeru referencyjnego na indywidualnym opakowaniu?

**Odpowiedź: Zamawiający podtrzymuje zapisy SWZ.**

**Pytanie 464**

**Dotyczy Pakietu nr 213 poz. 7**

Czy zamawiający dopuści mankiety 34-43cm o szerokości 17mm, kodowane kolorystycznie z miękkiego i trwałego materiału, z wyraźnym oznaczeniem rozmiaru i zakresu pomiarowego na mankiecie, wyraźnym oznakowaniem ułatwiającym poprawne założenie mankiety, z procedurą czyszczenia i dezynfekcji opisaną w instrukcji, z wyraźnym oznaczeniem numeru referencyjnego na indywidualnym opakowaniu?.

**Odpowiedź: Zamawiający podtrzymuje zapisy SWZ.**

**Pytanie 465**

**Dotyczy Pakietu nr 213 poz. 10-12**

Prosimy o podanie numeru katalogowego przewodu/czujnika obecnie stosowanego przez Zamawiającego, co umożliwi złożenie oferty zgodnej z wymaganiami Zamawiającego.

**Odpowiedź: Zgodnie z zapisem SWZ ( model i rodzaj podany w SWZ).**

**Pytanie 466**

**Dotyczy pakietu nr 158**

W celu dobrania właściwego asortymentu do potrzeb Zamawiającego prosimy o potwierdzenie czy Zamawiający oczekuje zaoferowania układu oddechowego do respiratora OSIRIS 2 ?

**Odpowiedź: Zgodnie z zapisem SWZ (respirator OSIRIS).**

**Pytanie 467**

**Dotyczy pakietu nr 158**

Czy Zamawiający dopuści do zaoferowania oryginalne układy oddechowe producenta respiratora dedykowane do respiratora OSIRIS 2 wykonane z wzmocnionego przezroczystego elastomeru, polietylenu, polipropylenu oraz akrylonitryl-butadien-styrenu ?

**Odpowiedź: Zgodnie z zapisem SWZ.**

**Pytanie 468**

**Dotyczy pakietu nr 158**

Prosimy Zamawiającego o rozważenie składania zamówień zbiorczych po minimum 5 sztuk układów oddechowych z uwagi na wysokie ceny paliw oraz transportu. Czy Zamawiający wyrazi zgodę na dostarczanie asortymentu w opakowaniach po 5 sztuk układów oddechowych ?

**Odpowiedź: Zgodnie z zapisem SWZ.**

**Pytanie 469**

**SWZ, Rozdział Złożenie oferty, pkt 11 dotyczący złożenia próbek**

**Dotyczy pakietu nr 158**

Prosimy Zamawiającego o doprecyzowanie jakie parametry asortymentu będzie oceniał w otrzymanych od Wykonawców próbkach?

**Odpowiedź: Próbka nie będzie oceniana w zakresie kryterium oceny ofert. Próbka służy na potwierdzenie spełnienia przez zaoferowany przedmiot zamówienia wymogów wskazanych w Załączniku nr 5 do SWZ.**

**Pytanie 470**

**SWZ, Rozdział Złożenie oferty, pkt 11 dotyczący złożenia próbek**

**Dotyczy pakietu nr 158**

Czy Zamawiający zgodzi się zrezygnować z wymogu dostarczenia 2 sztuk próbek oferowanego asortymentu pozostawiając jedynie obowiązek dołączenia do oferty kart katalogowych potwierdzających spełnianie warunków technicznych / parametrów w przypadku gdy Wykonawca zaferuje układ oddechowy dedykowany przez producenta Air Liquide Medical Systems [dawniej Taema]?

Uzasadnienie:

Producent Air Liquide Medical Systems w dokumentacji technicznej dla użytkownika (instrukcja obsługi) jednoznacznie wskazuje numery katalogowe rekomendowanego przez siebie układu oddechowego do respiratora Osiris. Zamawiający na podstawie informacji zawartych w ofercie, tj. w załączniku nr 5 do SWZ, jest w stanie określić czy Wykonawca oferuje układ dedykowany przez producenta, który jest w pełni kompatybilny z urządzeniem czy zamiennik, którego kompatybilność Zamawiający musi ocenić.

Ponadto w załączniku nr 6 do SWZ, stanowiącym wzór umowy dla wszystkich pakietów, Zamawiający w § 1 ust. 5 gwarantuje Wykonawcy zakup 70 % oszacowanej ilości asortymentu tj. 7 sztuk układów oddechowych w

trakcie 24 miesięcy trwania umowy. Dostarczenie dwóch sztuk układów oddechowych jako próbek stanowi 28,6 % gwarantowanej ilości asortymentu.

W obecnej sytuacji koszt udziału w postępowaniu są niewspółmierne do zysku Wykonawcy z uwagi na małą ilość zagwarantowanego przez umowę zakupu. Wymóg złożenia próbek przez Wykonawców zmusza ich do zawyżenia cen ofert tak aby pokryć wysokie koszty złożenia oferty w niniejszym postępowaniu.

**Odpowiedź: Zgodnie z zapisem SWZ.**

**Pytanie 471**

**Pakiet 55.**

Czy Zamawiający dopuści: Rurka tracheostomijna z medycznego PCV, w zestawie

- rurka zewnętrzna, łukowato wygięta, przymocowana trwale do kołnierza, bez otworu,
- rurka wewnętrzna, z pierścieniem ułatwiającym swobodne wyjmowanie
- nasadka fonacyjna (z płytką wewnątrz i pierścieniem blokującym), ułatwiająca wtórne wykształcenie mowy
- nasadka kosmetyczna (kapturek osłonowy)
- opaska mocująca
- na kołnierzu podany rozmiar

Rurka wykonana z medycznej odmiany PVC, tworzywa bardzo plastycznego, znacznie lepiej dostosowującego się do dróg oddechowych pacjenta niż twardy polietylen.

**Odpowiedź: Zgodnie z zapisem SWZ.**

**Pytanie 472**

**Pakiet 113 poz. I.**

Czy Zamawiający wymaga rurki z oznaczeniem rozmiaru rurki i średnicy mankietu na baloniku kontrolnym?

**Odpowiedź: Zgodnie z zapisem SWZ.**

**Pytanie 473**

**Pakiet 113 poz. I.**

Czy Zamawiający wymaga rurki ze znacznikiem głębokości w postaci grubego ringu?

**Odpowiedź: Zgodnie z zapisem SWZ.**

**Pytanie 474**

**Pakiet 114 poz. I, II, III, IV, V, VI.**

Czy Zamawiający wymaga rurek bezftalanowych?

**Odpowiedź: Zgodnie z zapisem SWZ.**

**Pytanie 475**

**Pakiet 114 poz. V, VI.**

Czy Zamawiający dopuści rurkę z mankietami wykonanymi z PVC?

**Odpowiedź: Zgodnie z zapisem SWZ.**

**Pytanie 476**

**Pakiet 116 całość.**

Czy Zamawiający wymaga rurek bezftalanowych?

**Odpowiedź: Zgodnie z zapisem SWZ.**

**Pytanie 477**

**Pakiet 116 poz. III, IV.**

Czy Zamawiający wymaga rurki z oznaczeniem rozmiaru na baloniku kontrolnym?

**Odpowiedź: Zgodnie z zapisem SWZ.**

**Pytanie 478**

**Pakiet 116 poz. V.**

Czy Zamawiający dopuści rurkę z mankietem w kształcie walca, ze stałym oraz ruchomym szyldem (do wyboru przez Zamawiającego)?

**Odpowiedź: Zgodnie z zapisem SWZ.**

**Pytanie 479**

**Pakiet 135 poz. 2.**

Czy Zamawiający wymaga opaski o szerokości i długości części na kark 3,5 x 14cm?

**Odpowiedź: Zgodnie z zapisem SWZ.**

**Pytanie 480**

**Pakiet 167.**

Czy Zamawiający wymaga rurki bezftalanowej?

**Odpowiedź: Zgodnie z zapisem SWZ.**

**Pytanie 481**

**Pakiet 167.**

Czy Zamawiający wymaga rurki silikonowanej, z oznaczeniem rozmiaru na baloniku kontrolnym?

**Odpowiedź: Zgodnie z zapisem SWZ.**

**Pytanie 482**

**Pakiet 167.**

Czy Zamawiający wymaga rurki ze znacznikiem głębokości w postaci dwóch pełnych pierścieni?

**Odpowiedź: Zgodnie z zapisem SWZ.**

**Pytanie 483**

**Pakiet 170 poz. 1.**

Czy Zamawiający dopuści prowadnicę 2,0mm na 600mm?

**Odpowiedź: Zgodnie z zapisem SWZ.**

**Pytanie 484**

**Pakiet 170 poz. 1.**

Czy pod pojęciem „miękki koniec” zamawiający rozumie koniec wykonany z innego materiału niż prowadnica, uginający się pod wpływem nacisku?

**Odpowiedź: Zgodnie z zapisem SWZ.**

**Pytanie 485**

**Pakiet 170 poz. 2.**

Czy Zamawiający wymaga, aby wszystkie prowadnice pochodziły od jednego producenta?

**Odpowiedź:** Zgodnie z treścią SWZ. Zamawiający wymaga podania informacji o producencie zaofertowanego asortymentu w załączniku nr 5 do SWZ. Zamawiający wymaga aby wykonawca w załączniku nr 5 do SWZ podał informację o producencie zaofertowanego asortymentu w odniesieniu do każdego numeru katalogowego zaofertowanego asortymentu.

**Pytanie 486**

**Czy w Pakiecie nr 191 poz. 2** Zamawiający dopuści nóż do portu bocznego typu MVR zagięty pod kątem 45° ?

**Odpowiedź:** Zgodnie z zapisem SWZ.

**Pytanie 487**

Czy ze względu, że kryterium oceny ofert jest cena i termin dostawy, a zgodność zaofertowanego towaru z wymogami SWZ będzie można potwierdzić na podstawie dołączonego do oferty katalogu oraz ze względu na stosunkowo niewielką ilość przedmiotu zamówienia w **Pakiecie nr 181** – Zamawiający mógłby zmniejszyć ilość wymaganych próbek do 2 saszetek?

**Odpowiedź:** Zgodnie z zapisem SWZ.

**Pytanie 488**

**Pakiet 7 poz.1**

Prosimy o dopuszczenie:

Obwodu światowego producenta o parametrach: Układ oddechowy dwururowy karbowany do aparatu do znieczulania dla dorosłych, średnica rur 22mm, rury wykonane z polipropylenu, rozciągliwy w zakresie od 0,6 m do długości 1,8 m, kolanko z portem kapno, z kapturkiem na lince, dodatkowa rura rozciągliwa od 0,5 m do 1,5m, bezłateksowy worek 2L, konektor rury 22M/22M. Rura worka, worek i konektor nie połączone. Jednorazowy, mikrobiologicznie czysty, bez ftalanów, czas użycia do 7 dni, opakowanie foliowe.

**Odpowiedź:** Zgodnie z zapisem SWZ.

**Pytanie 489**

**Pakiet 8 poz. 1**

Prosimy o wyjaśnienie, czy do każdego obwodu ma być dostarczany Stabilizator powieki górnej oka dla pacjenta wentylowanego mechanicznie, protektor rogówki, wykonany z materiału przepuszczalnego dla powietrza i utrzymującego wilgoć, warstwa klejąca na bazie kleju medycznego, hypoalergiczny. Owalny kształt o wymiarach 5,5 x 3,5 cm, z żółtym listkiem ułatwiającym założenie i usunięcie. Produkt biologicznie czysty, w opakowaniu 1 para stabilizatorów?

**Odpowiedź:** Zamawiający nie wymaga, dopuszcza, z zachowaniem pozostałych zapisów SWZ.

**Pytanie 490**

**Pakiet 8 poz. 1**

Prosimy Zamawiającego o wyjaśnienie, czy Zamawiający oczekuje obwodów o wydajności ogrzania powietrza wdychanego 6,2 stopni C /1m przy przepływie 4 l/min.?

**Odpowiedź:** Zgodnie z zapisem SWZ.

**Pytanie 491**

**Pakiet 8 poz. 1**

Prosimy o dopuszczenie:

Układ oddechowy jednorurowy, dwuświatłowy, z pionową membraną zapewniającą wymianę termiczną, o śr. 22 mm i długości 1,8 m, z kolankiem z portem kapno, do aparatu do znieczulenia, z dodatkową rurą długości 1,5 m z 1L workiem bezlateksowym.

Wydajność ogrzania powietrza wdychanego 6,2 stopni C /1m przy przepływie 4 l/min., opór dla całego układu: wdechowy 0,14 cm H<sub>2</sub>O i wydechowy 0,16 cm H<sub>2</sub>O przy przepływie 10 l/min, waga układu 170 g bez akcesoriów. Rura wydechowa do podłączenia do aparatu 40 cm.

Jednorazowy, mikrobiologicznie czysty, bez DEHP, opakowanie foliowe.

**Odpowiedź: Zgodnie z zapisem SWZ.**

#### **Pytanie 492**

##### **Pakiet 12**

Prosimy o dopuszczenie: Maska anestetyczna jednorazowego użytku z nadmuchiwaną poduszką twarzą z PCV, korpus maski oraz haczykowaty pierścień wykonane z poliwęglanu, silikonowy zawór skierowany pionowo w nosowej części maski, możliwość pracy w środowisku MRI, w rozmiarach wiekowych od 1-7 odpowiednio: noworodek / niemowlę / małe dziecko / dziecko / dorosły mały /dorosły średni / dorosły duży. Waga w (g) odpowiednio: 8/11/16/20/27/29/36 g. Dla roz 1 i 2 złącze 15 mm męskie oraz dla roz 3-7 złącze 22 mm żeńskie, rozmiary kodowane kolorem pierścienia oraz numerycznie i opisowo na korpusie maski, produkt mikrobiologicznie czysty, bez DEHP i lateksu.

**Odpowiedź: Zamawiający nie wymaga, dopuszcza, z zachowaniem pozostałych zapisów SWZ.**

#### **Pytanie 493**

##### **Pakiet 46 Poz. 1**

Prosimy Zamawiającego o dopuszczenie alternatywnego zaworu o poniższych parametrach: łącznik bezigłowy kompatybilny z końcówką luer i luer lock, o przepływie min. 165 ml/min. możliwość podłączenia u pacjenta przez 700 aktywacji (użyć). Długość robocza zaworu 2-2,5 cm, długość całkowita 3,3 cm. łącznik posiada przezroczystą obudowę, zawór w postaci bezbarwnej, jednoelementowej, silikonowej membrany z gładką powierzchnią do dezynfekcji (jednorodna materiałowo powierzchnia styku końcówki Luer), prosty tor przepływu i minimalna przestrzeń martwa 0.04 ml, zapewniany przez wewnętrzną stożkową kaniulę. Wnętrze z jedną ruchomą częścią, pozbawione części mechanicznych i metalowych. Dostosowany do użytku z krwią, tłuszczami, alkoholami, chlorheksydyną, oraz lekami chemioterapeutycznymi. o wytrzymałości na ciśnienie zwrotne i ciśnienie płynu iniekcyjnego min. 60 psi. Neutralne ciśnienie bez względu na sekwencję klemowania. Wejście donacyniowe zabezpieczone protektorem. Sterylny- sterylizacja radiacyjna, jednorazowy, pakowany pojedynczo, na każdym opakowaniu nadruk nr serii i daty ważności. Okres ważności min. 12 m-cy od daty dostawy. badania in vitro potwierdzające mniejszy transfer bakterii do światła cewnika w porównaniu do innych rozwiązań.

**Odpowiedź: Zgodnie z zapisem SWZ.**

#### **Pytanie 494**

##### **Pakiet 46 Poz. 2**

Prosimy Zamawiającego o dopuszczenie alternatywnego zaworu o poniższych parametrach: Zestaw przedłużający z bezigłowym zaworem dostępu naczyniowego, do wielokrotnego kontaktu z krwią, lipidami, chemioterapeutykami, chlorheksydyną i alkoholami, z potrójnym przedłużaczem. Długość zestawu około 15 cm, z czterema zaciskami zatraskowymi. Zestaw o objętości wypełnienia 1,3 ml. Każdy z przedłużaczy zakończony zaworem bezigłowym. Zawór bezigłowy o przepływie min. 165 ml/min. i możliwości podłączenia u pacjenta przez 700 aktywacji. Długość robocza zaworu 2-2,5 cm, długość całkowita 3,3 cm. łącznik posiada przezroczystą obudowę, zawór w postaci bezbarwnej, jednoelementowej, silikonowej membrany z gładką powierzchnią do dezynfekcji (jednorodna materiałowo powierzchnia styku końcówki Luer), prosty tor przepływu i minimalna przestrzeń martwa - max.0.04 ml, zapewniany przez wewnętrzną stożkową kaniulę. Wnętrze z jedną ruchomą częścią, pozbawione części mechanicznych i metalowych. Dostosowany do użytku z krwią, tłuszczami, alkoholami, chlorheksydyną, oraz lekami chemioterapeutycznymi. o wytrzymałości na ciśnienie zwrotne i ciśnienie płynu iniekcyjnego min. 60 psi. Zawór o neutralnym ciśnieniu bez względu na sekwencję klemowania. Wejście donacyniowe zabezpieczone protektorem. Sterylny- sterylizacja radiacyjna,

jednorazowy, pakowany pojedynczo, na każdym opakowaniu nadruk nr serii i daty ważności. Okres ważności min. 12 m-cy od daty dostawy. Badania in vitro potwierdzające mniejszy transfer bakterii do światła cewnika w porównaniu do innych rozwiązań. Wejście od strony dostępu naczyniowego zabezpieczone protektorem. na końcu linii łącznik obrotowy.

**Odpowiedź: Zgodnie z zapisem SWZ.**

**Pytanie 495**

**Pakiet 46 Poz. 3**

Prosimy Zamawiającego o dopuszczenie alternatywnego zaworu o poniższych parametrach:

Zestaw przedłużający z bezigłowym zaworem dostępu naczyniowego, do wielokrotnego kontaktu z krwią, lipidami, chemioterapeutykami, chlorheksydyną i alkoholami, z podwójnym przedłużaczem. Długość zestawu około 15 cm, z dwoma zaciskami ślizgowymi. Zestaw o objętości wypełnienia 0,87 ml. Każdy z przedłużaczy zakończony zaworem bezigłowym. Zawór bezigłowy kompatybilny z końcówką luer i luer lock o przepływie min. 165 ml/min. możliwość podłączenia u pacjenta przez 700 aktywacji (użyć). Długość robocza zaworu 2-2,5 cm, długość całkowita 3,3 cm. łącznik posiada przezroczystą obudowę, zawór w postaci bezbarwnej, jednoelementowej, silikonowej membrany z gładką powierzchnią do dezynfekcji (jednorodna materiałowo powierzchnia styku końcówki Luer), prosty tor przepływu i minimalna przestrzeń martwa - max.0.04 ml, zapewniany przez wewnętrzną stożkową kaniulę. Wnętrze z jedną ruchomą częścią, pozbawione części mechanicznych i metalowych. Dostosowany do użytku z krwią, tłuszczami, alkoholami, chlorheksydyną, oraz lekami chemioterapeutycznymi. o wytrzymałości na ciśnienie zwrotne i ciśnienie płynu iniekcyjnego min. 60 psi. Zawór o neutralnym ciśnieniu bez względu na sekwencję klemowania. Wejście donaczyniowe zabezpieczone protektorem. Sterylny- sterylizacja radiacyjna, jednorazowy, pakowany pojedynczo, na każdym opakowaniu nadruk nr serii i daty ważności. Okres ważności min. 12 m-cy od daty dostawy. Badania in vitro potwierdzające mniejszy transfer bakterii do światła cewnika w porównaniu do innych rozwiązań.

**Odpowiedź: Zgodnie z zapisem SWZ.**

**Pytanie 496**

**Pakiet 46 poz. 1-3:**

Prosimy Zamawiającego o wyjaśnienie czy droga płynu ma być widoczna na całej długości zaworu.

**Odpowiedź: Zgodnie z zapisem SWZ. Zamawiający nie wymaga.**

**Pytanie 497**

**Pakiet 46 poz. 1-3:**

Czy Zamawiającego o wyjaśnienie czy silikonowa przezroczysta membrana zaworu ma przylegać bezpośrednio do obudowy.

**Odpowiedź: Zgodnie z zapisem SWZ. Zamawiający nie wymaga.**

**Pytanie 498**

**Pakiet 46 Poz. 2-3**

Prosimy Zamawiającego o wyjaśnienie czy w trosce o bezpieczeństwo i minimalizację ryzyka omyłki, systemy bezigłowe z przedłużaczami mają chronić przed refluksem krwi do światła cewnika bez względu na zastosowaną sekwencję klemowania.

**Odpowiedź: Zgodnie z zapisem SWZ.**

**Pytanie 499**

**Pakiet 46 Poz. 8**

Prosimy o wyjaśnienie czy nie zaszła oczywista omyłka i zamawiający w tej pozycji oczekuje: Korek dezynfekcyjny zawierający 70% alkohol izopropylowy (IPA), obudowa w kolorze pomarańczowym, sterylny,

dotatkowy aplikator umożliwiający sterylne podłączenie bez możliwości kontaminacji obudowy koreczka przed podłączeniem, skuteczność dezynfekcji w czasie 30 sekund. sterylizacja radiacyjna, opakowanie 200 szt.

**Odpowiedź: Zamawiający dopuszcza z zachowaniem pozostałych zapisów SWZ.**

#### **Pytanie 500**

##### **Pakiet 47 Poz. 3**

Prosimy Zamawiającego o dopuszczenie alternatywnego zaworu o poniższych parametrach:

Zestaw przedłużający z dwoma bezigłowymi zaworami dostępu naczyniowego, do wielokrotnego kontaktu z krwią, lipidami, chemioterapeutykami, chlorheksydyną i alkoholami, z podwójnym przedłużaczem. Długość zestawu około 10 cm, z dwoma zaciskami ślizgowymi, o objętości wypełnienia 0,35 ml, średnica drenu 1,2 mm. Dreny zakończone zaworami bezigłowymi kompatybilnymi z końcówką luer i luer lock, o przepływie min. 165 ml/min. możliwość podłączenia u pacjenta przez 700 aktywacji (użyć). Długość robocza zaworu 2-2,5 cm, długość całkowita 3,3 cm. Łącznik posiada przezroczystą obudowę, zawór w postaci bezbarwnej, jednoelementowej, silikonowej membrany z gładką powierzchnią do dezynfekcji (jednorodna materiałowo powierzchnia styku końcówki Luer), prosty tor przepływu i minimalna przestrzeń martwa - max.0.04 ml, zapewniany przez wewnętrzną stożkową kaniulę. Wnętrze z jedną ruchomą częścią, pozbawione części mechanicznych i metalowych. Dostosowany do użytku z krwią, tłuszczami, alkoholami, chlorheksydyną, oraz lekami chemioterapeutycznymi. o wytrzymałości na ciśnienie zwrotne i ciśnienie płynu iniekcyjnego min. 60 psi. Zawór o neutralnym ciśnieniu bez względu na sekwencję klemowania. Sterylny- sterylizacja radiacyjna, jednorazowy, pakowany pojedynczo, na każdym opakowaniu nadruk nr serii i daty ważności. Okres ważności min. 12 m-cy od daty dostaw

**Odpowiedź: Zamawiający dopuszcza, nie wymaga, z zachowaniem pozostałych zapisów SWZ.**

#### **Pytanie 501**

##### **Pakiet 47 Poz. 4**

Prosimy Zamawiającego o dopuszczenie alternatywnego zaworu o poniższych parametrach:

Zestaw przedłużający z bezigłowym zaworem dostępu naczyniowego, do wielokrotnego kontaktu z krwią, lipidami, chemioterapeutykami, chlorheksydyną i alkoholami, z podwójnym przedłużaczem. Długość zestawu około 15 cm, z dwoma zaciskami ślizgowymi. Zestaw o objętości wypełnienia 0,87 ml. Każdy z przedłużaczy zakończony zaworem bezigłowym. Zawór bezigłowy kompatybilny z końcówką luer i luer lock, o przepływie min. 165 ml/min. możliwość podłączenia u pacjenta przez 700 aktywacji (użyć). Długość robocza zaworu 2-2,5 cm, długość całkowita 3,3 cm. Łącznik posiada przezroczystą obudowę, zawór w postaci bezbarwnej, jednoelementowej, silikonowej membrany z gładką powierzchnią do dezynfekcji (jednorodna materiałowo powierzchnia styku końcówki Luer), prosty tor przepływu i minimalna przestrzeń martwa - max.0.04 ml, zapewniany przez wewnętrzną stożkową kaniulę. Wnętrze z jedną ruchomą częścią, pozbawione części mechanicznych i metalowych. Dostosowany do użytku z krwią, tłuszczami, alkoholami, chlorheksydyną, oraz lekami chemioterapeutycznymi. o wytrzymałości na ciśnienie zwrotne i ciśnienie płynu iniekcyjnego min. 60 psi. Zawór o neutralnym ciśnieniu bez względu na sekwencję klemowania. Wejście donaczyniowe zabezpieczone protektorem. Sterylny- sterylizacja radiacyjna, jednorazowy, pakowany pojedynczo, na każdym opakowaniu nadruk nr serii i daty ważności. Okres ważności min. 12 m-cy od daty dostawy. Badania in vitro potwierdzające mniejszy transfer bakterii do światła cewnika w porównaniu do innych rozwiązań.

**Odpowiedź: Zamawiający dopuszcza, nie wymaga, z zachowaniem pozostałych zapisów SWZ.**

#### **Pytanie 502**

##### **Pakiet 47 Poz. 5**

Prosimy Zamawiającego o dopuszczenie alternatywnego zaworu o poniższych parametrach:

Zestaw przedłużający z bezigłowym zaworem dostępu naczyniowego, do wielokrotnego kontaktu z krwią, lipidami, chemioterapeutykami, chlorheksydyną i alkoholami, z potrójnym przedłużaczem. Długość zestawu około 15 cm, z czterema zaciskami zatraskowymi. Zestaw o objętości wypełnienia 1,3 ml. Każdy z przedłużaczy zakończony zaworem bezigłowym. Zawór bezigłowy o przepływie min. 165 ml/min. i możliwości podłączenia u pacjenta przez 700 aktywacji. Długość robocza zaworu 2-2,5 cm, długość całkowita 3,3 cm. Łącznik posiada przezroczystą obudowę, zawór w postaci bezbarwnej, jednoelementowej, silikonowej membrany z gładką powierzchnią do dezynfekcji (jednorodna materiałowo powierzchnia styku końcówki Luer), prosty tor



przepływu i minimalna przestrzeń martwa - max.0.04 ml, zapewniany przez wewnętrzną stożkową kaniulę. Wnętrze z jedną ruchomą częścią, pozbawione części mechanicznych i metalowych. Dostosowany do użytku z krwią, tłuszczami, alkoholami, chlorheksydyną, oraz lekami chemioterapeutycznymi. o wytrzymałości na ciśnienie zwrotne i ciśnienie płynu iniekcyjnego min. 60 psi. Zawór o neutralnym ciśnieniu bez względu na sekwencję klemowania. Wejście donaczyniowe zabezpieczone protektorem. Sterylny- sterylizacja radiacyjna, jednorazowy, pakowany pojedynczo, na każdym opakowaniu nadruk nr serii i daty ważności. Okres ważności min. 12 m-cy od daty dostawy. badania in vitro potwierdzające mniejszy transfer bakterii do światła cewnika w porównaniu do innych rozwiązań Wejście od strony dostępu naczyniowego zabezpieczone protektorem. na końcu linii łącznik obrotowy.

**Odpowiedź: Zamawiający dopuszcza, nie wymaga, z zachowaniem pozostałych zapisów SWZ.**

#### **Pytanie 503**

##### **Pakiet 47 Poz. 3,4,5**

Prosimy Zamawiającego o wyjaśnienie czy w trosce o bezpieczeństwo i minimalizację ryzyka omyłki, systemy bezigłowe z przedłużaczami mają chronić przed refluksem krwi do światła cewnika bez względu na zastosowaną sekwencję klemowania.

**Odpowiedź: Zgodnie z zapisem SWZ.**

#### **Pytanie 504**

##### **Pakiet 47 Poz. 7**

Prosimy Zamawiającego o dopuszczenie arterial kaniuli pakowanej w opakowanie papier folia (papier klasy medycznej). Pozostałe parametry zgodnie z SWZ.

**Odpowiedź: Zamawiający dopuszcza, nie wymaga, z zachowaniem pozostałych zapisów SWZ.**

#### **Pytanie 505**

##### **Pakiet 47 Poz. 7**

Prosimy Zamawiającego o wyjaśnienie czy kaniula ma być dostarczana wraz z nieinwazyjnym systemem mocowania z okienkiem z folii paroprzepuszczalnej PU (MVTR – min. 1500g/m<sup>2</sup>/24h), z wycięciem na zawór Floswitch 10 mm x 15 mm, z piankową podkładką pod skrzydełka i piankowymi paskami do prowadzenia linii

**Odpowiedź: Zgodnie z zapisem SWZ.**

#### **Pytanie 506**

##### **Pakiet 47 Poz. 8**

1. Prosimy Zamawiającego o dopuszczenie alternatywnego zaworu o poniższych parametrach: Zestaw przedłużający z bezigłowym zaworem dostępu naczyniowego, do wielokrotnego kontaktu z krwią, lipidami, chemioterapeutykami, chlorheksydyną i alkoholami, z potrójnym przedłużaczem. Długość zestawu około 10cm, z trzema zaciskami ślizgowymi. Każdy z drenów przedłużających zakończony zaworem bezigłowym, z możliwością podłączenia u pacjenta przez 700 aktywacji (użyć). Długość robocza zaworu 2-2,5 cm, długość całkowita 3,3 cm. Mała średnica drenu tj. maksymalna średnica zewnętrzna 2,11 mm. Zawór bezigłowy kompatybilny z końcówką luer i luer lock, o przepływie min. 165 ml/min. Długość robocza zaworu 2-2,5 cm, długość całkowita 3,3 cm. łącznik posiada przezroczystą obudowę, zawór w postaci bezbarwnej, jednoelementowej, silikonowej membrany z gładką powierzchnią do dezynfekcji (jednorodna materiałowo powierzchnia styku końcówki Luer), prosty tor przepływu i minimalna przestrzeń martwa - max.0.04 ml, zapewniany przez wewnętrzną stożkową kaniulę. Wnętrze z jedną ruchomą częścią, pozbawione części mechanicznych i metalowych. Dostosowany do użytku z krwią, tłuszczami, alkoholami, chlorheksydyną, oraz lekami chemioterapeutycznymi. o wytrzymałości na ciśnienie zwrotne i ciśnienie płynu iniekcyjnego min. 60 psi. Zawór o neutralnym ciśnieniu bez względu na sekwencję klemowania. Wejście donaczyniowe zabezpieczone protektorem. Sterylny - sterylizacja radiacyjna, jednorazowy, pakowany pojedynczo, na każdym

opakowaniu nadruk nr serii i daty ważności. Okres ważności min. 12 m-cy od daty dostawy. Badania in vitro potwierdzające mniejszy transfer bakterii do światła cewnika w porównaniu do innych rozwiązań

**Odpowiedź: Zgodnie z zapisem SWZ.**

**Pytanie 507**

**Pakiet 47 Poz. 8**

Prosimy Zamawiającego o wyjaśnienie czy w trosce o bezpieczeństwo i minimalizację ryzyka omyłki, systemy bezigłowy z przedłużaczami mają chronić przed refluksiem krwi do światła cewnika bez względu na zastosowaną sekwencję klemowania.

**Odpowiedź: Zgodnie z zapisem SWZ.**

**Pytanie 508**

**Pakiet 66 poz. 1**

Prosimy Zamawiającego o dopuszczenie aparatu do przygotowania i pobierania leków z ponad dwa razy lepszą skutecznością filtracji – 0,2 mikrona, bez zastawki, z koreczkiem domykanym ręcznie.

**Odpowiedź: Zgodnie z zapisem SWZ.**

**Pytanie 509**

**Pakiet 72 C)**

Prosimy Zamawiającego o dopuszczenie igieł 0,6 x 32 mm zamiast 0,6 x 30mm. Długość obu igieł wyrażona w calach jest taka sama i wynosi 1 ¼"

**Odpowiedź: Zamawiający dopuszcza z zachowaniem pozostałych zapisów SWZ.**

**Pytanie 510**

**Pakiet 72 D)**

Prosimy Zamawiającego o dopuszczenie igieł 0,76 x 32 mm zamiast 0,7x 30 mm. Długość obu igieł wyrażona w calach jest taka sama i wynosi 1 ¼"

**Odpowiedź: Zamawiający dopuszcza z zachowaniem pozostałych zapisów SWZ.**

**Pytanie 511**

**Pakiet 82 Poz. A, B, C**

Prosimy Zamawiającego o wyjaśnienie czy nie zaszła oczywista omyłka i Zamawiający oczekuje, aby stożek luer lock strzykawki był ułożony centrycznie

**Odpowiedź: Zgodnie z zapisem SWZ.**

**Pytanie 512**

**Pakiet 93 Poz. 1**

Prosimy Zamawiającego o dopuszczenie kaniuli do wkłuć obwodowych dożylnych z portem do podawania leków. Igła kaniuli zaopatrzona w specjalny automatyczny plastikowy zatrask na końcu igły, zabezpieczający przed przypadkowym zakłuciem personelu. Kaniula wykonana z biokompatybilnego PTFE, posiadająca paski kontrastujące, samozamykający się port z samodomykającym się korkiem portu bocznego, zatyczka z filtrem hydrofobowym, hamująca wypływ krwi. Przezroczysta komora ułatwiająca obserwację płynu, skrzydełka w kolorze identyfikującym rozmiar kaniuli, zintegrowany koreczek Luer-Lock z wewnętrznym trzpieniem wystającym poza jego zewnętrzne ścianki-pochodzący od producenta kaniul ze względu na kompatybilność 18G (1,3X45) PRZEPŁYW 90ML/MIN. OPAK =50 szt.

- wymagane próbki zaoferowanego asortymentu - 2 sztuki.

**Odpowiedź: Zgodnie z zapisem SWZ.**

**Pytanie 513****Pakiet 93 Poz. 2**

Prosimy Zamawiającego o dopuszczenie kaniuli do wkłuc obwodowych dożylnych z portem do podawania leków. Igła kaniuli zaopatrzona w specjalny automatyczny plastikowy zatrzask na końcu igły, zabezpieczający przed przypadkowym zakłuciem personelu. Kaniula wykonana z biokompatybilnego PTFE, posiadająca paski kontrastujące, samozamykający się port z samodomykającym się korkiem portu bocznego, zatyczka z filtrem hydrofobowym, hamująca wypływ krwi. Przezroczysta komora ułatwiająca obserwację płynu, skrzydełka w kolorze identyfikującym rozmiar kaniuli, zintegrowany koreczek Luer-Lock z wewnętrznym trzpieniem wystającym poza jego zewnętrzne ścianki-pochodzący od producenta kaniul ze względu na kompatybilność 20 (1,1 X32 mm ) PRZEPŁYW 60 ML/MIN. OPAK =50 szt.

**Odpowiedź: Zgodnie z zapisem SWZ.**

**Pytanie 514****Pakiet 93 Poz. 3**

Prosimy Zamawiającego o dopuszczenie kaniuli do wkłuc obwodowych dożylnych z portem do podawania leków. Igła kaniuli zaopatrzona w specjalny automatyczny plastikowy zatrzask na końcu igły, zabezpieczający przed przypadkowym zakłuciem personelu. Kaniula wykonana z biokompatybilnego PTFE, posiadająca paski kontrastujące, samozamykający się port z samodomykającym się korkiem portu bocznego, zatyczka z filtrem hydrofobowym, hamująca wypływ krwi. Przezroczysta komora ułatwiająca obserwację płynu, skrzydełka w kolorze identyfikującym rozmiar kaniuli, zintegrowany koreczek Luer-Lock z wewnętrznym trzpieniem wystającym poza jego zewnętrzne ścianki-pochodzący od producenta kaniul ze względu na kompatybilność 22G 0,9 X 25 mm ) PRZEPŁYW 36 ML/MIN. OPAK =50 szt.

**Odpowiedź: Zgodnie z zapisem SWZ.**

**Pytanie 515****Pakiet 93 Poz. 4**

Prosimy Zamawiającego o dopuszczenie kaniuli do wkłuc obwodowych dożylnych z portem do podawania leków. Igła kaniuli zaopatrzona w specjalny automatyczny plastikowy zatrzask na końcu igły, zabezpieczający przed przypadkowym zakłuciem personelu. Kaniula wykonana z poliuretanu posiadająca cztery paski kontrastujące, samozamykający się port, zatyczka z filtrem hydrofobowym, hamująca wypływ krwi. Przezroczysta komora ułatwiająca obserwację płynu, skrzydełka w kolorze identyfikującym rozmiar kaniul, zintegrowany koreczek Luer-Lock z wewnętrznym trzpieniem wystającym poza jego zewnętrzne ścianki-pochodzący od producenta kaniul ze względu na kompatybilność 24G(0,7 x 19) przepływ 18 ml/min. OPAK=20 szt.

- wymagane próbki zaoferowanego asortymentu - 2 sztuki.

**Odpowiedź: Zgodnie z zapisem SWZ.**

**Pytanie 516****Pakiet 108 poz. 1**

Prosimy o dopuszczenie; Kranik odcinający do terapii dożylnych, trójdrożny, z drenem 10 cm bez DEHP, wykonany z poliwęglanu-tworzywa odpornego na mechaniczne pęknięcia oraz na wszystkie leki w tym również na działanie lipidów i leków do chemioterapii. Trójramienne (ramiona tej samej długości) pokrętło umożliwiające swobodną i precyzyjną obsługę kraników i podwójny: optyczny i wyczuwalny identyfikator pozycji otwarty/zamknięty, dren bez DEHP, średnica drenu 4,1 x 2,9 mm jałowy, j.u. objętość wypełnienia zestawu 1,19 ml, sterylizowany tlenkiem etylenu.

**Odpowiedź: Zamawiający dopuszcza z zachowaniem pozostałych zapisów SWZ.**

**Pytanie 517****Pakiet 108 Poz. 2**

Prosimy o dopuszczenie: Kranik odcinający do terapii dożylnych, trójdrożny, z drenem 100 cm bez DEHP wykonany z poliwęglanu-tworzywa odpornego na mechaniczne pęknięcia oraz na wszystkie leki w tym również na działanie lipidów i leków do chemioterapii. Trójramienne (ramiona tej samej długości) pokrętło umożliwiające swobodną i precyzyjną obsługę kraników i podwójny: optyczny i wyczuwalny identyfikator pozycji otwarty/zamknięty, dren bez DEHP, średnica drenu 4,1 x 2,9 mm jałowy, j.u. objętość wypełnienia zestawu 7,79 ml, sterylizowany tlenkiem etylenu

**Odpowiedź: Zamawiający dopuszcza z zachowaniem pozostałych zapisów SWZ.**

**Pytanie 518****Pakiet 120 Poz. 1**

Prosimy o dopuszczenie:

Sterylna maska krtaniowa jednorazowego użytku, z PCV, bez uźebrowania, z kopolimem maski o budowie chroniącej przed wkliniowaniem nagłośni, z przezroczystym mankietem i rurką oddechową tworzącymi jedną całość, stabilizator uszczelnienia pomiędzy rurką i mankietem, z wzmocnioną grzbietową częścią mankieta co chroni przed jego podwijaniem się w trakcie zakładania, z wbudowanym w ścianę rurki oddechowej na całej jej długości drenem do napełniania mankieta. Dren do napełniania mankieta wchodzący do stabilizatora uszczelnienia, opuszczający ściankę rurki oddechowej pod kątem 45 stopni w obrębie konektora 15mm. Maski bez zawartości lateksu, DEHP oraz bisfenolu (BPA). Rozmiar maski kodowany kolorem mankieta i balonika kontrolnego z dodatkowym oznaczeniem numerycznym na baloniku kontrolnym oraz na rurce oddechowej. Opakowanie sztywne typu blister odwzorowujące kształt produktu. Na opakowaniu instrukcja użycia. Maski w rozmiarach i zakresach wagowych odpowiednio: dla roz 1 (<5kg); dla roz 1,5 (5-10kg); dla roz 2 (10-20kg); dla roz 2,5 (20-30kg); dla roz 3 (30-50kg); dla roz 4 (50-70kg) i dla roz 5 (>70kg).

Oraz saszetka z żelem do intubacji

**Odpowiedź: Zgodnie z zapisem SWZ.**

**Pytanie 519****Pakiet 120 Poz. 2**

Prosimy o dopuszczenie:

Sterylna maska krtaniowa jednorazowego użytku z niskociśnieniowym mankietem powietrznym wyraźnie szerszym w odcinku proksymalnym, zwężającym się w kierunku dystalnym, wykonana z PVC bez DEHP, BPA i lateksu.

Maska o wyprofilowanej anatomicznie około 90 stopni krzywiznie rurki oddechowej z wbudowanym blokerem zgryzu z drenem wbudowanym w 1/3 dystalnej części rurki oddechowej maski.

Kopuła maski o budowie chroniącej przed wkliniowaniem nagłośni.

Wzmocniona grzbietowa część mankieta chroniąca przed jego podwijaniem się w trakcie zakładania.

Maska wyposażona w kanał gastryczny, poprowadzony wzdłuż rurki oddechowej, zapewniający swobodny przepływ treści żołądkowej, umożliwiający wprowadzenie sondy do żołądka we wszystkich rozmiarach maski.

Rozmiary sond: 6Fr (dla rozmiaru maski 1 i 1,5), 10Fr (dla rozmiaru maski 2 i 2,5) i 14Fr (dla rozmiarów maski 3-6).

Ujście kanału gastrycznego w obrębie koniuszka maski krtaniowej w osi rurki oddechowej

Światło rurki oddechowej o okrągłym przekroju umożliwiającym intubację za pomocą standardowej rurki dotchawiczej.

Na rurce oddechowej maski krtaniowej dwa poziome znaczniki, pełniące rolę wskaźnika położenia, oznaczenie rozmiaru, wagi pacjenta, objętości wypełnienia mankieta.

Rozmiar maski kodowany kolorem mankieta i balonika kontrolnego z dodatkowym oznaczeniem numerycznym na baloniku kontrolnym oraz na rurce oddechowej.

Informacje o braku DEHP, BPA i lateksu oznaczone na opakowaniu i na proksymalnej części rurki oddechowej maski krtaniowej

Maski w rozmiarach: 1 / 1.5 / 2 / 2.5 / 3 / 4 / 5 / 6

Oraz saszetka z żelem do intubacji

**Odpowiedź: Zamawiający dopuszcza z zachowaniem pozostałych zapisów SWZ.**

**Pytanie 520****Pakiet 182**

Prosimy o dopuszczenie Nawilżacz powietrza sterylnej j.u.

- pojemnik z wodą sterylną do nawilżania tlenu w terapii biernej poj. 500 ml z czystym mikrobiologicznie łącznikiem do przepływomierza.

**Odpowiedź: Zamawiający dopuszcza z zachowaniem pozostałych zapisów SWZ.**

**Pytanie 521****Pakiet 182**

Z uwagi na fakt, że na rynku medycznym dostępne są pojemniki ze sterylną wodą do inhalacji o różnym zakresie pojemności, zwracamy się z prośbą o podanie zapotrzebowanej ilości wody w ml oraz dopuszczenie możliwości wyceny (zmianę jednostki miary w formularzu cenowym) w/w wody na 1 ml wraz z odpowiednim przeliczeniem w formularzu cenowym do 4 miejsc po przecinku. Tego typu rozwiązanie pozwoli na rozszerzenie zakresu potencjalnych Wykonawców, a jednocześnie pozwoli naszej firmie na złożenie ważnej i konkurencyjnej cenowo oferty

**Odpowiedź: Zgodnie z zapisem SWZ.**

**Pytanie 522****Pakiet 182**

Prosimy o wyjaśnienie czy ciśnieniowa zastawka upustowa w zestawie ma mieć czułość minimum 282 cm H<sub>2</sub>O z uruchomieniem dźwiękowego alarmu co zapobiega uszkodzeniu pojemnika przy przekroczeniu bezpiecznych wartości przepływu tlenu?

**Odpowiedź: Zgodnie z zapisem SWZ.**

**Pytanie 523****Pakiet 182**

Prosimy Zamawiającego o doprecyzowanie czy port pojemnika ze sterylną wodą łączący się z reduktorem poprzez adapter ma posiadać odłamywaną zatyczkę co zmniejsza ryzyko kontaminacji?

**Odpowiedź: Zgodnie z zapisem SWZ.**

**Pytanie 524****Pakiet 182**

Prosimy o wyjaśnienie czy sposób nawilżania tlenu ma się odbywać poprzez jego przepływ przez dwie komory (komorę boczną z otworami dyfuzyjnymi i komorę główną) co zapobiega osadzaniu się cząsteczek wody wewnątrz drenu tlenowego i polepsza jego nawilżenie.?

**Odpowiedź: Zgodnie z zapisem SWZ.**

**Pytanie 525****Pakiet 126**

Prosimy Zamawiającego o dopuszczenie sterylnej zestaw do osłony sondy o nieznacznie różniącym się rozmiarze 15x61 z sterylnym żelem, pakowane pojedynczo.

**Odpowiedź: Zamawiający dopuszcza z zachowaniem pozostałych zapisów SWZ.**

**Pytanie 526****Pakiet 169**

Prosimy Zamawiającego o dopuszczenie przenośnej maty na podłogę o dużej chłonności płynów (3 l/m<sup>2</sup>) rozmiar 71x101 cm /±1. Budowa maty wielowarstwowa, wierzchnia warstwa hydrofilowa o trwałej niestrzępiącej się konstrukcji, wewnętrzna warstwa celulozowo poliestrowa o wysokiej chłonności, foliowy spód nieprzemakalny, antypoślizgowy zapobiegający ślizganiu się produktu po mokrej podłodze. Pakowana indywidualnie w folię i w opakowanie zbiorcze po 13 szt.

**Odpowiedź: Zgodnie z zapisem SWZ.**

**Pytanie 527****Pakiet 169**

Prosimy Zamawiającego o dopuszczenie przenośnej maty na podłogę o dużej chłonności płynów (3 l/m<sup>2</sup>) rozmiar 71x142 cm /±1. Budowa maty wielowarstwowa, wierzchnia warstwa hydrofilowa o trwałej niestrzępiącej się konstrukcji, wewnętrzna warstwa celulozowo poliestrowa o wysokiej chłonności, foliowy spód nieprzemakalny, antypoślizgowy zapobiegający ślizganiu się produktu po mokrej podłodze. Pakowana indywidualnie w folię i w opakowanie zbiorcze po 10 szt.

**Odpowiedź: Zgodnie z zapisem SWZ.**

**Pytanie 528****Pakiet 169**

Prosimy o wyjaśnienie czy Zamawiający oczekuje zaoferowania maty absorbcyjnej na rozlane płyny, o wysokiej chłonności min. 3l/m<sup>2</sup>.

**Odpowiedź: Zgodnie z zapisem SWZ.**

**Pytanie 529****Pakiet 169**

Prosimy o wyjaśnienie czy Zamawiający oczekuje zaoferowania przenośnych absorpcyjnych, mat wysokochłonnych, które można przycinać stosownie do potrzeb bez uszkodzenia maty?

**Odpowiedź: Zgodnie z zapisem SWZ.**

**Pytanie 530****Pakiet 169**

Prosimy Zamawiającego o potwierdzenie czy oczekuje chłonnych mat podłogowych będących produktem ogólnotowarowym, gdyż produkt ten nie spełniają definicji wyrobu medycznego podanej w art.2 pkt 2 stosowanego od dnia 26 maja 2021 r Rozporządzenia Parlamentu Europejskiego i Rady (UE) 2017/745 z dnia 5 kwietnia 2017 w sprawie wyrobów medycznych. Stanowisko takie potwierdza Urząd Rejestracji Produktów Leczniczych, Wyrobów Medycznych i Produktów Biobójczych reprezentowany przez Dyrektora Departamentu Nadzoru i Badań Klinicznych, Andrzeja Karczewicza, w opinii wydanej w sprawie o znaku:

DNB.461.281.2021.1.AK

**Odpowiedź: Zgodnie z zapisem SWZ.**

**Pytanie 531**

**dotyczy Pakietu nr 2 poz. 1:**

Prosimy Zamawiającego o dopuszczenie cewników o długości 4,2 m, spełniających pozostałe wymagania SWZ.

**Odpowiedź: Zamawiający dopuszcza z zachowaniem pozostałych zapisów SWZ.**

**Pytanie 532**

**dotyczy Pakietu nr 12 poz. 1:**

Prosimy Zamawiającego o dopuszczenie maski sterylnej, spełniającej pozostałe wymagania SWZ.

**Odpowiedź: Zamawiający dopuszcza, nie wymaga, z zachowaniem pozostałych zapisów SWZ.**

**Pytanie 533**

**dotyczy Pakietu nr 22 poz. 1:**

Prosimy Zamawiającego o dopuszczenie maski do tlenu sterylnej, z drenem o długości 200 cm, spełniającej pozostałe wymagania SWZ.

**Odpowiedź: Zamawiający dopuszcza, nie wymaga, z zachowaniem pozostałych zapisów SWZ.**

**Pytanie 534**

**dotyczy Pakietu nr 23 poz. 1:**

Prosimy Zamawiającego o dopuszczenie cewnika do podawania tlenu z końcówką donosową bez regulacji, o uniwersalnym rozstawie, spełniającego pozostałe wymagania SWZ.

**Odpowiedź: Zgodnie z zapisem SWZ.**

**Pytanie 535**

**dotyczy Pakietu nr 24 poz. 1:**

Prosimy Zamawiającego o dopuszczenie cewnika do odsysania bez numerycznego oznaczenia rozmiaru na konektorze, spełniającego pozostałe wymagania SWZ

**Odpowiedź: Zamawiający dopuszcza z zachowaniem pozostałych zapisów SWZ.**

**Pytanie 536**

**dotyczy Pakietu nr 58 poz. 1:**

Prosimy Zamawiającego o dopuszczenie strzykawki z igłą w rozmiarze 0,33x12,7 pozostałe wymagania SWZ.

**Odpowiedź: Zgodnie z zapisem SWZ.**

**Pytanie 537**

**dotyczy Pakietu nr 33 poz. 1:**

Zwracamy się do Zamawiającego o dopuszczenie szczoteczek do mycia rurek sterylnych, spełniających resztę postawionych wymagań SWZ.

**Odpowiedź: Zamawiający dopuszcza, nie wymaga, z zachowaniem pozostałych zapisów SWZ.**

**Pytanie 538**

**dotyczy Pakietu nr 38 poz. 1:**

Zwracamy się do Zamawiającego o dopuszczenie zgłębników żołądkowych wykonanych z PVC, spełniających resztę postawionych wymagań SWZ

**Odpowiedź: Zgodnie z zapisem SWZ.**

**Pytanie 539**

**dotyczy Pakietu nr 39 poz. 1:**

Zwracamy się do Zamawiającego o dopuszczenie kanki bez rozszerzonej kolorowej końcówki, spełniających resztę postawionych wymagań SWZ.

**Odpowiedź: Zamawiający dopuszcza z zachowaniem pozostałych zapisów SWZ.**

**Pytanie 540****dotyczy Pakietu nr 40 poz. 1:**

Zwracamy się do Zamawiającego o dopuszczenie kanki bez rozszerzonej kolorowej końcówki, spełniających resztę postawionych wymagań SWZ

**Odpowiedź: Zamawiający dopuszcza z zachowaniem pozostałych zapisów SWZ.**

**Pytanie 541****dotyczy Pakietu nr 45 poz. 2:**

Czy Zamawiający w pozycji 2 dopuści wysokiej jakości zestaw do wkłucia centralnego ARROW, 7 Fr długość 20 cm, kanały 16/18/18 G, Zestaw zawierający strzykawkę 5ml, igła 18G x 6.35mm, prowadnicę, rozszerzało?

**Odpowiedź: Zgodnie z zapisem SWZ.**

**Pytanie 542****dotyczy Pakietu nr 45 poz. 3:**

Czy Zamawiający w pozycji 3 dopuści wysokiej jakości zestaw do wkłucia centralnego ARROW, 8.5 Fr długość 20 cm, kanały 16/14/18/18 G, Zestaw zawierający strzykawkę 5ml, igła 18G x 6.35mm, prowadnicę, rozszerzało?

**Odpowiedź: Zgodnie z zapisem SWZ.**

**Pytanie 543****dotyczy Pakietu nr 45 poz. 4:**

Czy Zamawiający w pozycji 4 dopuści wysokiej jakości zestaw do wkłucia centralnego ARROW, 9.5 Fr długość 20 cm, kanały 16/14/18/18/18 G, Zestaw zawierający strzykawkę 5ml, igła 18G x 6.35mm, prowadnicę, rozszerzało?

**Odpowiedź: Zgodnie z zapisem SWZ.**

**Pytanie 544****dotyczy Pakietu nr 45 poz. 5:**

Czy Zamawiający w pozycji 5 dopuści wysokiej jakości zestaw do wkłucia centralnego ARROW, 7 Fr długość 20 cm, kanały 16/18/18 G, Zestaw zawierający strzykawkę 5ml, igła 18G x 6.35mm, prowadnicę, rozszerzało, zestaw impregnowany skuteczniejszą powłoką na bazie aktywnego srebra i chlorcheksydyny, działająca w szerszych parametrach, wysoko ciśnieniowy do tomografu komputerowego.

**Odpowiedź: Zgodnie z zapisem SWZ.**

**Pytanie 545****dotyczy Pakietu nr 45 poz. 6:**

Czy Zamawiający w pozycji 6 dopuści wysokiej jakości zestaw do wkłucia centralnego ARROW, 8.5 Fr długość 20 cm, kanały 16/14/18/18 G, Zestaw zawierający strzykawkę 5ml, igła 18G x 6.35mm, prowadnicę, rozszerzało, zestaw impregnowany skuteczniejszą powłoką na bazie aktywnego srebra i chlorcheksydyny, działająca w szerszych parametrach, wysoko ciśnieniowy do tomografu komputerowego.

**Odpowiedź: Zgodnie z zapisem SWZ.**



**Pytanie 546**

**dotyczy Pakietu nr 45 poz. 7:**

Czy Zamawiający w pozycji 7 dopuści wysokiej jakości zestaw do wkłucia centralnego ARROW, 9.5 Fr długość 20 cm, kanały 16/14/18/18/18 G, Zestaw zawierający strzykawkę 5ml, igła 18G x 6.35mm, prowadnicę, rozszerzadło, zestaw impregnowany skuteczniejszą powłoką na bazie aktywnego srebra i chlorcheksydyny, działająca w szerszych parametrach, wysoko ciśnieniowy do tomografu komputerowego.

**Odpowiedź: Zgodnie z zapisem SWZ.**

**Pytanie 547**

**dotyczy Pakietu nr 45 poz. 8:**

Czy Zamawiający w pozycji 8 dopuści wysokiej jakości zestaw do hemodializy ARROW, 12 Fr długość 20 cm, kanały 12/12 G, Zestaw zawierający strzykawkę 5ml, igła 18G x 6.35mm, prowadnicę 68 cm, rozszerzadło idealne i dopasowane do cewnika, zestaw impregnowany skuteczniejszą powłoką na bazie aktywnego srebra i chlorcheksydyny działająca w szerszych parametrach?

**Odpowiedź: Zgodnie z zapisem SWZ.**

**Pytanie 548**

**dotyczy Pakietu nr 48 poz. 1:**

Prosimy Zamawiającego o dopuszczenie szyny do palców w rozmiarze 230 x 15, spełniającej pozostałe wymagania SWZ.

**Odpowiedź: Zgodnie z zapisem SWZ.**

**Pytanie 549**

**dotyczy Pakietu nr 55 poz. 1:**

Zwracamy się do Zamawiającego z prośbą o dopuszczenie:

Rurka tracheostomijna z PCV, sterylna.

- rurka zewnętrzna,
- łukowato wygięta,
- przymocowana trwale do kołnierza,
- bez otworu w części środkowej na łuku,
- rurka wewnętrzna
- kapturek zwykły z płytką wewnątrz i pierścieniem blokującym, ułatwiający wtórne wykształcenie mowy,
- kapturek osłonowy, zmieniający kierunek wdychanego i wydychanego powietrza,
- obydwie kapturki zabezpieczają rurkę wewnętrzną przed wypadaniem podczas pochylecia się oraz zabezpieczają przed dostaniem się ciał obcych z zewnątrz,
- tasiemka mocująca (opaska),
- na kołnierzyku każdej rurki podany rozmiar

**Odpowiedź: Zgodnie z zapisem SWZ.**

**Pytanie 550**

**dotyczy Pakietu nr 57 poz. 1:**

Prosimy Zamawiającego o dopuszczenie strzykawki z igłą 0,4 x 13, spełniającej pozostałe wymagania SIWZ.

**Odpowiedź: Zamawiający dopuszcza z zachowaniem pozostałych zapisów SWZ.**

**Pytanie 551**

**dotyczy Pakietu nr 59 poz. 1-4:**

Czy Zamawiający wymaga strzykawk o skali rozszerzonej o minimum 20%? Strzykawki o większym rozszerzeniu mają szersze zastosowanie, gdyż pozwalają na pobór większej ilości wstrzykiwanego roztworu niż pojemność skali nominalnej, co przekłada się na szersze zastosowanie poszczególnych pojemności strzykawk, a co za tym idzie na oszczędności Szpitala.

**Odpowiedź: Zamawiający dopuszcza z zachowaniem pozostałych zapisów SWZ.**

**Pytanie 552**

**dotyczy Pakietu nr 59 poz. 1-4:**

Czy w celu zapewnienia gładkości przesuwu tłoka, jego stabilności oraz zapewnienia pewnego chwytu Zamawiający wymaga tłoka prostego (nie zwężanego) na całej długości cylindra?

**Odpowiedź: Zamawiający dopuszcza z zachowaniem pozostałych zapisów SWZ.**

**Pytanie 553**

**dotyczy Pakietu nr 59 poz. 1-4:**

Czy Zamawiający wymaga kolorystycznego oznakowania rozmiaru strzykawki na pojedynczym opakowaniu każdej sztuki oraz nadrukowanej informacji o braku zawartości ftalanów?

**Odpowiedź: Zamawiający dopuszcza, nie wymaga, z zachowaniem pozostałych zapisów SWZ.**

**Pytanie 554**

**dotyczy Pakietu nr 59 poz. 1-4:**

Czy Zamawiający wymaga, aby strzykawki posiadały zabezpieczenie przed wypadnięciem tłoka w postaci podwójnej kryzy na korpusie?

**Odpowiedź: Zamawiający dopuszcza, nie wymaga, z zachowaniem pozostałych zapisów SWZ.**

**Pytanie 555**

**dotyczy Pakietu nr 60 poz. 1-2:**

Zwracamy się do Zamawiającego o dopuszczenie strzykawk do pomp infuzyjnych 50 ml z rozszerzoną skalą bez kołnierza stabilizującego spełniającą resztę postawionych wymagań w SIWZ.

Prośbę swą kierujemy ponieważ kołnierz stabilizacyjny był wymagany przy pompach infuzyjnych starego typu.

**Odpowiedź: Zgodnie z zapisem SWZ.**

**Pytanie 556**

**dotyczy Pakietu nr 60 poz. 1:**

Czy Zamawiający dopuści Strzykawkę 50/60ml do pomp infuzyjnych, końcówka Luer-Lock, bursztynowa, posiadająca podwójne uszczelnienie tłoka oraz podwójna skale pomiarową, sterylna, opakowanie folia-papier firmy Margomed?

**Odpowiedź: Zamawiający dopuszcza z zachowaniem pozostałych zapisów SWZ.**

**Pytanie 557**

**dotyczy Pakietu nr 60 poz. 2:**

Czy Zamawiający dopuści Strzykawkę 50/60ml do pomp infuzyjnych, końcówka Luer-Lock, transparentna, posiadająca podwójne uszczelnienie tłoka oraz podwójna skale pomiarową, sterylna, opakowanie folia-papier firmy Margomed?

**Odpowiedź: Zamawiający dopuszcza z zachowaniem pozostałych zapisów SWZ.**

**Pytanie 558****dotyczy Pakietu nr 62 poz. 1:**

Zwracamy się do Zamawiającego o dopuszczenie strzykawek typ Janeta 100 ml z dwoma wymiennymi końcówkami, z których jedna umocowana jest na tłoku, a druga znajduje się wewnątrz opakowania ze strzykawką. Prośbę swą kierujemy ponieważ większość producentów strzykawek z dwoma końcówkami, w tym firma Margomed, nie umieszcza obu końcówek na tłoku.

**Odpowiedź: Zgodnie z zapisem SWZ.**

**Pytanie 559****dotyczy Pakietu nr 64 poz. 1:**

Czy Zamawiający miał na myśli przyrządy z komorą kroplową wolną od PVC? Na rynku nie występują przyrządy z pozostałymi elementami pozbawionymi PVC, zatem wymóg całego przyrządu wolnego od PVC jest niemożliwy do spełnienia.

**Odpowiedź: Zgodnie z zapisem SWZ.**

**Pytanie 560****dotyczy Pakietu nr 64 poz. 1:**

Czy Zamawiający będzie wymagał, aby komora kroplowa w części przezroczystej miała długość min. 60 mm co ułatwia użytkowanie przyrządu?

**Odpowiedź: Zamawiający dopuszcza z zachowaniem pozostałych zapisów SWZ.**

**Pytanie 561****dotyczy Pakietu nr 64 poz. 1:**

Czy na potwierdzenie, że zaofiarowane przyrządy do płynów infuzyjnych oraz krwi nie zawierają ftalanów, do oferty należy załączyć kartę charakterystyki bezpieczeństwa produktu chemicznego, w której są wyszczególnione składniki, w tym również plastyfikatory?

**Odpowiedź: Zamawiający dopuszcza z zachowaniem pozostałych zapisów SWZ.**

**Pytanie 562****dotyczy Pakietu nr 65 poz. 1:**

Czy Zamawiający miał na myśli przyrządy z komorą kroplową wolną od PVC? Na rynku nie występują przyrządy z pozostałymi elementami pozbawionymi PVC, zatem wymóg całego przyrządu wolnego od PVC jest niemożliwy do spełnienia.

**Odpowiedź: Zgodnie z zapisem SWZ.**

**Pytanie 563****dotyczy Pakietu nr 210 poz. 1, 3:**

Zwracamy się do Zamawiającego o dopuszczenie drenów do drenażu dróg żółciowych wykonane z latexu naturalnego, jednorazowego użytku, jałowe, sterylizowane tlenkiem etylenu, pakowane podwójnie folia / folia – papier, długość ramion 20/40 cm.

**Odpowiedź: Zgodnie z zapisem SWZ.**

**Pytanie 564****dotyczy Pakietu nr 92 poz. 1-6:**

Zwracamy się do Zamawiającego o dopuszczenie kaniul spełniających poniższy opis:

Kaniuła dożylna z portem i skrzydełkami jednorazowego użytku, nietoksyczne, niepirogenne, do krótkoterminowego użytku sterylizowane tlenkiem etylenu.

Dane techniczne produktu:

- igła wykonana ze stali nierdzewnej
- osłona igły: polipropylen
- cewnik wykonane z teflonu FEP
- wyposażona w skrzydełka
- z portem bocznym
- 2 linie RTG
- brak lateksu
- zastawka antyzwrotna
- jałowa, okres trwałości 5 lat
- instrukcja użytkowania na opakowaniu pośrednim 50 szt.

		Cewnik			
Rozmiar Gauge	Kolor	Rozmiar (mm.)	Długość (mm.)	Przepływ (ml./min.)	Nr katalogowy
					Radiopaque
14	Pomarańczowa	2.1	45	300	40214BAC
16	Szara	1.8	45	200	40216BAC
17	Biała	1.5	45	140	40217BAC
18	Zielona	1.3	45	90	40218BAC
20	Różowa	1.1	33	61	40220BAC
22	Niebieska	0.9	25	36	40222BAC
24	Żółta	0.7	19	15	40224BAC
26	Fioletowa	0.6	19	13	40226BAC

**Odpowiedź: Zgodnie z zapisem SWZ.**

**Pytanie 565**

**dotyczy Pakietu nr 105 poz. 1:**

Prosimy o podanie rozmiaru drenu. Czy Zamawiający dopuści dren w zwoju 25m?

**Odpowiedź: Zamawiający dopuszcza z zachowaniem pozostałych zapisów SWZ oraz z przeliczeniem podanych ilości.**

**Pytanie 566**

**dotyczy Pakietu nr 113 poz. I:**

Czy Zamawiający wymaga rurki ze znacznikiem głębokości w postaci pełnego pierścienia?

**Odpowiedź: Zgodnie z zapisem SWZ.**

**Pytanie 567**

**dotyczy Pakietu nr 113 poz. I:**

Czy Zamawiający wymaga rurki z oznaczeniem rozmiaru i średnicy mankieta na baloniku kontrolnym?

**Odpowiedź: Zgodnie z zapisem SWZ.**

**Pytanie 568**

**dotyczy Pakietu nr 113 poz. I:**

Czy Zamawiający wymaga, aby wszystkie rurki pochodziły od jednego producenta?

**Odpowiedź: Zgodnie z treścią SWZ. Zamawiający wymaga podania informacji o producencie zaoferowanego asortymentu w załączniku nr 5 do SWZ. Zamawiający wymaga aby wykonawca w załączniku nr 5 do SWZ podał informację o producencie zaoferowanego asortymentu w odniesieniu do każdego numeru katalogowego zaoferowanego asortymentu.**

**Pytanie 569**

**dotyczy Pakietu nr 113 poz. III:**

Czy Zamawiający dopuści]: Rurka intubacyjna specjalna z mankiem do przedłużonej intubacji, wyposażona w system drenażu przestrzeni podgłośniowej. Minimum 2 oznaczenia rozmiaru na korpusie rurki, półtransparentny łącznik 15 mm, mankieta niskociśnieniowy, posiadający dzięki swej konstrukcji strefę całkowitego uszczelnienia tchawicy. Możliwość skrócenia rurki o 10 cm, znacznik Rtg wtopiony w korpus rurki tuż nad otworem do drenażu przestrzeni podgłośniowej (tuż nad mankiem). Rurka z mankiem o standardowo niskiej przenikalności na podtlenek azotu.

**Odpowiedź: Zgodnie z zapisem SWZ.**

**Pytanie 570**

**dotyczy Pakietu nr 114:**

Czy Zamawiający wymaga, aby wszystkie rurki pochodziły od jednego producenta?

**Odpowiedź: Zgodnie z treścią SWZ. Zamawiający wymaga podania informacji o producencie zaoferowanego asortymentu w załączniku nr 5 do SWZ. Zamawiający wymaga aby wykonawca w załączniku nr 5 do SWZ podał informację o producencie zaoferowanego asortymentu w odniesieniu do każdego numeru katalogowego zaoferowanego asortymentu.**

**Pytanie 571**

**dotyczy Pakietu nr 116 poz. VI:**

Czy Zamawiający dopuści rurkę o następujących parametrach:

Rurka tracheostomijna z regulowanym położeniem kołnierza z mankiem niskociśnieniowym

- wykonana z PVC, silikonowana

- przezroczysta,

- z oznaczeniem rozmiaru rurki na baloniku kontrolnym

Rozmiary: 7; 7,5; 8; 8,5; 9

**Odpowiedź: Zamawiający dopuszcza z zachowaniem pozostałych zapisów SWZ.**

**Pytanie 572**

**dotyczy Pakietu nr 116 poz. VII:**

Czy Zamawiający dopuści rurkę o następujących parametrach:

Rurka tracheostomijna z przewodem do odsysania z nad mankiem

- wykonana z PCV, silikonowana

- przezroczysta,

- z oznaczeniem rozmiaru rurki na baloniku kontrolnym  
Rozmiar: 6,0, 10,0 co 1 mm oraz 7,5 i 8,5.

**Odpowiedź: Zamawiający dopuszcza z zachowaniem pozostałych zapisów SWZ.**

**Pytanie 573**

**dotyczy Pakietu nr 119 poz. 1:**

Czy Zamawiający w pozycji 1 dopuści wysokiej jakości filtr Gubeck/RUSCH o zakresie objętości oddechowej 150 - 1000 ml, spełniający wszystkie inne parametry w 100%?

**Odpowiedź: Zgodnie z zapisem SWZ.**

**Pytanie 574**

**dotyczy Pakietu nr 119 poz. 2:**

Czy Zamawiający w pozycji 2 dopuści wysokiej jakości filtr Gubeck/RUSCH o skuteczność filtracji względem NaCl w standardzie, poziom nawilżania 31 mg H<sub>2</sub>O przy VT=500 ml, przestrzeń martwa 35 ml, opory przepływu 1,8 cm H<sub>2</sub>O przy 60 l/min objętość oddechowa Vt 150-1000 ml, waga 31 g, spełniający wszystkie inne parametry w 100%?

**Odpowiedź: Zgodnie z zapisem SWZ.**

**Pytanie 575**

**dotyczy Pakietu nr 119 poz. 3:**

Czy Zamawiający w pozycji 3 dopuści wysokiej jakości filtr Gubeck/RUSCH dla dzieci o zakresie objętości oddechowej 150 - 1000 ml, spełniający wszystkie inne parametry w 100%?

**Odpowiedź: Zgodnie z zapisem SWZ.**

**Pytanie 576**

**dotyczy Pakietu nr 119 poz. 4:**

Czy Zamawiający w pozycji 4 dopuści wysokiej jakości wymiennik Gubeck/RUSCH z lepszym dwumembranowym wkładem wykonanym z celulozy, z samodomykającym się portem do odsysania o średnicy adekwatnej do cewników, skuteczność nawilżania 29 mg H<sub>2</sub>O przy Vt 500ml, utrata wilgotności 8.4 mg H<sub>2</sub>O przy Vt 500 ml, przestrzeń martwa 10 ml, opór przepływu 0,25 cm H<sub>2</sub>O przy przepływie 30 l/min, objętość oddechowa 250-1000ml, spełniający wszystkie inne parametry w 100%.

**Odpowiedź: Zgodnie z zapisem SWZ.**

**Pytanie 577**

**dotyczy Pakietu nr 119 poz. 5:**

Czy Zamawiający w pozycji 5 dopuści wysokiej jakości system RUSCH nie przywierający do rany dzięki trójwarstwowego materiału o dużej chłonności w rozmiarach 8/9 cm (+/- 15%)?

**Odpowiedź: Zgodnie z zapisem SWZ.**

**Pytanie 578**

**dotyczy Pakietu nr 139 poz. 1:**

Czy Zamawiający dopuści:

Kateter do odsysania w systemie zamkniętym:

- sterylny,
- możliwość stosowania przez 72 godziny,

- system posiadający zintegrowany podwójnie obrotowy łącznik o kącie 90 stopni do podłączenia rurki i respiratora,
- przesuwna zastawka na wysokości portu do przepłukiwania oddzielająca cewnik od obwodu oddechowego po usunięciu go z rurki, zapewniająca szczelność zestawu,
- zamykany, obrotowy port do przepłukiwania cewnika, zamykany port do podawania leków wziewnych (MDI),
- komora pozwalająca na obserwację wydzieliny pacjenta, aktywacja podciśnienia za pomocą przycisku znakowanego kolorystycznie adekwatnie do rozmiaru wg standardu ISO, blokada przycisku aktywacji podciśnienia poprzez jego obrót o 90 stopni,
- system powinien stanowić integralną całość, nierozłączalny, wszystkie elementy systemu sterylne,
- cewnik zakończony atraumatycznie,
- cewnik powinien posiadać dwa otwory po przeciwległych stronach,
- cewnik zakończony znacznikiem w kolorze np. czarnym pozwalającym na jego wizualizację podczas przepłukiwania,
- oznaczenie rozmiaru cewnika bezpośrednio na dystalnym końcu cewnika,
- cewnik z widocznymi oznaczeniami głębokości insercji skalowanymi co 1 cm,
- system gotowy do użycia bezpośrednio po wyjęciu z opakowania, bez potrzeby dodatkowego montażu akcesoriów.

**Odpowiedź: Zgodnie z zapisem SWZ.**

#### **Pytanie 579**

##### **dotyczy Pakietu nr 139 poz. 2:**

Czy Zamawiający dopuści:

Kateter do odsysania w systemie zamkniętym:

- sterylny,
- możliwość stosowania przez 72 godziny,
- system posiadający zintegrowany podwójnie obrotowy łącznik o kącie 90 stopni do podłączenia rurki i respiratora,
- przesuwna zastawka na wysokości portu do przepłukiwania oddzielająca cewnik od obwodu oddechowego po usunięciu go z rurki, zapewniająca szczelność zestawu,
- zamykany, obrotowy port do przepłukiwania cewnika, zamykany port do podawania leków wziewnych (MDI),
- komora pozwalająca na obserwację wydzieliny pacjenta, aktywacja podciśnienia za pomocą przycisku znakowanego kolorystycznie adekwatnie do rozmiaru wg standardu ISO, blokada przycisku aktywacji podciśnienia poprzez jego obrót o 90 stopni,
- system powinien stanowić integralną całość, nierozłączalny, wszystkie elementy systemu sterylne,
- cewnik zakończony atraumatycznie,
- cewnik powinien posiadać dwa otwory po przeciwległych stronach,
- cewnik zakończony znacznikiem w kolorze np. czarnym pozwalającym na jego wizualizację podczas przepłukiwania,
- oznaczenie rozmiaru cewnika bezpośrednio na dystalnym końcu cewnika,
- cewnik z widocznymi oznaczeniami głębokości insercji skalowanymi co 1 cm,
- system gotowy do użycia bezpośrednio po wyjęciu z opakowania, bez potrzeby dodatkowego montażu akcesoriów.

**Odpowiedź: Zgodnie z zapisem SWZ.**

#### **Pytanie 580**

##### **dotyczy Pakietu nr 139 poz. 3:**

Czy Zamawiający dopuści:

Dreny do zamkniętych systemów do odsysania:

- sterylny,
- kompletny zestaw drenów przeznaczony do stosowania z zamkniętymi systemami do odsysania oraz akcesoriami do higieny jamy ustnej,
- skład zestawu wchodzi: łącznik ""Y"" do podłączenia pojemnika na wydzielinę, 2 dreny z zaciskami blokującymi przepływ, umożliwiające niezależne połączenie z zamkniętym systemem do odsysania, z poszerzoną końcówką

drenu zapewniającą bezproblemowe podłączenie z systemu zamkniętego oraz ze standardowym cewnikiem do odsysania z jamy ustnej oraz końcówką drenu zaopatrzoną w łącznik prosty, schodkowy z możliwością regulacji siły odsysania  
- możliwość stosowania przez 72 godz. potwierdzona dokumentem producenta, długość drenów min. 2 metry, średnica drenów 25CH.

**Odpowiedź: Zamawiający dopuszcza z zachowaniem pozostałych zapisów SWZ.**

**Pytanie 581**

**dotyczy Pakietu nr 170 poz. 1c:**

Czy Zamawiający dopuści rozmiar 6 CH, średnica zew. 2,0 mm długość 600 mm?

**Odpowiedź: Zgodnie z zapisem SWZ.**

**Pytanie 582**

**dotyczy Pakietu nr 170 poz. 1a i b:**

Czy Zamawiający wymaga przewodnic wzmocnionych, wykonanych z plecionki włókien żywicznych?

**Odpowiedź: Zgodnie z zapisem SWZ.**

**Pytanie 583**

**dotyczy Pakietu nr 170 poz. 1:**

Czy Zamawiający wymaga, aby wszystkie przewodnice pochodziły od jednego producenta?

**Odpowiedź: Zgodnie z treścią SWZ. Zamawiający wymaga podania informacji o producencie zaoferowanego asortymentu w załączniku nr 5 do SWZ. Zamawiający wymaga aby wykonawca w załączniku nr 5 do SWZ podał informację o producencie zaoferowanego asortymentu w odniesieniu do każdego numeru katalogowego zaoferowanego asortymentu.**

**Pytanie 584**

**dotyczy Pakietu nr 183 poz. 1:**

Zwracamy się do Zamawiającego z prośbą o dopuszczenie zestawów do nebulizacji sterylnych, spełniających pozostałe wymagania SWZ.

**Odpowiedź: Zamawiający nie wymaga, ale dopuszcza, z zachowaniem pozostałych zapisów SWZ.**

**Pytanie 585**

**dotyczy Pakietu nr 207 poz. 1:**

Zwracamy się do Zamawiającego z prośbą o dopuszczenie igły w rozmiarze 1,2 x 38 mm, spełniającej pozostałe wymagania SWZ.

**Odpowiedź: Zgodnie z zapisem SWZ.**

**Pytanie 586**

W związku z faktem, iż Zamawiający w ww. postępowaniu oczekuje zaferowania wyrobów medycznych, co do których producenci określili specjalne warunki magazynowania i transportu, prosimy o wyjaśnienie czy i w jaki sposób Zamawiający będzie sprawdzał czy zakupiony produkt był magazynowany i transportowany z zachowaniem wymaganych warunków. Pragniemy nadmienić, że zgodnie z nowym rozporządzeniem unijnym (UE) 2017/745 (rozporządzenie MDR) to na dystrybutorze sprzętu medycznego spoczywa obowiązek magazynowania lub transportu zgodnie z warunkami określonymi przez producenta. Nieprzestrzeganie tych warunków rodzi dla Zamawiającego ryzyko użytkowania uszkodzonych w transporcie produktów.

**Odpowiedź: Zgodnie z treścią SWZ.**



**Pytanie 587**

Czy Zamawiający potwierdza, że zgodnie z rozporządzeniem unijnym (UE) 2017/745, art. 14, pkt 3 (rozporządzenie MDR) dystrybutorzy muszą zapewnić, że w czasie, gdy są odpowiedzialni za wyrób, warunki przechowywania lub transportu mają być zgodne z warunkami określonymi przez producenta ?

**Odpowiedź: Zgodnie z treścią SWZ.**

**Pytanie 588**

Czy na okoliczność spełnienia warunków transportu określonych w rozporządzeniu unijnym (UE) 2017/745, art. 14, pkt 3 (rozporządzenie MDR) Zamawiający wymaga przedstawienia wykazu odpowiednich środków transportu tj. samochodów z zabudową typu izoterma z możliwością rejestracji i wydruku temperatury?

**Odpowiedź: Zgodnie z treścią SWZ.**

**Pytanie 589**

Czy na okoliczność spełnienia warunków transportu określonych w rozporządzeniu unijnym (UE) 2017/745, art. 14, pkt 3 (rozporządzenie MDR) Zamawiający wyklucza możliwość wykonywania dostaw za pomocą standardowej usługi kurierskiej bez możliwości rejestracji i wydruku temperatury?

**Odpowiedź: Zgodnie z treścią SWZ.**

**Pytanie 590**

**dotyczy Pakietu nr 6 poz. 1:**

Czy Zamawiający dopuści ochraniacze na buty z folii PE bez warstwy antypoślizgowej?

**Odpowiedź: Zgodnie z zapisem SWZ.**

**Pytanie 591**

**dotyczy Pakietu nr 10 poz. 1C:**

Czy Zamawiający dopuści pojemnik o pojemności 150 ml?

**Odpowiedź: Zgodnie z zapisem SWZ.**

**Pytanie 592**

**dotyczy Pakietu nr 82 poz. 1:**

Zwracamy się do Zamawiającego o dopuszczenie strzykawek bez logo i typu strzykawki na cylindrze.

**Odpowiedź: Zamawiający nie wymaga, ale dopuszcza, z zachowaniem pozostałych zapisów SWZ.**

**Pytanie 593**

**dotyczy Pakietu nr 84 poz. 1:**

Zwracamy się do Zamawiającego o dopuszczenie wyceny za op. 25 szt. z odpowiednim przeliczeniem ilości.

**Odpowiedź: Zamawiający dopuszcza wycenę opakowanie = 25 szt. z przeliczeniem podanych ilości, ale nie wymaga, z zachowaniem pozostałych zapisów SWZ.**

**Ilość opakowań należy podać z dokładnością do 1,0 zaokrąglając w górę.**

**Pytanie 594**

**dotyczy Pakietu nr 93 poz. 1-4:**

Zwracamy się do Zamawiającego o dopuszczenie kaniul spełniających poniższy opis:

Bezpieczna kaniula dożylna z portem i skrzydełkami jednorazowego użytku, nietoksyczne, niepirogenne, do krótkoterminowego użytku sterylizowane tlenkiem etylenu.

Dane techniczne produktu:

- igła wykonana ze stali nierdzewnej

- cewnik wykonane z poliuretanu PUR
- zabezpieczenie igły metalowo-plastikowe
- wyposażona w skrzydełka
- z portem bocznym
- 2 linie RTG
- zastawka antyzwrotna
- jałowa, okres trwałości 5 lat

		Cewnik		
Rozmiar Gauge	Kolor	Rozmiar (mm.)	Długość (mm.)	Przepływ (ml./min.)
14	pomarańczowy	2.1	45	300
16	szary	1.8	45	200
17	biały	1.5	45	140
18	zielony	1.3	45	90
20	różowy	1.1	33	61
22	niebieski	0.9	25	36
24	żółty	0.7	19	15

**Odpowiedź: Zgodnie z zapisem SWZ.**

**Pytanie 595**

**Pakiet nr 10:**

Prosimy Zamawiającego o dopuszczenie w poz. 1D pojemników o pojemności 200 ml. Pozostałe parametry zgodne z opisem przedmiotu zamówienia.

**Odpowiedź: Zgodnie z zapisem SWZ.**

**Pytanie 596**

**Pakiet nr 10:**

Prosimy Zamawiającego o dopuszczenie w poz. 1D pojemników o pojemności 366 ml. Pozostałe parametry zgodne z opisem przedmiotu zamówienia.

**Odpowiedź: Zgodnie z zapisem SWZ.**

**Pytanie 597**

**Pakiet nr 10:**

Prosimy Zamawiającego o dopuszczenie w poz. 1H pojemników o pojemności 5600 ml. Pozostałe parametry zgodne z opisem przedmiotu zamówienia

**Odpowiedź: Zgodnie z zapisem SWZ.**

**Pytanie 598****Pakiet nr 10:**

Prosimy Zamawiającego o dopuszczenie w poz. 1l pojemników o pojemności 10 600 ml. Pozostałe parametry zgodne z opisem przedmiotu zamówienia.

**Odpowiedź: Zgodnie z zapisem SWZ.**

**Pytanie 599****Pakiet nr 10:**

Prosimy Zamawiającego o potwierdzenie, iż wymaga aby pojemniki do badań histopatologicznych spełniały wymagania wyrobu medycznego do diagnostyki IVD.

W obwieszczeniu Ministra Zdrowia z dn. 24 września 2021 r. w sprawie standardów akredytacyjnych w zakresie udzielania świadczeń zdrowotnych oraz funkcjonowania jednostek diagnostyki patomorfologicznej czytamy:

„ 1) pojemniki do przechowywania i transportu materiału histologicznego; pojemniki spełniają wymagania wyrobu medycznego do diagnostyki in vitro zgodnie z aktualnie obowiązującymi regulacjami prawnymi. Dodatkowo zgodnie z zawartą definicją pojemnika na próbki w ustawie o wyrobach medycznych czytamy, iż jest to „pojemnik na próbki specjalnie przeznaczony przez wytwórcę do bezpośredniego przechowywania oraz zabezpieczenia próbek pobranych z organizmu ludzkiego do badania diagnostycznego in vitro”.

**Odpowiedź: Zgodnie z zapisem SWZ.**

**Pytanie 600****Pakiet nr 10:**

Prosimy Zamawiającego o potwierdzenie, iż wymaga aby pojemniki do badań histopatologicznych posiadały na stałe przytwierdzone oznakowanie np. w postaci: wysokiej jakości etykiety odpornej na odczynniki rutynowo stosowane na pracowni (dalej zwanej etykietą) lub nadruk lub oznakowania w postaci techniki IML. Na etykietach mają być miejsca na umieszczenie danych takich jak: dane pacjenta, datę i godzinę pobrania oraz datę i godzinę utrwalenia.

W obwieszczeniu Ministra Zdrowia z dn. 24 września 2021 r. w sprawie standardów akredytacyjnych w zakresie udzielania świadczeń zdrowotnych oraz funkcjonowania jednostek diagnostyki patomorfologicznej czytamy:

„2) sposób oznakowania pojemników; pojemniki są oznakowane niezmywalnymi etykietami zawierającymi dane pozwalające na identyfikację pacjenta i pobranego materiału, zgodnie z załączonym skierowaniem.”

Dodatkowo, zgodnie z wytycznymi PTP zawartego w dokumencie „Standardy organizacyjne oraz standardy postępowania w patomorfologii – wytyczne dla zakładów/pracowni patomorfologii” w Rozdziale 9 pt.: „Zasady utrwalania, zabezpieczenia i transportu materiału tkankowego do badania patomorfologicznego zestaw standardów organizacyjnych oraz standardów postępowania w patomorfologii” czytamy:

1. Pojemniki muszą być oznakowane etykietą z danymi identyfikującymi pacjenta oraz informacją o rodzaju pobranego materiału. Dane na etykietce muszą się zgadzać z danymi na skierowaniu, mogą być wyrażone w formie kodu paskowego.

2. Etykieta umieszczona na naczyniu musi być trwała, niezmywalna, aby nie została zniszczona lub uszkodzona w trakcie transportu, przypadkowego zalania naczynia”.

**Odpowiedź: Zamawiający nie wymaga, ale dopuszcza, z zachowaniem pozostałych zapisów SWZ.**

**Pytanie 601**

Celem usprawnienia procesu realizacji umowy zwracamy się do Zamawiającego czy przewiduje taką możliwość, aby po podpisaniu umowy zobowiązał się do przekazywania wykonawcy - orientacyjnego w okresie kwartalnym/miesięcznym harmonogramu oczekiwanych dostaw/zamówień? Pozwoli to Wykonawcy w odpowiednim czasie zarezerwować wymagany dostawą towar dla Zamawiającego.

**Odpowiedź: Zamawiający podtrzymuje zapisy SWZ.**

**Pytanie 602****Dotyczy wzoru umowy pakiet nr 10 i 176:**

Zważywszy na doniosłe i nieodwracalne skutki prawne rozwiązania umowy, celowe jest, aby przed rozwiązaniem umowy przez Zamawiającego wykonawca został wezwany do należytego wykonywania umowy. Takie wezwanie najprawdopodobniej wystarczająco zmobilizuje wykonawcę do należytego wykonywania umowy i pozwoli uniknąć rozwiązania umowy, a tym samym uniknąć skutków rozwiązania umowy, które są niekorzystne dla obu stron. W związku z powyższym zwracamy się o wprowadzenie dodatkowego zapisu w umowie uwzględniającego wcześniejsze wezwanie Wykonawcy do należytego wykonania umowy

**Odpowiedź: Zamawiający podtrzymuje zapisy SWZ.**

**Pytanie 603****Dotyczy wzoru umowy pakiet nr 10 i 176:**

Prosimy o modyfikację zapisów § 6 w taki sposób, aby wysokość kary umownej naliczana była od wartości netto a nie brutto. VAT jest należnością publicznoprawną, którą wykonawca jest zobowiązany odprowadzić do urzędu skarbowego. Ponadto sama kwota podatku VAT wliczona do ceny oferty nie ma wpływu na korzyści ekonomiczne osiągnięte przez wykonawcę z tytułu wykonania zamówienia.

**Odpowiedź: Zamawiający podtrzymuje zapisy SWZ.**

**Pytanie 604****Dotyczy wzoru umowy pakiet nr 10 i 176:**

W związku z tym iż zgodnie art. 431 ustawy PZP zarówno wykonawca jak i Zamawiający obowiązani są współdziałać przy wykonywaniu umowy w celu należytej realizacji zamówienia Wykonawca zwraca się z wnioskiem do Zamawiającego o dodanie zapisów projektu umowy w § 7 pkt 4, mając na względzie zgodną z prawem i równorzędną relację łączącą Zamawiającego z Wykonawcą o poniższej treści:

Zamawiający zapłaci Wykonawcy kary umowne za: odstąpienie od umowy lub jej rozwiązanie z powodu okoliczności, za które odpowiada Zamawiający, w wysokości 10 % niezrealizowanej wartości netto umowy.

Wskazany zapis jest istotny dla należytej realizacji zamówienia publicznego oraz współpracy pomiędzy Zamawiającym a Wykonawcą. W stosunkach cywilnoprawnych bardzo ważna jest równowaga pomiędzy obiema stronami umowy oraz wzajemne kształtowanie jej postanowień w granicach zasady swobody umów (art. 3531 KC), pozwalające na uznanie wykonawcy za partnera, szanujące jego podstawowe prawa i pozwalające na zrównoważone i partnerskie relacje między zamawiającym i wykonawcą.

**Odpowiedź: Zamawiający podtrzymuje zapisy SWZ.**

**Pytanie 605****Dotyczy wzoru umowy pakiet nr 10 i 176:**

Prosimy o wyjaśnienie czy Zamawiający wyrazi zgodę na dodanie do umowy sformułowania, iż „Zamawiający będzie składał zamówienia według bieżących potrzeb, przy czym wartość zamówienia jednostkowego nie powinna być mniejsza niż 300 zł. netto”?

Mając na względzie czynniki ekologiczne i ekonomiczne, chcielibyśmy dążyć do ograniczenia liczby opakowań, ilości listów przewozowych i faktur w formie papierowej. W związku z tym prosimy o ustanowienie minimalnej wartości zamówienia w kwocie 300 zł.

**Odpowiedź: Zamawiający podtrzymuje zapisy SWZ.**

**Pytanie 606****Dotyczy wzoru umowy pakiet nr 10 i 176:**

Czy Zamawiający wyrazi zgodę na dodanie do wzoru umowy klauzuli wyłączającej odpowiedzialność Stron na wypadek wystąpienia tzw. siły wyższej?

Wykonawca proponuje następującą treść ww. klauzuli: „Żadna ze Stron nie ponosi odpowiedzialności za nienależyte wykonanie lub niewykonanie Umowy w takim zakresie, w jakim zostało to spowodowane działaniem siły wyższej. Przez siłę wyższą rozumie się zdarzenia zewnętrzne, niezależne od Stron i niemożliwe do przewidzenia, takie jak w szczególności: kataklizmy lub analogiczne zdarzenia wywołane przez siły naturalne, wojnę, strajki, ataki terrorystyczne, zdarzenia medyczne i epidemiologiczne, inne zdarzenia losowe, działania

producentów, gwałtowną dekonjunkturę, inne nieprzewidziane zdarzenia polityczne, w tym akty władzy państwowej, akty organów unijnych, a także okoliczności związane z wystąpieniem COVID-19, które wpływają w jakikolwiek sposób na należyte wykonanie umowy.”

**Odpowiedź: Zamawiający podtrzymuje zapisy SWZ.**

#### **Pytanie 607**

##### **Dotyczy wzoru umowy pakiet nr 10 i 176:**

Uprzejmie prosimy o możliwość wprowadzenia zapisów dotyczących zmian umowy w zakresie możliwości dostarczenia zamienników o parametrach nie gorszych niż przedmiot umowy. W obecnej sytuacji pandemii Covid-19 i wiążących się z nią kłopotów w zapewnieniu ciągłości dostaw asortymentu, surowców potrzebnych do produkcji, braków kadrowych spowodowanych chorobą pracowników, Wykonawca nie zawsze ma wpływ na terminową dostawę towaru, natomiast w przypadku wprowadzenia zamienników istnieje realna szansa na terminowe wywiązanie się z umowy i niewstrzymywanie szpitala w świadczeniu usług.

**Odpowiedź: Zamawiający podtrzymuje zapisy SWZ.**

#### **Pytanie 608**

##### **Dotyczy wzoru umowy pakiet nr 10 i 176:**

Zwracamy się z wnioskiem do Zamawiającego o zmianę postanowień § 6 ust. 1 „wzoru umowy”, w taki sposób, aby uzyskał on brzmienie:

1. Sprzedawca zapłaci Kupującemu karę umowną:

b) za zwłokę w realizacji zamówienia określonej partii asortymentu w terminie określonym w § 2 ust. 3 Umowy:

i. w wysokości 1% ceny brutto tej partii asortymentu, za każdy rozpoczęty dzień zwłoki, przy zamówieniu zwykłym,

ii. w wysokości 2% ceny brutto tej partii asortymentu, za każdy rozpoczęty dzień zwłoki, przy zamówieniu natychmiastowym (cito).

c) za zwłokę w wymianie Asortymentu na wolny od wad w ramach rękojmi za wady w terminie, o którym mowa w § 81 ust. 3 Umowy:

i. w wysokości 1% ceny brutto tej partii asortymentu, za każdy rozpoczęty dzień zwłoki, przy zamówieniu zwykłym,

ii. w wysokości 2% ceny brutto tej partii asortymentu, za każdy rozpoczęty dzień zwłoki, przy zamówieniu natychmiastowym (cito).

d) za zwłokę w przekazaniu Kupującemu dowodów na okoliczności o których mowa w § 1 ust. 2 Umowy - w wysokości 0,2 % łącznego wynagrodzenia brutto, o którym mowa w § 4 ust. 1 Umowy, za każdy rozpoczęty dzień zwłoki

**Odpowiedź: Zamawiający podtrzymuje zapisy SWZ.**

#### **Pytanie 609**

##### **Dotyczy wzoru umowy pakiet nr 10 i 176:**

Czy Zamawiający wyrazi zgodę na dodanie do wzoru umowy klauzuli waloryzacyjnej?

Wykonawca proponuje następującą treść ww. klauzuli:

„Strony przewidują możliwość zmiany wynagrodzenia należnego Wykonawcy w przypadku:

zmiany średniego kursu EUR ogłoszonego w dniu zawarcia umowy o 2%, lub

zmiany średniego kursu USD ogłoszonego w dniu zawarcia umowy o 2%, lub

po dniu zawarcia umowy suma miesięcznych lub kwartalnych wskaźników cen i usług konsumpcyjnych

opublikowanych przez Prezesa GUS przekroczy 3%

Odpowiedzi winne być udzielane w terminie 7 dni roboczych od dnia otrzymania pisma, a cały proces negocjacji zakończony w terminie do 30 dni roboczych od daty złożenia wniosku inicjującego proces.

Każdorazowo dokonana zmiana nie może skutkować podwyższeniem wynagrodzenia o 5% pierwotnej wartości Umowy.”

**Odpowiedź: Zamawiający podtrzymuje zapisy SWZ.**

**Pytanie 610****Dotyczy wzoru umowy pakiet nr 10 i 176::**

Wykonawca zwraca się z wnioskiem o wprowadzenie do wzoru umowy poniższej klauzuli dot. wprowadzania zmian do umowy:

*Strony oświadczają, że Umowa jest zawierana w sytuacji pandemii i zbrojnej agresji Federacji Rosyjskiej na Ukrainę oraz uznają, że konsekwencje geopolityczne, ekonomiczne oraz społeczne tych zdarzeń nie są możliwe do przewidzenia. W konsekwencji za nieprzewidziane w chwili zawarcia Umowy strony uznają wszelkie okoliczności pozostające w związku z wyżej wymienionymi sytuacjami, które mogą wpłynąć na realizację tej Umowy. Na tej zasadzie Wykonawca ma możliwość skorzystania z przyznanych mu tą Umową oraz przepisami prawa uprawnień w zakresie kierowania do Zamawiającego wniosków i roszczeń co do zmiany Umowy w przypadkach określonych w tej Umowie oraz przepisach powszechnie obowiązujących w każdym czasie obowiązywania Umowy.*

**Odpowiedź: Zamawiający podtrzymuje zapisy SWZ.**

**Pytanie 611****Dotyczy wzoru umowy pakiet nr 10 i 176:**

Zwracamy się z wnioskiem o wydłużenie terminu rozpatrzenia reklamacji do 5 dni roboczych dla zamówień zwykłych i 3 dni roboczych dla zamówień na cito ze względu na charakter asortymentu i związany z tym czas oczekiwania oraz konieczność sprowadzenia produktów z zagranicy, co znacznie wydłuża czas dostawy do odbiorcy końcowego.

**Odpowiedź: Zamawiający podtrzymuje zapisy SWZ.**

**Pytanie 612****Dotyczy wzoru umowy pakiet nr 10 i 176:**

Zwracamy się z wnioskiem o modyfikację zapisu wzoru umowy §81 ust.5 poprzez dopisanie, iż żądanie Zamawiającego będzie wysłane w godzinach pracy wykonawcy tj. 8-16 w dni robocze i uznanie owego żądania może zostać uznane za przyjęte po upływie 24 godzin w dni robocze od otrzymania żądania Zamawiającego. Obecnie sformułowane zapisy umowy naruszają zasadę równowagi stron umowy i mogą prowadzić do ich nadużywania kosztem wykonawcy.

**Odpowiedź: Zamawiający podtrzymuje zapisy SWZ.**

**Pytanie 613****Dotyczy warunków umowy § 6 pkt b. ppk i oraz ii**

Czy zamawiający wyrazi zgodę na obniżenie kary umownej za zwłokę w realizacji zamówienia określonej partii asortymentu w terminie określonym w § 2 ust. 3:

z wysokości 2 % ceny brutto tej partii asortymentu, za każdy rozpoczęty dzień zwłoki , przy zamówieniu zwykłym na 1% ceny brutto tej partii asortymentu, za każdy rozpoczęty dzień zwłoki?

oraz

z wysokości 4 % ceny brutto tej partii i asortymentu, za każdy rozpoczęty dzień zwłoki , przy zamówieniu natychmiastowym (cito) na 2% ceny brutto tej partii i asortymentu, za każdy rozpoczęty dzień zwłoki?

**Odpowiedź: Zamawiający podtrzymuje zapisy SWZ.**

**Pytanie 614****Dotyczy warunków umowy § 6 pkt c. ppk i oraz ii**

Czy zamawiający wyrazi zgodę na obniżenie kary umownej za zwłokę za zwłokę w wymianie Asortymentu na wolny od wad w ramach rękojmi za wady w terminie, o którym mowa w § 8 1 ust. 3 Umowy:

z wysokości 2 % ceny brutto tej partii asortymentu, za każdy rozpoczęty dzień zwłoki , przy zamówieniu zwykłym na 1% ceny brutto tej partii asortymentu, za każdy rozpoczęty dzień zwłoki?

oraz

z wysokości 4 % ceny brutto tej partii a sortymentu, za każdy rozpoczęty dzień zwłoki , przy zamówieniu natychmiastowym (cito) na 2% ceny brutto tej partii a sortymentu, za każdy rozpoczęty dzień zwłoki?

**Odpowiedź: Zamawiający podtrzymuje zapisy SWZ.**

#### **Pytanie 615**

##### **Dotyczy załącznika nr 6 do SWZ wzór umowy**

Czy Zamawiający wyrazi zgodę na modyfikację wzoru umowy w zakresie wysokości kar umownych w następujący sposób:

§ 6.

1. Sprzedawca zapłaci Kupującemu karę umowną:

a) za odstąpienie od umowy przez Kupującego z przyczyn, za które ponosi odpowiedzialność Sprzedawca w wypadku:

i. odstąpienia od Umowy w całości –w wysokości 5 % wynagrodzenia brutto pozostałej do realizacji części umowy,

ii. odstąpienia od Umowy w Pakiecie (części) w wysokości 5 % wynagrodzenia brutto pozostałej do realizacji części umowy dotyczącej danego Pakietu ( części),

b) za zwłokę w realizacji zamówienia określonej partii asortymentu w terminie określonym w § 2 ust. 3 Umowy:

i. w wysokości 0,5 % ceny brutto tej partii asortymentu, za każdy rozpoczęty dzień zwłoki, przy zamówieniu zwykłym,

ii. w wysokości 0,5 % ceny brutto tej partii asortymentu, za każdy rozpoczęty dzień zwłoki, przy zamówieniu natychmiastowym (cito).

c) za zwłokę w wymianie Asortymentu na wolny od wad w ramach rękojmi za wady w terminie, o którym mowa w § 81 ust. 3 Umowy:

i. w wysokości 0,5 % ceny brutto tej partii asortymentu, za każdy rozpoczęty dzień zwłoki, przy zamówieniu zwykłym,

ii. w wysokości 0,5 % ceny brutto tej partii asortymentu, za każdy rozpoczęty dzień zwłoki, przy zamówieniu natychmiastowym (cito).

d) ~~za zwłokę w przekazaniu Kupującemu dowodów na okoliczności o których mowa w § 1 ust. 2 Umowy w wysokości 0,5 % łącznego wynagrodzenia brutto, o którym mowa w § 4 ust. 1 Umowy, za każdy rozpoczęty dzień zwłoki.~~

**Odpowiedź: Zamawiający podtrzymuje zapisy SWZ.**

#### **Pytanie 616**

##### **Dotyczy Pakietu 86**

Prosimy Zamawiającego o dopuszczenie przetworników do pomiaru ciśnienia metodą „krwawą” renomowanej Amerykańskiej firmy ICU Medical dawniej Abbot

- Zestaw do inwazyjnego pomiaru ciśnienia, pojedynczy;

- wyposażony w następujące elementy: długość linii pomiarowych 1 x 152 cm (1 x 122 cm + 1 x 30 cm);

- 1 x przetworniki o częstotliwości >1200 Hz wyposażone w 2 x systemy zintegrowane płuczące o przepływie min. 3 ml/godz.;

- igła prosta w zbiorniku wyrównawczym, obsługiwany jedną ręką, uruchamiany przez ściśnięcie skrzydełek lub pociągnięcie wypustki

- Zestaw dający zapis ciśnienia z dokładnością odwzorowania na poziomie <5% błędu pomiarowego dla całej linii pomiarowej potwierdzony przeprowadzonym testem w fazie produkcyjnej;

- Połączenie z kardiomonitorem bezpinowe za pośrednictwem dostarczonych kabli na czas trwania umowy prosimy o podanie modelu kardiomonitora oraz ich ilość dla prawidłowej kalkulacji.

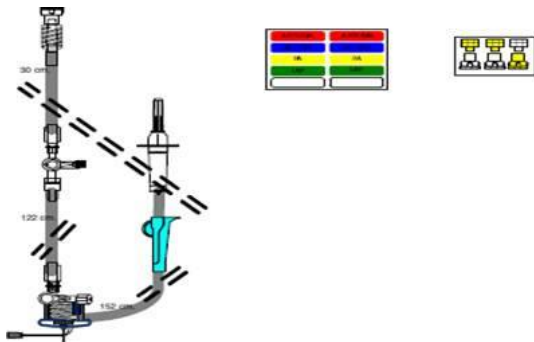

**Odpowiedź: Zamawiający podtrzymuje zapisy SWZ.**

**Pytanie 617**

**Dotyczy Pakietu 86**

Czy dla identyfikacji linii (żylna, tętnicza) zestaw ma zawierać naklejki identyfikujące oraz kontrastowo żółte koreczki dla uniknięcia przypadkowej kontaminacji?

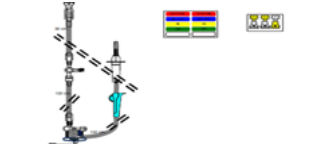

**Odpowiedź: Zamawiający nie wymaga, ale dopuszcza, z zachowaniem pozostałych zapisów SWZ.**

**Pytanie 618**

**Dotyczy Pakietu nr 2 Poz. 1**

Czy Zamawiający wyrazi zgodę na zaoferowanie drenu o długości 4m, w wersji mikrobiologicznie czystej?

**Odpowiedź: Zamawiający dopuszcza z zachowaniem pozostałych zapisów SWZ.**

**Pytanie 619**

**Dotyczy Pakietu nr 22 Poz. 1**

Czy Zamawiający wyrazi zgodę na zaoferowanie maski zawierającej mankiety, którego budowa nie wymaga użycia metalowego zacisku (dzięki czemu maski można używać w warunkach MRI) oraz zapewnia szczelność i wygodę pacjenta?

**Odpowiedź: Zamawiający dopuszcza z zachowaniem pozostałych zapisów SWZ.**

**Pytanie 620**

**Dotyczy Pakietu nr 23 Poz. 1**

Czy Zamawiający wyrazi zgodę na zaoferowanie wążów tlenowych dla dorosłych i dla dzieci z końcówkami donosowymi bez możliwości regulacji?

**Odpowiedź: Zamawiający podtrzymuje zapisy SWZ.**

**Pytanie 621**

**Dotyczy Pakietu nr 118 Poz. 1**

Czy Zamawiający wyrazi zgodę na zaoferowanie rurek ustno-gardłowych wykonanych z polipropylenu oraz TPE (termoplastyczny elastomer), nie zawierający PCV i lateksu?

**Odpowiedź: Zamawiający nie wymaga, ale dopuszcza, z zachowaniem pozostałych zapisów SWZ.**



**Pytanie 622**

**Dotyczy Pakietu nr 170 Poz. 2**

Czy Zamawiający wyrazi zgodę na zaoferowanie przewodnic o długościach 275-340mm (w zależności od rozmiaru)? Pozostałe parametry zgodne z SWZ.

**Odpowiedź: Zamawiający podtrzymuje zapisy SWZ.**

**Pytanie 623**

**Dotyczy Pakietu nr 183 Poz. 1**

Czy Zamawiający wyrazi zgodę na zaoferowanie nebulizatorów z maskami w dwóch uniwersalnych rozmiarach (dla dorosłych i dla dzieci)? Reszta parametrów zgodna z SWZ.

**Odpowiedź: Zamawiający podtrzymuje zapisy SWZ.**

**Pytanie 624**

**Dotyczy Pakietu nr 201 Poz. 1**

Czy Zamawiający wyrazi zgodę na zaoferowanie układu oddechowego, w którym rura wykonana jest z PP (polipropylen)? Reszta parametrów zgodna z SWZ.

**Odpowiedź: Zamawiający nie wymaga, ale dopuszcza, z zachowaniem pozostałych zapisów SWZ.**

**Pytanie 625**

**Dotyczy Pakietu nr 201 Poz. 2**

Czy Zamawiający wyrazi zgodę na zaoferowanie układu oddechowego bez filtra, z linią monitorowania ciśnienia i zastawką pacjenta?

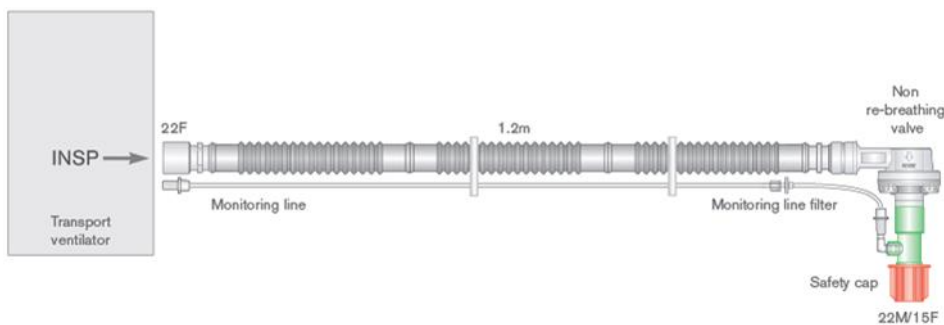

**Odpowiedź: Zamawiający podtrzymuje zapisy SWZ.**

**Pytanie 626**

**Pakiet nr 197 pozycja 1**

Czy w związku z tym że aparat do znieczulenia Carestation 620 jest wykonany w Moduł SpO2 wykonany w technologii TruSignal GE to Zamawiający do pełniej kompatybilności i nie zaburzonej pracy wymaga oryginalnego kabla oraz czujnika SpO2 wykonanych w technologii TruSignal wymagany przez producenta aparatu do znieczulenia Carestation 620?

**Odpowiedź: Zamawiający podtrzymuje zapisy SWZ.**

**Pytanie 627**

**Pakiet nr 197 pozycja 3**

Prosimy Zamawiającego o dopuszczenie Zestaw 5 odprowadzeń do pomiaru EKG o długości 0,74 m z kablem połączeniowym 3,6 m.

**Odpowiedź: Zamawiający podtrzymuje zapisy SWZ.**

**Pytanie 628****Pakiet nr 197 pozycja 4**

Prosimy Zamawiającego o doprecyzowanie czy wymaga mankietu oryginalnego do aparat do znieczulenia Carestation 620

-Mankiet NIBP, DURA-CUF, z połączeniem DinaClik dla dorosłych, standard, 23-33 cm, wielorazowy, 2-tubowy, granatowy?

Czy

- Mankiet NIBP, DURA-CUF, z połączeniem DinaClik dla dorosłych, duży, 31-40 cm, wielorazowy, 2-tubowy, bordowy?

**Odpowiedź: Zamawiający podtrzymuje zapisy SWZ.**

**Pytanie 629****Pakiet nr 197 pozycja 5**

Prosimy Zamawiającego o doprecyzowanie czy wymaga oryginalnych przewodów przedłużający do mankietów do nieinwazyjnego pomiaru ciśnienia tętniczego krwi dwużyłowy o złączu DinaClik dedykowanym przez producenta aparatu do znieczulenia Carestation 620.

**Odpowiedź: Zamawiający podtrzymuje zapisy SWZ.**

**Pytanie 630****Pakiet nr 83 Pozycja 1**

Czy Zamawiający dopuści igły do ostrzykiwania o śr. 0,6 mm, długość 4 mm, całkowita długość robocza 160 cm? Pozostałe parametry zgodne z SWZ.

**Odpowiedź: Zamawiający podtrzymuje zapisy SWZ.**

**Pytanie 631****Pakiet nr 83 Pozycja 2.**

Czy Zamawiający dopuści igły do ostrzykiwania o śr. 0,6 mm? Pozostałe parametry zgodne z SWZ.

**Odpowiedź: Zamawiający podtrzymuje zapisy SWZ.**

**Pytanie 632****Pakiet nr 83 Pozycja 3.**

Czy Zamawiający dopuści szczyłce biopsyjne z gładkimi łożeczkami bez dwustopniowego ścięcia, w polietylenowej osłonce bezpiecznej dla kanału endoskopu, sterylizowane tlenkiem etylenu? Pozostałe parametry zgodne z SWZ.

**Odpowiedź: Zamawiający podtrzymuje zapisy SWZ.**

**Pytanie 633****Pakiet nr 83 Pozycja 4.**

Czy Zamawiający dopuści szczyłce biopsyjne o długości 1600 mm, z gładkimi łożeczkami bez dwustopniowego ścięcia, w polietylenowej osłonce bezpiecznej dla kanału endoskopu? Pozostałe parametry zgodne z SWZ.

**Odpowiedź: Zamawiający podtrzymuje zapisy SWZ.**

**Pytanie 634**

**Pakiet nr 110.**

Czy Zamawiający dopuści szczotki do czyszczenia kanałów endoskopowych o długości 230 cm?

**Odpowiedź: Zgodnie z treścią SWZ.**

**Pytanie 635**

**Pakiet nr 219.**

Czy Zamawiający dopuści pętle do polipektomii o kształcie wyłącznie owalnym, o średnicach otwarcia wyłącznie 10, 15, 25 oraz 32 mm? Pozostałe parametry zgodne z SWZ.

**Odpowiedź: Zamawiający podtrzymuje zapisy SWZ.**

**Pytanie 636**

**Pakiet nr 53 poz.1: prosimy o dopuszczenie** Rozszerzadła moczowodowe: Zestaw w rozmiarach od 8 Fr do 22 Fr i długości 70 cm. Pozostałe parametry zgodne z SWZ

**Odpowiedź: Zamawiający podtrzymuje zapisy SWZ.**

**Pytanie 637**

**Pakiet nr 53 poz.2: prosimy o dopuszczenie** Zestaw metalowego stentu moczowodowego do stosowania u pacjentów z zewnątrzpochođnym zwężeniem moczowodu z czasem utrzymania stentu do 6 miesięcy.

**Odpowiedź: Zamawiający podtrzymuje zapisy SWZ.**

**Pytanie 638**

**Pakiet nr 141: prosimy o dopuszczenie** Iglę do punkcji mostka z płynną regulacją długości ostrza w zakresie od 10 do 30 mm. Pozostałe parametry zgodne z SWZ.

**Odpowiedź: Zamawiający podtrzymuje zapisy SWZ.**

**Pytanie 639**

**Pakiet 88 poz.1**

Zwracamy się z prośbą o zaoferowanie w pakiecie 88 poz. 1 staplera liniowego z ładunkiem tytanowych zszywek o wysokości 3,8 mm lub 4,5 mm. Wysokość zszywki i rozmiar staplera do określenia przez Zamawiającego.

**Odpowiedź: Zamawiający podtrzymuje zapisy SWZ.**

**Pytanie 640**

**Pakiet 88 poz.2**

Zwracamy się z prośbą o zaoferowanie w pakiecie 88 poz. 2 ładunku z tytanowymi zszywkami o wysokości 3,8 mm lub 4,5 mm kompatybilny ze staplerem w rozmiarze 45mm lub 60 mm Wysokość zszywki w ładunku i rozmiar staplera do którego wybierany jest ładunek, do określenia przez Zamawiającego przy składaniu zamówienia.

**Odpowiedź: Zamawiający podtrzymuje zapisy SWZ.**

**Pytanie 641**

**Pakiet 89 poz.1**

Prosimy o zgodę na dopuszczenie do przetargu staplera liniowego z nożem- sterylny, jednorazowego użytku,

pakowany pojedynczo, w rozmiarze 60 mm, z ładunkiem tytanowych zszywek o wysokości 3,8 mm lub 4,5 mm, nóż wymieniany każdorazowo po odpaleniu wraz z ładunkiem, uchwyt staplera z antypoślizgową powłoką. Wysokość zszywki w staplerze do określenia przez Zamawiającego przy każdorazowym składaniu zamówienia.

**Odpowiedź: Zamawiający podtrzymuje zapisy SWZ.**

**Pytanie 642**

**Pakiet 89 poz.2**

Prosimy o zgodę o dopuszczenie ładunku z tytanowymi zszywkami do staplera liniowego z nożem – sterylny, jednorazowego użytku, pakowany pojedynczo, kompatybilny ze staplerem w rozmiarze 60 mm, o wysokość zszywki 3,8 mm lub 4,5 mm. Wysokość zszywki do określenia przez Zamawiającego przy każdorazowym składaniu zamówienia.

**Odpowiedź: Zamawiający podtrzymuje zapisy SWZ.**

**Pytanie 643**

**dotyczy pakietu nr 110**

Czy Zamawiający dopuści ofertę zawierającą szczoteczki do czyszczenia endoskopów o długości tylko 250 cm?

**Odpowiedź: Zamawiający podtrzymuje zapisy SWZ.**

**Pytanie 644**

**dotyczy pakietu nr 177 poz. 2**

Czy Zamawiający dopuści ofertę zawierającą kleszczyki o krawędziach ząbkowanych, pozostałe parametry zgodnie z SIWZ?

**Odpowiedź: Zamawiający podtrzymuje zapisy SWZ.**

**Pytanie 645**

**dotyczy pakietu nr 219**

Czy Zamawiający dopuści pętlę półksiężycowatą o dostępnej średnicy pętli 10, 15, 20, 25 mm, w przypadku pozostałych kształtów dostępne wszystkie średnice.

**Odpowiedź: Zamawiający podtrzymuje zapisy SWZ.**

**ZATWIERDZAM  
DYREKTOR  
SZPITALA WOJEWÓDZKIEGO**

im. Kardynała Stefana Wyszyńskiego w Łomży

**Jarosław Pokoleńczuk**